

133458

- 2 -



Mediante una configuración adecuada se puede proporcionar propiedades estáticas que les capacitan para oponer resistencia, sin esfuerzos adicionales, a las cargas de la clase más diversa, a las que están expuestas en su empleo, para apoyo del pendiente.

Por el invento se crea un casquete simétrico frente a su eje longitudinal, en especial un casquete articulado, que se distingue, frente a los perfiles conocidos hasta ahora para casquetes, por ventajas especiales que mejoran más sus propiedades de uso.

Estas ventajas se alcanzan, de acuerdo con la idea básica del invento, de forma que el perfil del cajón cuyas caras exteriores del alma están abovedadas hacia adentro de un modo de por sí conocido, frente a los límites del perfil, presenta en ambas superficies de brida del perfil, nervios longitudinales en forma de techo, en las zonas situadas encima de ambas almas. Estos nervios en forma de techo determinan, en primer lugar una adhesión excelente del hierro de revestimiento en el pendiente, sin atacar este en forma perjudicial. Con ello se asegura mejor su posición en el pendiente, contra desplazamientos, con simultáneo apoyo ventajoso de la rigidez lateral del hierro.

Los nervios están dispuestos ventajosamente de forma que su línea vertical se encuentra en el plano central vertical de las almas. Pero con ello resulta, especialmente, una óptima mejora de las propiedades estáticas del perfil, pretendida por el invento, en las zonas de las bridas de perfil que cooperan inmediatamente con las almas, ya que, con estos nervios en forma de techo, se

133458

- 3 -

26



refuerza la resistencia vertical de flexión en las zonas citadas del perfil.

5 Según otra característica del invento, se dá una forma ahondada a las superficies de las partes de las bridas de perfil, que se encuentran entre los nervios en forma de techo, que se pueden ajustar bien, al radio de la redondez de una cabeza de punzón bombeada. Con éste último perfeccionamiento se puede emplear el nuevo perfil sin reducir sus propiedades de empleo para punzones con cabeza plana, de la misma favorable manera también, para punzones con cabeza bombeada que, como se sabe, someten a cada hierro de revestimiento a una carga mucho mas desfavorable, que punzones con cabeza plana.

15 Es especialmente ventajoso si, según otra característica del invento, los nervios longitudinales son constituidos del material obtenido en la formación de la ranura, a saber a expensas de la parte de brida que queda entre las almas, que se puede debilitar ahora un poco, sin inconvenientes, porque, con la nueva forma de perfil, se trasladan sus cargas por el punzón hacia las almas, respectivamente mas fuertemente hacia estas.

25 Pero la nueva formación de perfil antes caracterizada, debe apropiarse, además, el perfil, también es especialmente para el caso de que se unan los casquetes con casquetes juntados articulada o rigidamente en una cadena y que, además se constituyan las partes de cierre necesarias del perfil mismo, a saber, recortando partes del mismo. Aquí resulta la ventaja de que se refuerzan las partes del perfil que quedan lateralmente, después de recortar un trozo de las partes de la brida de perfil, si-

133458



- 4 -

26

5 tuadas entre las almas, de tal forma por los nervios superiores e inferiores que, para satisfacer a las cargas expuestas como brazos de horquilla, necesitan ser reforzadas, por regla general, solo poco, o nada en absoluto por refuerzos adicionales, (como planchas laterales o similares).

10 También con la lengua del hierro de revestimiento de articulación, formada quizá, igualmente, por recorte de partes del perfil, especialmente en la constitución de los casquetes de una barra de perfil continua, en la que se ha formado cada vez la lengua del casquete siguiente, del trozo recortado para la formación de la horquilla del casquete anterior o aprovechándolo respectivamente, debiendo estar unidas desde luego entre si, por medio de un refuerzo, las dos aletas que proceden de la parte inferior y superior de las bridas de perfil, ofreciendo el perfil, según el invento, otra ventaja frente a los perfiles de brida plana, a saber: el de que la lengua así formada posee, de antemano, la medida de altura, algo menor, por regla general necesaria, frente a los brazos de horquilla.

15 Las almas que determinan la posición de los nervios formados en las dos bridas de perfil se entran hacia dentro convenientemente, una medida mayor, como es el caso en la mayoría de los perfiles de hierro de revestimiento en forma de cajón, por lo menos tanto como para crear en cada uno de los cuatro rebordes formados de esta manera, un soporte con superficie que hace posible el enganche ambulante de partes a instalar en el casquete, que toman grandes cargas, como en particular los dispositivos



que inmovilizan la articulación.

Si se entran, preferentemente, las almas, tanto que sus raíces limitan con los contornos laterales de la ranura de la horquilla, resulta entonces como otra ventaja, una considerable descarga del perno de articulación, que es de especial importancia para casquetes de articulación de construcción baja, porque, con esta medida, se acorta, la zona de porte libre del perno, relativamente débil en este caso, por motivos de sitio, entre sus entibaciones en los diámetros interiores de las almas.

Otras características y detalles del invento se desprenden de la siguiente descripción de un ejemplo de ejecución del nuevo perfil de casquete a base de las figuras.

En estas es:

La fig. 1, un corte a través del perfil

La fig. 2, muestra, en medida mas pequeña, visto desde arriba, la formación de la horquilla y de la lengua en los extremos de los casquetes de articulación, indicándose como se puede formar, en la fabricación de casquetes de articulación de una barra de perfil, en caso dado la lengua del proximo casquete, del recorte del casquete sobresaliente en la barra de perfil.

La fig. 3, es un aspecto lateral de la fig. 2

La fig. 4, muestra la posibilidad, en la representación correspondiente de la fig. 1, de instalar en el nuevo perfil de este cuerpo, sometido a fuerte carga, en especial, según el ejemplo de ejecución, un dispositivo ambulante de detención, que impide la desviación brusca



de la unión de articulación entre dos hierros de revestimiento.

5 El perfil de cajón representado como ejemplo de ejecución en la fig. 1, es un perfil especialmente bajo, cuya brida -b'- -b''- está reforzada, de manera de por sí conocida, sobre las almas -a'-, -a''-.

10 Como se vé, se han entrado las almas -a'-, -a''- frente a los contornos de perfil, con conformación de los nervios laterales -c-, -c- en forma de listón, comparativamente anchos, tanto hacia adentro, que limitan los contornos interiores de sus raíces, cuando se debe unir el casquete por medio de un cierre formado de horquilla y lengua, con un casquete siguiente, con los contornos laterales de la zona de perfil recortada, representada en la fig. 4 a rayas, en la que se extiende la lengua del otro casquete, despreciada en esta figura.

15 Con -d- se designan los nervios de perfil en forma de techo, que transcurren en ambas bridas, del perfil simétrico en la zona apoyada por las almas -a'-, -a''-, cuyos vértices están situados, según el ejemplo de ejecución, preferentemente representado en el nivel simétrico, medio, de las almas.

20 La zona entre los nervios -d- está abovedada, como se vé en -b'- y -b''- y los nervios se han producido del material obtenido de esto, es decir, sin mas consumo de material, frente a un perfil de cajón de igual peso, pero que no presenta las características del invento.

25 La fig. 2 ilustra la formación de la horquilla con los brazos -f'-, -f''-, en un extremo de un casquete



de articulación del nuevo perfil mismo y la lengua g, en el otro extremo. Pero esta posibilidad representa solo una forma de producción posible a elegir. Desde luego se puede formar la lengua, en lugar del perfil mismo, también de una pieza especial soldada, e igualmente, sin abandonar la idea básica del invento, se puede formar la horquilla de una pieza forjada o semejante, soldada con el perfil, a su extremo de conexión, de acuerdo con el perfil según el invento.

En la fig. 3 se puede ver como se pueden apoyar entre si las aléas -g'-, -g''-, formadas de las partes recortadas de las bridas de perfil, con el fin de formar la lengua algo mas baja, por un cuerpo de refuerzo soldado -h-.

En la fig. 4 resultan claramente las ventajas que se logran con las superficies de apoyo anchas, formadas por la entrada de las almas correspondientemente ancha, en los listones laterales -c- del perfil. Según el ejemplo de ejecución representado en esta figura, se ha enganchado en estos listones laterales un arco -i- que encierra el lado inferior del perfil reforzado por las paredes -k-, que lleva para el apoyo y con ello para la detención del cierre de casquetes unidos articuladamente entre si, por ejemplo, un engranaje que se compone de la cufia longitudinal -l- y de una pieza de presión -m-, elástica, que cabalga sobre ésta, que actúa sobre el respectivo lado inferior de la parte sobresaliente de la lengua de cierre, no representada en el diseño.

Desde luego puede producirse el nuevo perfil de cajón de cualquier materia, como por ejemplo de dos

133458



- 8 -

25 JUL

perfiles del laminación soldados entre si o puede ser un perfil de acero o metal ligero fundido o estirado.

N O T A
=====

En este Modelo de Utilidad, se reivindica:

5 1.- Casquete de perfil en forma de cajón, para entibados, que es simétrico frente a su eje longitudinal siendo especialmente un casquete de articulación, con almas entradas frente al contorno de perfil, caracterizado por unos nervios longitudinales, en forma de techo, formados en las dos superficies de brida del perfil, en las zonas situadas sobre las almas.

10

 2.- Casquete según la reivindicación 1, caracterizado porque la zona entre los nervios longitudinales presenta un ahondamiento ajustado a la forma de una cabeza de punzón abovedado.

15

 3.- Casquete según las reivindicaciones 1 y 2, caracterizado porque los nervios longitudinales se componen de la materia economizada en la formación del ahondamiento.

20 4.- Casquete según las reivindicaciones 1 hasta 3, caracterizado porque coinciden las líneas del vértice de los nervios, con los planos medios verticales de las almas.

 5.- Casquete según una de las reivindicaciones 1 hasta 4, caracterizado porque las almas entran, frente a los contornos exteriores del perfil, tanto que los listones laterales, formados de esta manera, forman un sopor

25

133458

- 9 -

26 J



te suficiente para un enganche seguro de dispositivos que aceptan cargas pesadas, pudiendose instalar en el casquete.

5 6.- Casquete según las reivindicaciones 1 hasta 5, acoplable rígida o articuladamente a un casquete siguiente, por medio de un cierre compuesto de horquilla y lengua, caracterizado, porque se han formado los brazos de la horquilla en un extremo, de la parte de perfil mediante recorte de una zona central de la brida superior e inferior, por las almas que quedan.

10 7.- Casquete según la reivindicación 6, caracterizado, porque el alma se ha entrado, tanto, que sus raíces limitan aproximadamente con los contornos laterales de la ranura de la horquilla.

15 8.- Casquete según las reivindicaciones 1 hasta 7, caracterizado porque se ha formado produciendo los casquetes de una barra de perfil; la lengua del casquete siguiente del material del casquete anterior, recortado para la formación de la horquilla y que queda en la barra, estando unidas las dos aletas por medio de un cuerpo soldado entre ellas y

20 9.- " CASQUETE DE PERFIL EN FORMA DE CAJON PARA ENTIBADOS ", de conformidad en un todo en lo esencial y fines industriales a lo descrito en la precedente memoria descriptiva y graficamente representada en

25 los adjuntos planos para su mejor comprensión.

133458

26



- 10 -

Esta memoria consta de DIEZ hojas1 escritas
o mecanografiadas por una sola cara a doble espacio.

Madrid, 26 JUL. 1967.

Por autorización del interesado.



Fig.1

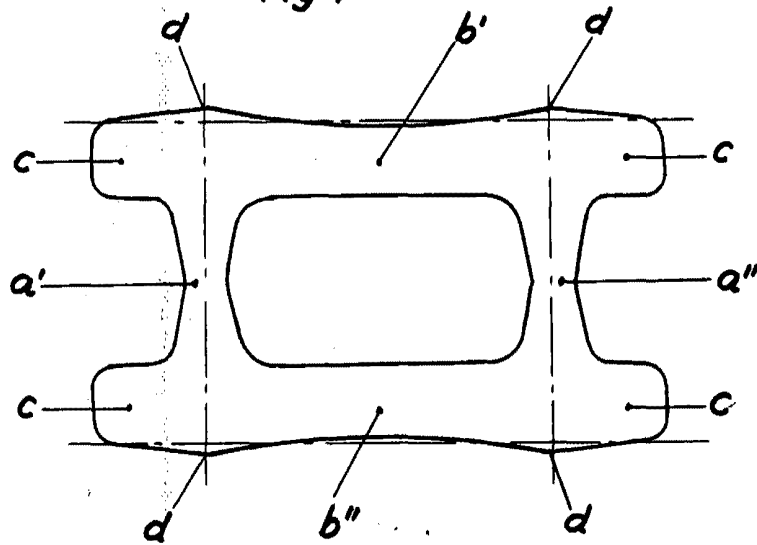

Fig.2

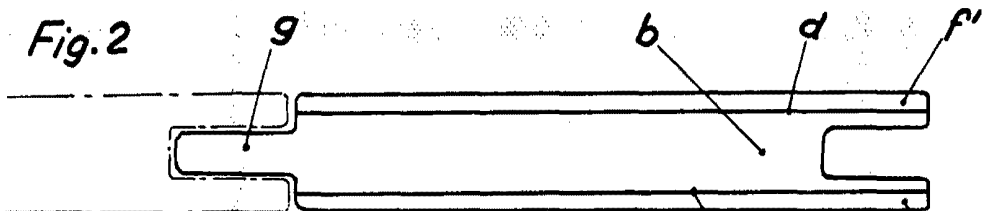

Fig.3

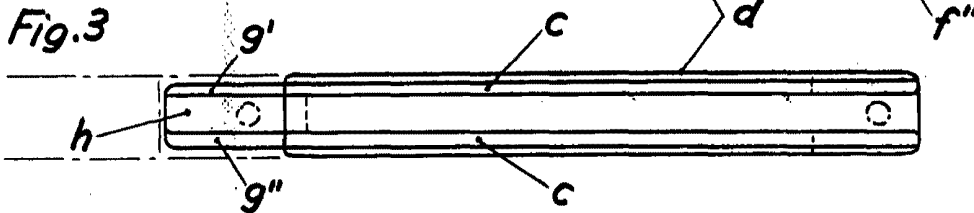
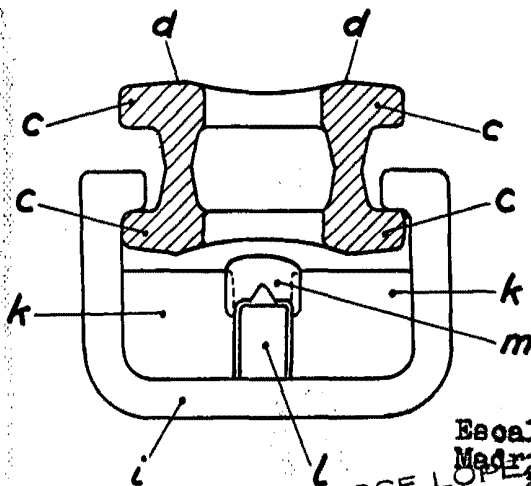

Fig.4



Escale Variable
Madrid, 24 Octubre 1966

JOSE LOPEZ S. A. I
P.P.