

133449



M O D E L O D E U T I L I D A D

cuyo registro se solicita, por veinte años, en España,
a favor de Don SANTIAGO FONTANALS MARTI, de nacionalidad
española y domiciliado en BARCELONA, calle de General
Mitre, númº 145, por:

" BALANCIN INFANTIL, PERFECCIONADO ".

~~~~~

M E M O R I A      D E S C R I P T I V A

="="="="="="="="="="="="="="="="="="

El presente registro de MODELO DE UTILIDAD, tie-  
ne por objeto garantizar la explotación exclusiva en todo  
el Territorio Nacional de un BALANCIN INFANTIL, PERFECCIO-  
NADO, tal y como se describe a continuación y queda repre-  
5      sentado en la hoja de dibujos que se acompaña.

El precitado balancin infantil, perfeccionado,  
ofrece características propias tales en cuanto a su cons-

133449

25



= 2 =

trucción, originalidad, vistosidad, escaso peso, consistencia y seguridad se refiere, que lo hacen de notable  
10 utilización para el fin a que se encuentra destinado.

Sabido es que los diversos modelos de balancines infantiles, hasta la fecha conocidos, aparte de resultar demasiado voluminosos y pesados, no ofrecen las debidas garantías de seguridad, si no van sujetos o arriostados  
15 por algún elemento.

Al objeto de subsanar los defectos precedentemente enunciados, el inventor que suscribe, ha ideado un balancín que reúne y posee las características y propiedades siguientes: seguridad de uso, independencia y movilidad absoluta y posibilidad de ser utilizado por un solo  
20 niño.

En el plano que se acompaña (de tamaño y forma reglamentarios: 31 x 21 cms.), se han representado a título de ejemplo, no limitativo, el balancín infantil, perfeccionado, así como las distintas partes o elementos que lo  
25 componen, no reivindicándose tales representaciones, ya que podrán ser fabricados y construídos a base de otros tipos o formas, siempre que se presten a ello y conserven la esencialidad del objeto a que nos referimos.

30 DESCRIPCION

Los elementos o dispositivos accesorios del balancín infantil, objeto del presente MODELO DE UTILIDAD, son los siguientes:

Dos piezas iguales cuya forma es la perimetral de un segmento circular, que en su parte curva (2) y como  
35 elementos de unión de las dos piezas precitadas, lleva unos medios aros (6) y (7), que hacen de estriberas. Igual-

133449

= 3 =

25



40 mente las partes rectas (1) van unidas por unos aros (5),  
que sirven como asideras. En los extremos y centro de  
dichas partes rectas (1) van situados sendos asientos  
(3) y (4).

Los aros (5), cuya misión es la de servir como  
asideras, pueden adoptar formas variadas, tales como de  
volante, manillar, cabezas de animales...

45 Para describir clara y suficientemente el balan-  
cín infantil, objeto del presente MODELO DE UTILIDAD, lo  
representamos en las Figuras consignadas en la hoja de di-  
bujos (de tamaño y forma reglamentarios), que se acompaña,  
en la siguiente forma:

50 La Figura 1.- Es una representación, en perspec-  
tiva, del balancín infantil, en la que podemos apreciar  
las dos piezas gemelas, armazón del aparato, con sus par-  
tes curvas (2) unidas por las piezas (6) y (7), que sir-  
ven como estriberas y sus partes rectas (1) unidas por  
55 las asideras (5), que pueden adoptar formas diversas y  
los asientos (3) y (4).

La Figura 2.- Es una vista, en planta, del ba-  
lancín, apreciándose los elementos de unión de las partes  
rectas (1) de las piezas armazón del aparato.

60 V A R I O S

Tanto los materiales, formas y disposiciones de  
los elementos como del conjunto del objeto que constituye  
el presente MODELO DE UTILIDAD, son susceptibles de varia-  
ción, siempre que este cambio no altere la esencialidad  
65 del objeto sobre el cual ha de recaer el presente registro.

Los términos en que queda redactada esta Memo-  
ria son cierto y fiel reflejo de lo que se pretende regis-  
trar como MODELO DE UTILIDAD. Dichos términos habrán de  
ser tomados en sentido bien amplio, nunca limitativo.

133449

25 00



= 4 =

70

NOTA DE REIVINDICACIONES

=====

El presente MODELO DE UTILIDAD, cuyo registro  
se solicita por veinte años en España, a favor de Don  
SANTIAGO FONTANALS MARTI, de nacionalidad española y do-  
miciliado en BARCELONA, calle de General Mitre, 145, por:  
" BALANCIN INFANTIL, PERFECCIONADO ", recaerá sobre las  
particularidades características de las siguientes REIVIN-  
DICACIONES:

75

80

1ª.- Balancín infantil, perfeccionado, esencial-  
mente caracterizado por encontrarse constituido por dos  
piezas gemelas, que poseen una parte curva y que van uni-  
das por unas piezas, que trabajan como estriberas. Las  
partes opuestas a las curvas, generalmente rectas, van  
unidas por unas piezas-asideras, de forma variada, lle-  
vando en su centro y en sus extremos asientos.

85

2ª.- Balancín infantil, perfeccionado, según la  
reivindicación anterior e igualmente caracterizado por  
poder ser utilizado por un solo niño. Asimismo no precisa  
sujeción alguna, poseyendo una absoluta movilidad.

90

3ª.- "BALANCIN INFANTIL, PERFECCIONADO".

Todo conforme a lo descrito en la precedente Me-  
moria, que consta de cuatro hojas foliadas y mecanogra-  
fiadas, por una sola cara, representándose a título de  
ejemplo, no limitativo, en la hoja de dibujos y diseños  
que se acompaña.

95

Madrid 25 de Octubre de 1967.

E.L.  
*[Handwritten signature]*

133449



Fig. 1

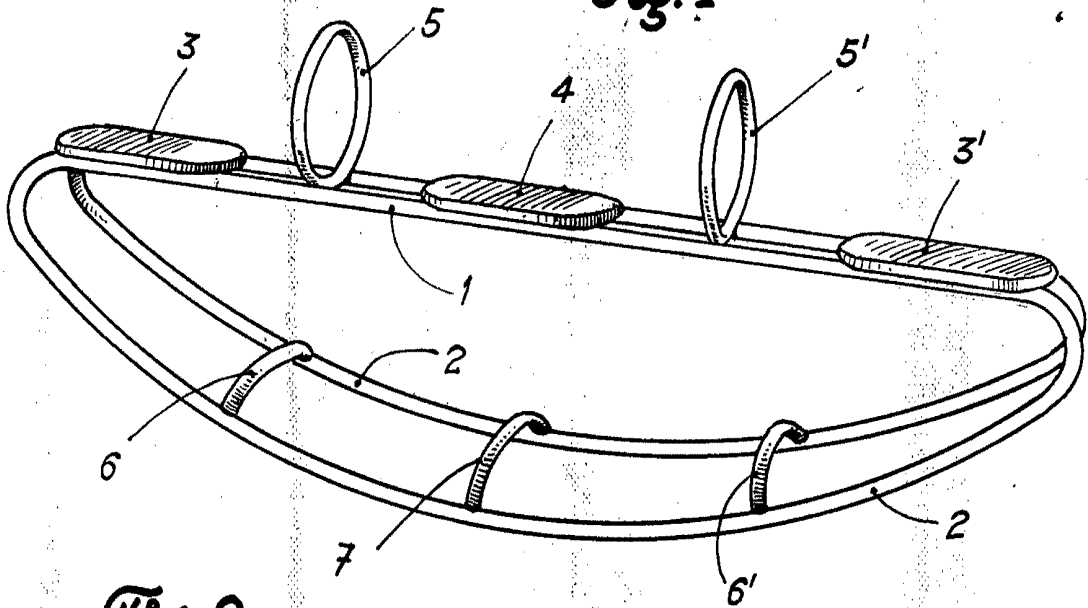
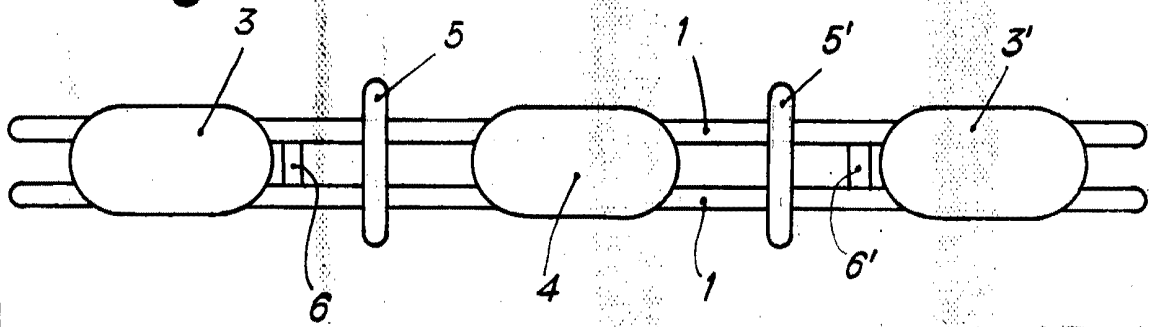

Fig. 2



Madrid, 25 Octubre de 1.967.

Escala variable