

Patente Española
de Invención.

MEMORIA 433445

descriptiva sobre "Mejoras en máquinas para afinadoras de
papel de fumar"

POR

Don Samuel Sainz

DE

Santander

PATENTE DE INVENCION.

=====



Memoria descriptiva

sobre

"Mejoras en máquinas parafinadoras de papel de fumar".

=====

Solicitante: D. Manuel Lainz, residente en Santander,
San Francisco nº 17.

=====

- El presente invento se refiere a mejoras introducidas en las máquinas destinada al parafinado de los bordes de las hojas de papel de fumar, mediante las cuales se consigue que, sin perjuicio de los dispositivos hoy conocidos para realizar aquella función, el parafinado resulte perfectamente uniforme y consistente despues de obtenida la impregnación del papel mediante el procedimiento mecánico descrito en una patente anterior, de introducción, del mismo solicitante.
- 5.
10. En los dibujos que se acompañan se ha representado esquemáticamente el conjunto de un aparato parafinador provisto de los nuevos dispositivos objeto del invento, y examinándolos con referencia a la descripción que sigue se comprenderá perfectamente la utilidad y alcance de las mejoras que se reivindican.
- 15.



- En el mencionado aparato la banda de papel procedente de la bobina 0, pasa a través de uno o más rodillos guiadores a un cilindro contraparafinador de caucho en el cual el cilindro impresor 2, efectúa la impregnación de la parafina
20. procedente de la cubeta 5, mediante los cilindros transportador 6 e intermediario de fieltro 7, estando el cilindro impresor provisto de un saliente que recoge del intermediario la cantidad necesaria de parafina, siendo el repetido saliente de dimensiones apropiadas para la superficie de papel que deba impregnar.
25. La temperatura adecuada para el buen funcionamiento del cilindro impresor se obtiene en el aparato de que se trata, mediante un calentador 4, y la posición y regulación de los distintos elementos se consigue mediante tornillos presionadores 3 y 9 y los correspondientes pulsadores 3 para el cilindro
30. de caucho.

- A pesar del dispositivo calentador o almohadilla de caldeo 4, la hoja de papel parafinada presenta imperfecciones producidas, bien por defectos o incrustaciones del rodillo impresor o bien por secarse con excesiva rapidez.
35. Este defecto se evita mediante las mejoras objeto de esta patente.

- Segun en los dibujos puede apreciarse, la banda de papel B despues de pasar por el cilindro contraparafinador 1, es arrastrada sobre un rodillo de guia G. En la actualidad,
40. despues de las operaciones indicadas, la banda era recogida en una bobina final de enrollamiento o pasaba a la máquina cortadora. Con las mejoras objeto del invento, la banda B es transportada sobre un cilindro guiador 10 hacia unas placas calentadoras 11, provistas de resistencias variables,
45. entre las cuales la cantidad de parafina depositada al paso



entre los cilindros 1 y 2, es reblandecida y, finalmente, pasa a unos cilindros planchadores 12 provistos o no de elementos de caldeo, con lo cual la rigidez del papel y la uniformidad de la superficie parafinada resultan perfectas.

50. Las operaciones de acabado y corte no se diferencian de las practicadas en la actualidad.

N O T A.

Descrita suficientemente la naturaleza del invento así como la realización del mismo en la práctica, se hace

55. constar que las particularidades detalladas admiten variaciones en cuanto no alteren la substancialidad del invento, siendo lo que la constituye y por lo que se solicita patente de invención por veinte años en España,

"MEJORAS EN MAQUINAS PARAFINADORAS DE PAPEL DE FUMAR"

60. caracterizándose por:

1º.- La aplicación a las máquinas parafinadoras de papel de fumar de rodillos guidores u otro medio adecuado para el transporte de la banda de papel ya parafinada hacia dispositivos de caldeo, y acabado.

65. 2º.- La disposición en combinación con los elementos citados en la reivindicación anterior de planchas calentadoras provistas de resistencias variables entre las cuales la banda de papel es transportada a una temperatura conveniente hacia unos cilindros planchadores con objeto de asegurar la uniformidad de impregnación en los bordes u otras superficies parafinadas.
- 70.

- 3º.- La disposición de unos cilindros planchadores con o sin elementos de calefacción entre los cuales pasa la banda de papel a presión para obtener la distribución uniforme de la parafina en las superficies previstas en la fabricación.
- 75.

133445



- 4 -

"MEJORAS EN MAQUINAS PARAFINADORAS DE PAPEL DE FUMAR".

Segun queda substancialmente descrito y a título de ejemplo no limitativo representado en los dibujos que se acompañan.

Esta memoria consta de cuatro hojas escritas por una sola cara.

Madrid, 9 de Febrero de 1934.

MANUEL LAINZ.

P.P.

A handwritten signature in cursive script, appearing to read "Manuel Lainz". The signature is written over a horizontal line.

133445

189748

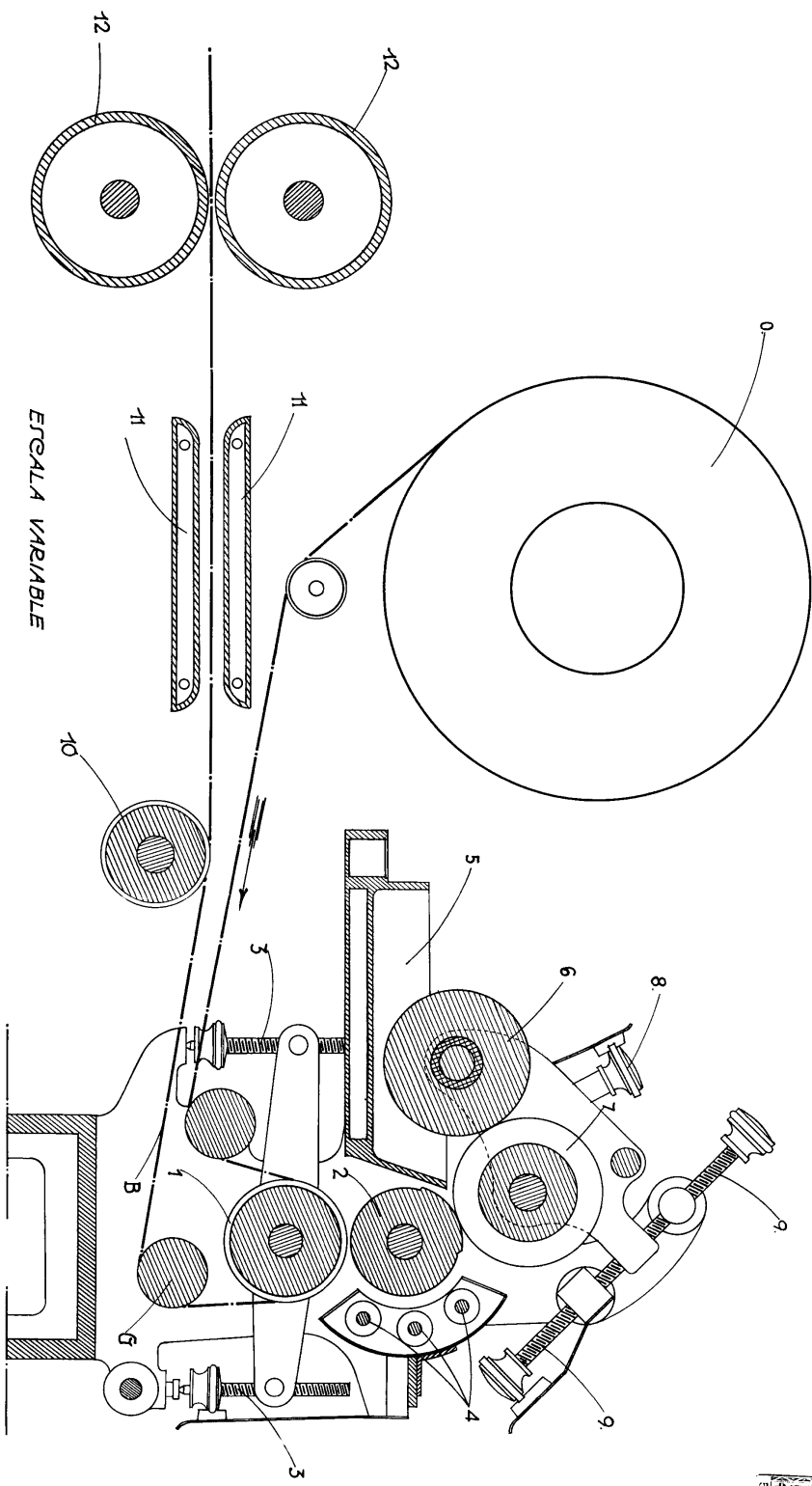

MADRID 9 FEBRERO 1934.
 MANUEL LAINZ
 P. R.

[Handwritten signature]