



133419

MEMORIA DESCRIPTIVA
DE UNA PATENTE DE MODELO DE UTILIDAD POR VEINTE AÑOS EN ESPAÑA A FAVOR DE MANUFACTURAS DEL PLASTICO S.L., DE NACIONALIDAD ESPAÑOLA, RESIDENTE EN HARO (LOGROÑO) Santa Lucia nº 16.
s o b r e
PERCHA HINCHABLE.



133419

El presente registro de Modelo de Utilidad, concierne como su enunciado indica, a una percha hinchable, de acuerdo con la descripción detallada que de la misma se realiza, debiendo interpretarse siempre este concepto en su más amplio sentido y nunca en limitativo.

5.-

Este resultado industrial mejora notablemente todo cuanto sobre el particular se conoce y utiliza actualmente, tanto por su sencillez constructiva, como de aplicación; resistencia, duración indeformabilidad, facilidad de transporte, estética y economía..

10.-

Para la debida comprensión de este objeto, se adjunta a la presente memoria descriptiva, una hoja de planos, en la que a título de ejemplo, se representan todas y cada una de las partes que lo forman y relación que guardan entre sí.

En la citada hoja de dibujos queda representado:

15.-

Figura 1ª., la misma muestra una vista en alzado frontal de la percha cuyo registro se preconiza, apreciada en la posición desinflada.

La Figura 2ª., es un alzado lateral de la misma. en la posición hinchada.

20.-

En estas figuras y con el mismo valor en ambas, se aprecian las siguientes referencias.

1.- Planos laminares formativos del cuerpo de la propia percha, que van unidos por sus bordes, en toda su periferia, creando un conjunto estanco y hermético.

25.-

Estos planos son flexibles y resistentes, preferentemente de material plástico, que facilita el plegado de la percha una vez vaciada de aire y consecuentemente su fácil transporte y almacenaje.

30.-

2.- Bordes de unión periférica de los planos referidos, cuya unión se realiza preferentemente por soldadura electronica.

3.- Abertura frontal longitudinal, constituida en la parte aproximadamente central, de las láminas -1-, en forma pasante

133419

240



-3-

y cuya abertura esta ensanchada en ambos extremos.

Los bordes de esta abertura están constituidos para la fijación de pantalones.

4.- Zona de las hombreras, estructuradas anatómicamente.

5.- Gancho de fijación de la percha, dispuesto en la parte superior y ajustado en forma pasante, sobre un plano convenientemente reforzado.

6.- Valvula para la insuflación del aire necesario en el interior del cuerpo general. para la estructuración corporea de la misma a partir de su disposición laminar.

Esta válvula esta prevista en cualquier punto apropiado de la percha, dotada de un refuerzo apropiado y presentando un tapón ajustado a presión para determinar el cierre hermético.

Esta percha es utilizable especialmente en viajes, siendo facilmente plegada una vez expulsado el aire y resultando de cómodo transporte en razón a su mínimo volumen.

Descrita suficientemente la naturaleza del Modelo, se hace constar expresamente que cualquier modificación de detalle que se introduzca en el mismo, se considerará incluida dentro de esta protección, en tanto que no altere o modifique esencialmente su finalidad característica.

NOTA

En resumen, la presente solicitud recaerá sobre las siguientes reivindicaciones.

25.- 1.- Percha hinchable, caracterizada esencialmente porque la misma está formada por dos planos laminares, de material flexible y resistente, unidos en superposición por toda su periferia, quedando perfectamente definida la zona de las hombreras ajustadas anatomicamente y presentando en la parte media de ambos planos y en forma pasante y reforzada, una abertura de extremos ensanchados, prevista para la contención de pantalones, exis-

153419

-4-



tiendo en la parte superior un gancho de suspensión y en cualquier punto de la estructura, una válvula de insuflación que permite el hinchado de la percha y que esta dotada de un tapón de cierre hermético.

5.-

2a.- PERCHA HINCHABLE.

Según se describe en la presente memoria que consta de cuatro hojas escritas a máquina por una sola cara y dibujos.

Madrid a 24 de octubre de 1967

Francisco Javier Plaza
P. P.

133419

MANUFACTURAS DEL PLAZA S.L.

Hoja unica

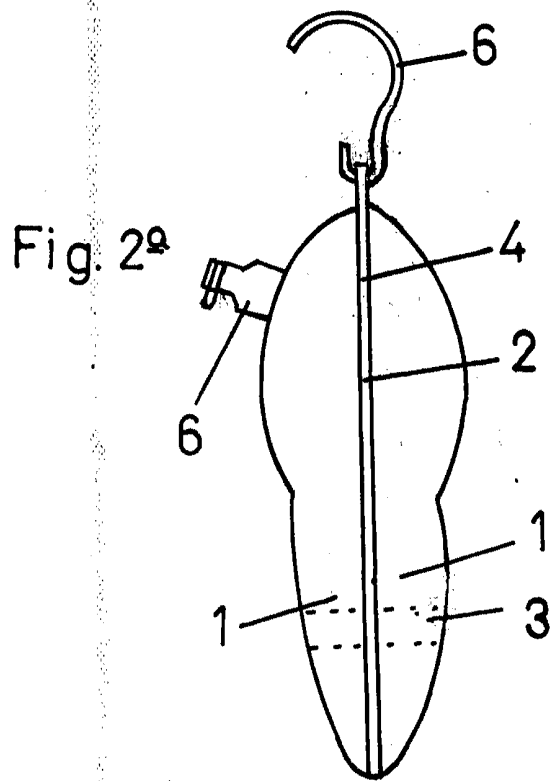
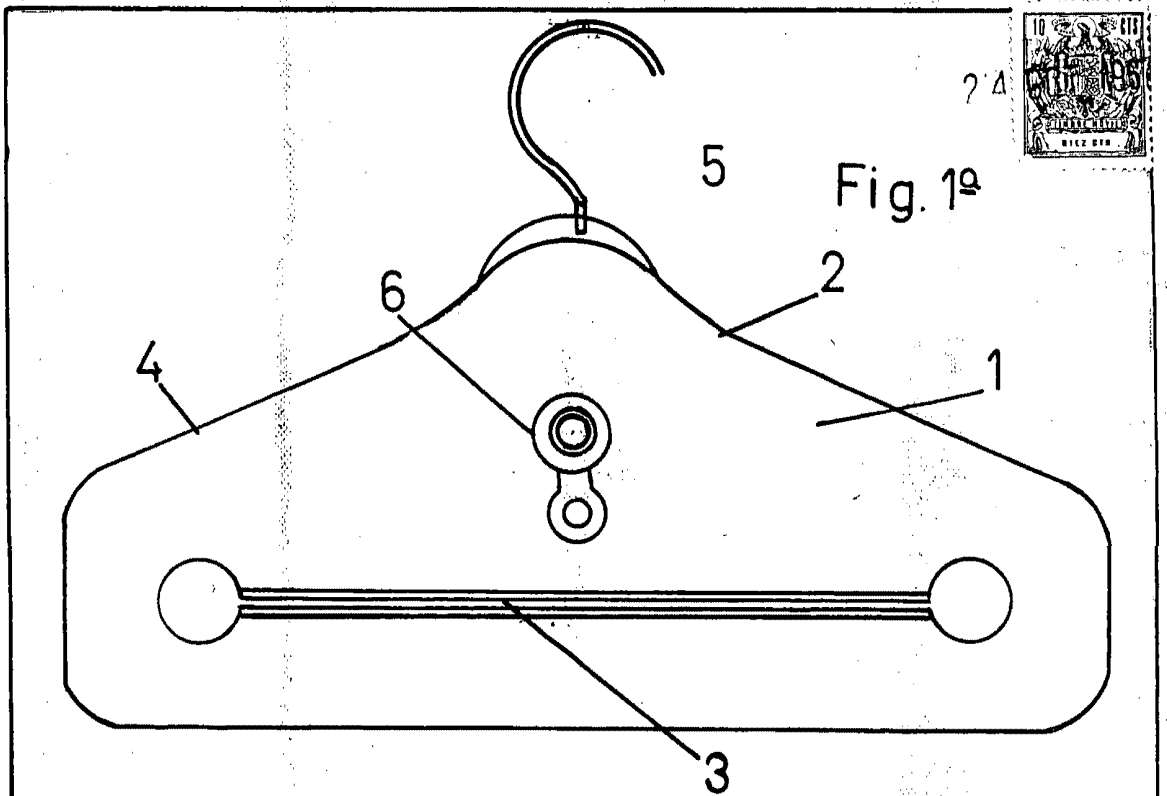

Escala variable

Madrid, 24 OCT. 1967

Francisco Javier Plaza

P. P.