



10 medio de un imán. Esta invención se refiere a un perfeccionamiento en las disposiciones de esta naturaleza y que consiste en una disposición especialmente ventajosa de la placa vibratoria que facilita el trabajo de la disposición de circulación de gas y hace que al mismo tiempo su acción sea independiente de la presión existente en la cámara de gas. Esto se consigue conforme esta invención disponiendo la placa en la cámara
15 de gas en forma tal que el gas tenga libre acceso a ambos lados de la placa de manera que no puede producirse diferencia apreciable de presión. En este caso resulta especialmente ventajoso montar la placa vibratoria por debajo de la tapa de quita y pon de un recipiente absorbedor montado
20 vertical.

En el plano adjunto se representa el objeto de esta invención en dos formas de ejecución suponiéndose en ambos casos que la disposición que pone al gas en circulación está montada directamente en el absorbedor de la máquina frigorífica.
25

Por -1- se representa la envolvente del absorbedor vertical, -2- es un tabique transversal que cierra la cámara de absorción en su parte superior formando una cámara -3- en la parte superior del absorbedor. En la pared que cierra a esta cámara en su parte superior se encuentra un electroimán en forma de herradura, cuyo arrollamiento -4- se encuentra en la parte externa de la cámara y cuyas ramas -5- penetran en la cámara a través de dicha pared. Frente a los polos de las ramas -5- del imán se encuentra una placa -6- imantable y montada para poder vibrar en la pared -1- de la cámara.
30
35 Al suministrar corriente alterna al arrollamiento -4- del



19
40 electroiman esta placa se pone en vibración rápida y aspira a partículas de gas de la cámara -3- en todas direcciones por el tubo cónico -7- dispuesto debajo de la placa. Al moverse la placa -6- hacia abajo empuja a estas partículas de gas en dirección vertical a través del tubo -7-. De esta manera el gas o mezcla de gases que llega a la cámara -3- por medio del tubo -9- pasa por el tubo -10- que atraviesa axialmente la cámara de absorción y desemboca en su parte inferior. El gas que circula hacia arriba por la cámara de absorción en contacto con la solución de absorción sale por el tubo -11-.

50 El soporte anular de la placa vibratoria unido a la pared del recipiente está provisto en diversos puntos de su perimetro de los orificios -8- que atraviesa también la porción marginal sujeta de la placa -6-. Por consiguiente la mezcla de gases que se encuentra en la cámara -3- puede pasar libremente por las aberturas -8- hacia el lado de la placa que se encuentra frente al electroiman -5-. Esto es especialmente importante cuando en la cámara -3- existe una presión relativamente elevada en comparación con la atmosferica. Como que la cámara -3- comunica con el espacio que encuentra en el otro lado de la placa -6- esta puede vibrar libremente con independencia de la presión existente en la cámara -3-.

60 Las aberturas -8- del soporte de la placa vibratoria -6- no es necesario que atraviesen a la misma placa, sino que mas bien esta podria presentar un menor diámetro, de manera que las aberturas -8- quedaran fuera de su perimetro. La acción no experimentaría con ello alteración alguna.

65 En el ejemplo de ejecución de la figura 2 las partes



70 -1- á -6- y -9- y -11- tienen igual significación que en la figura 1. El soporte -12- de la placa vibratoria -6- en este caso no está fijado a la pared del recipiente -1- sino en la tapa -15- de quita y pon de la parte superior del recipiente -1- por medio de los tornillos -14-. El tubo cónico -13- está unido directamente al soporte -12- de la placa. El diámetro del soporte de la placa -12- es menor que el diámetro de la cámara -13- de modo que se forma un espacio libre anular que permite el paso del gas al lado de la placa -6- que se encuentra frente al electroiman -5-.

75

N O T A

Se reivindica como objeto de esta patente:

80 1) Máquina de absorción con gas auxiliar compensador de presión que circula por el vaporizador y absorbedor por medio de una placa vibratoria caracterizada porque el gas puede llegar a ambos lados de la placa vibratoria de manera que en ambos lados de la placa no se produce diferencia apreciable alguna de presión.

85 2) Disposición según la reivindicación 1, caracterizado porque el soporte anular de la placa vibratoria unido directamente a la pared (1) de la cámara de gas (3) y también la porción marginal de la placa (6) sujeta en dicho soporte se encuentran provistos de aberturas (8).

90 3) Disposición según la reivindicación 1, caracterizada porque la placa vibratoria (6) está fijada a la tapa (15) de la cámara de gas por medio de elementos de fijación independientes (tornillos 14) y entre ella y la pared (1) de la cámara (3) queda un espacio libre.

4) Máquina de absorción con gas auxiliar compensa-



95

dor de la presión que circula por el vaporizador y el
absorbedor por medio de una placa vibratoria.

▲

Barcelona 19 de enero de 1934.

P. A.

SIEMENS INDUSTRIA ELÉCTRICA S. A.



Fig. 1

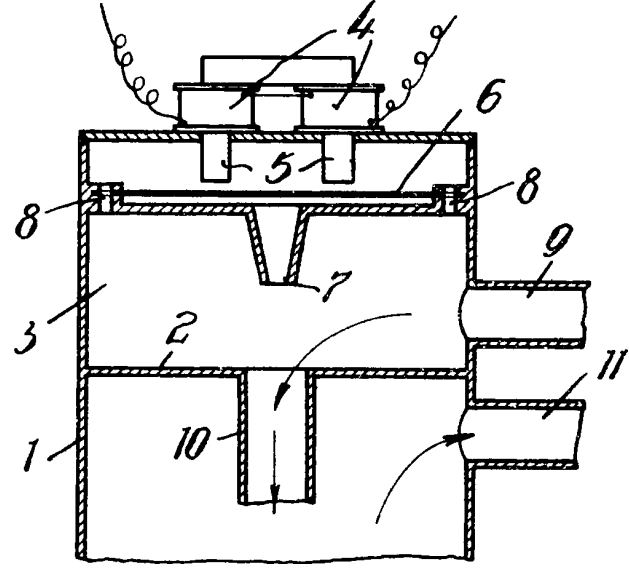
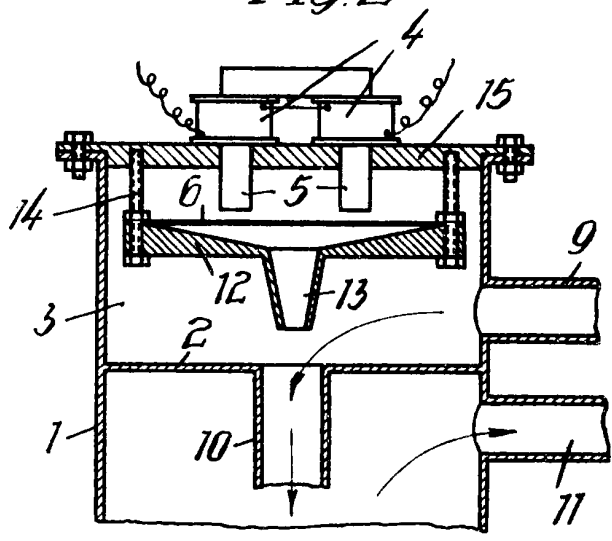

Fig. 2



SIEMENS INDUSTRIA ELECTRICA S. A.

W. Schuckert