

33



17.051

133186

MEMORIA DESCRIPTIVA

=====

Correspondiente al registro de Modelo de Utilidad que, por veinte años, se solicita para España y sus Colonias, a favor de la firma "CARTONAJES DEL EBRO, S.A.", residente en AMPOSTA (Tarragona), Calle de Salamanca, s/n - - - - -

5.

p o r

"NUEVA BANDEJA PORTADORA DE FRUTOS Y SIMILARES"

=====

El objeto del presente Modelo de Utilidad se refiere a una nueva bandeja portadora de frutos y similares de las del tipo en que son armables y desarmables y que tiene la novedad de que cuando está llena de frutos y apilada una encima de la otra, hay espacios libres entre ellas para la libre circulación del aire evitando de esta manera el que ocurra como en la actualidad en las bandejas de este tipo, las cuales carecen de estos espacios libres entre bandeja y bandeja y por tanto el fruto maduro se deteriora rápida-

10.

15.



133186

mente.

5. Así, pues, con la libre circulación del aire por los espacios entre bandeja y bandeja, superpuestas, aquel deterioro se produce más lentamente y al retardar el período de deterioración son utilizables todos los frutos contenidos cuando el índice de perdurado es muy reducido.

10. Para una correcta interpretación se describe, a continuación, un caso de realización práctica, a título de ejemplo, no limitativo, de la nueva bandeja, acompañándose de una hoja de dibujos en la que:

En la figura 1, se representa el desarrollo de la nueva bandeja.

En la figura 2, la misma bandeja parcialmente montada.

15. Y en la figura 3, la repetida bandeja totalmente montada.

20. Consiste la invención en que la bandeja es de las del tipo que están formadas por una lámina de cartón armable (1) y presenta unos salientes (2) en las cimas de los bordes de las paredes (3) de la boca de la bandeja y regularmente distribuidos cuales salientes (2) son los que constituyen los puntos de apoyo de la cara inferior de la base (4) de la bandeja superpuesta y en el espacio existente entre saliente y saliente (2) existen unas depresiones (5) por las cuales pasa libremente el aire de adentro afuera y viceversa teniendo por tanto los frutos contenidos en el interior de las bandejas una continua circulación de
25. aire beneficiosa para su conservación.

30. Los salientes (2) situados en el borde superior de las paredes verticales (3) de la bandeja para la circula-



5. ción del aire, están formados por unos taladros (6) rectangulares o de otra forma geométrica apropiada, situados en la mitad de la línea (7) de doblado, en ángulo diedro, de la prolongación (8) de la pared (3) para la formación de una doble pared con lo que en el espacio comprendido entre taladro y taladro (6) al doblarse esta pared (3) por la línea transversal (7), queda constituido el promontorio deseado (2).

10. Se sobreentiende que en el presente caso, serán variables cuantos detalles de construcción y acabado, no alteren, cambien o modifiquen la esencia de la invención.

N O T A

Descrito el objeto y utilidad de la invención, lo que se declara como no divulgado ni practicado en España, comprende las siguientes reivindicaciones:

20. 1ª.- Nueva bandeja portadora de frutos y similares, de las del tipo en que están formadas por una lámina de cartón armable y desarmable, caracterizada por el hecho de que presenta unos salientes en las cimas de los bordes de las paredes de la boca de la bandeja y regularmente distribuidos cuales salientes son los que constituyen los puntos de apoyo de la cara inferior de la base de la bandeja superpuesta y en el espacio existente entre saliente y saliente existen unas depresiones por las cuales pasa libremente el aire de adentro afuera y viceversa teniendo por 25. tanto los frutos contenidos en el interior de las bandejas una continua circulación de aire beneficiosa para su conservación.

2ª.- Nueva bandeja portadora de frutos y similares,

133186



- según la anterior reivindicación, en la que los salientes situados en el borde superior de las paredes verticales de la bandeja para la circulación del aire, están formados por unos taladros rectangulares o de otra forma geométrica apropiada, situados en la mitad de la línea de doblado, en ángulo diedro, de la prolongación de la pared para la formación de una doble pared, con lo que en el espacio comprendido entre taladro y taladro al doblarse esta pared por la línea transversal, queda constituido el promontorio deseado.
- 5.
- 10.

3ª.- NUEVA BANDEJA PORTADORA DE FRUTOS Y SIMILARES.

Según se describe y reivindica en la presente Memoria descriptiva, que consta de cuatro hojas foliadas y escritas por una sola cara y acompañada de una hoja de dibujos.

Madrid, a 17 de Octubre de mil novecientos sesenta y siete.

P.A.,  
Antonio Archa  
P. A.

133186

CARTONAJES DEL EBRO, S.A.

HOJA ÚNICA

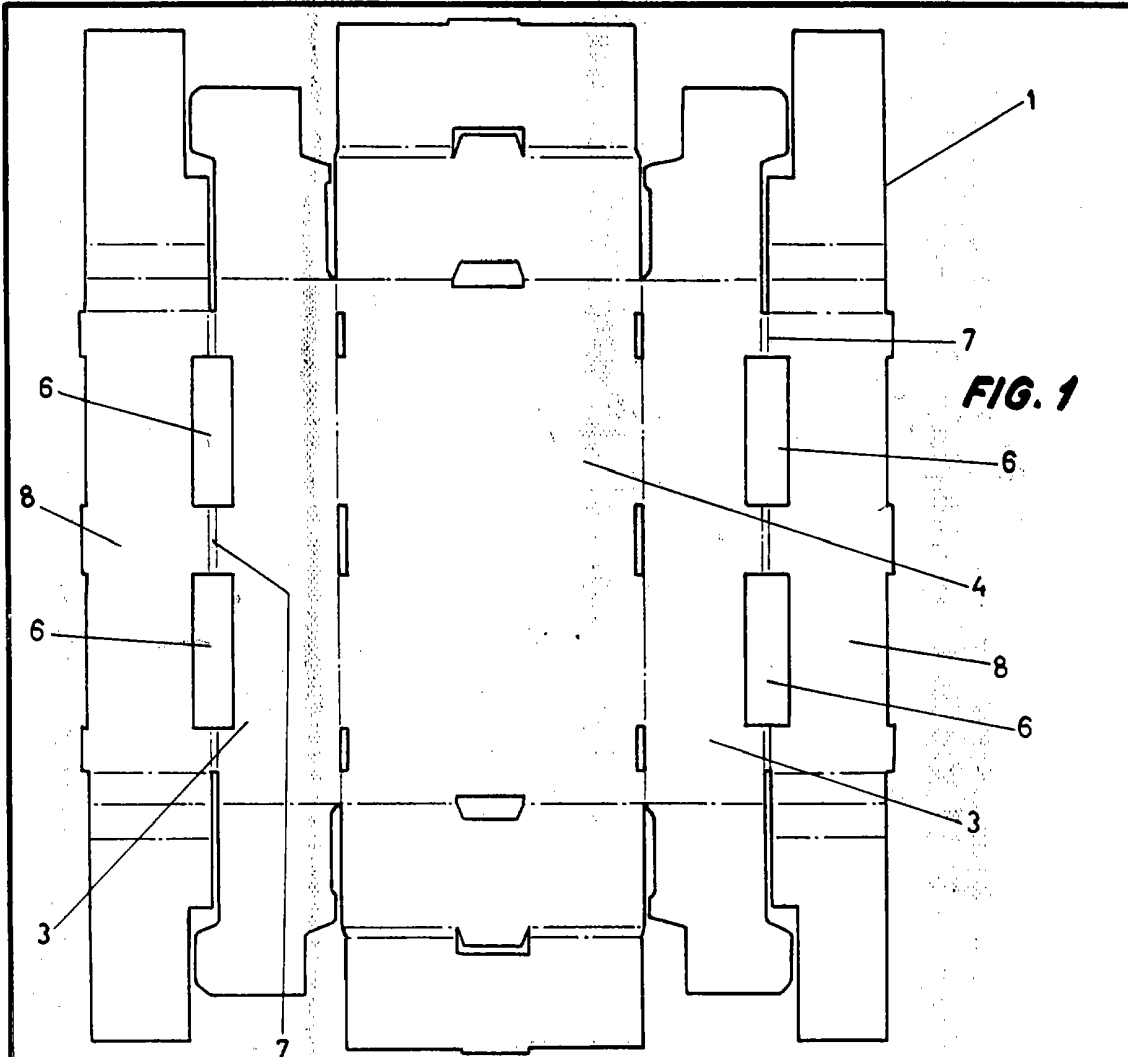

FIG. 1

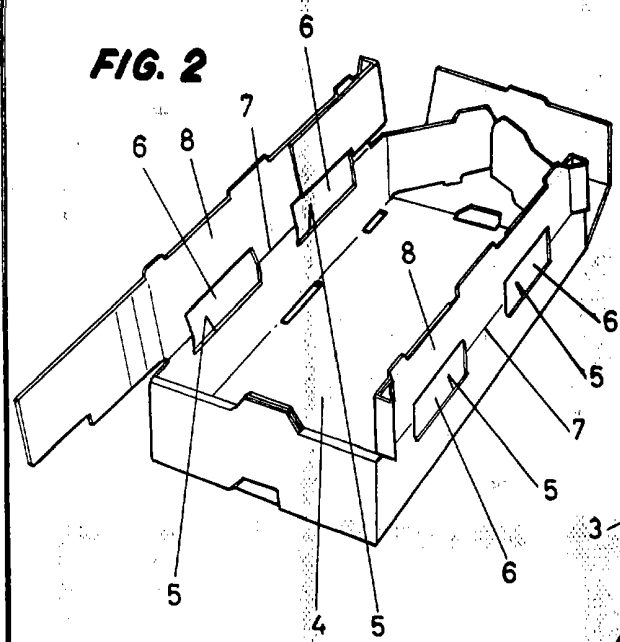

FIG. 2

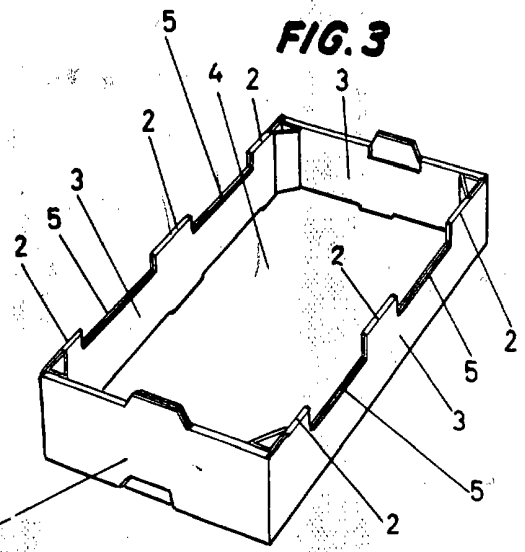

FIG. 3

Madrid, Octubre de 1967.

p.a.  
Antonio Aricha  
P.A.

Escala variable