

133170



M O D E L O  
D E  
U · T · I L I D A D

a favor de METALLUM, S. A., entidad española, domiciliada en Barcelona, calle San Federico, 18, por "ASA PARA CARTERAS".

- . -

MEMORIA DESCRIPTIVA

La presente invención se refiere a una asa para carteras, bolsas de viaje y maletines.

Las asas de carteras están constituidas por piezas unidas al borde de una de las partes a cerrar, con independencia del dispositivo de cierre de la cartera, de forma que la operación de montaje siempre es doble. Por una parte el asa y por otra el cierre.

Mediante el asa objeto de la invención, es simplificada la operación de montaje de estos elementos de la cartera y se caracteriza esencialmente por constar de

133170

80



5. un puente asidero articulado por sus extremos a una pieza base que se extiende entre sus ramas y está fijada en uno de los bordes de la abertura de la cartera que se trata de cerrar. Esta pieza base presenta un alojamiento dentro del cual está montado uno de los elementos de un dispositivo de cierre, provisto de un mando saliente al exterior, y de una ventana lateral por la que es susceptible de introducirse al interior del alojamiento y acoplarse con el elemento del dispositivo de cierre, un elemento complementario de este último y que forma parte de una pieza soporte fijada al otro borde de la abertura de la cartera.

10. En una realización preferida de la pieza soporte fijada al segundo borde de la abertura, tiene un perfil complementario de la pieza base, de manera que completa la forma de la misma en la posición cerrada.

15. Para la mejor comprensión de cuanto queda descrito en la presente memoria, se acompaña un dibujo en el que, tan sólo a título de ejemplo, se representa un caso práctico de realización del objeto de la invención.

20. En dichos dibujo, la figura 1 es una vista en perspectiva del asa en la posición de cerrado; y la figura 2 es una vista similar en posición de abierto.

25. El asa descrita consta en el aludido dibujo de un puente asidero -1-, los extremos de cuyas ramas están articulados a una pieza base -2- a modo de cajetín, que se extiende entre las ramas del puente y que está fijado a uno de los bordes de la abertura de la cartera -3-. En

133170

80



- el interior del cajetín -2- está alojada una de las partes de un mecanismo de cierre, con pulsador exterior -4- y abertura -5- de entrada de la llave. Lateralmente el cajetín está dotado de dos aberturas -6- que permiten la
5. entrada en el interior del cajetín, de una doble uña-7e, solidaria de una pieza soporte -8- fijada en el borde opuesto de la abertura de la cartera. Esta pieza -8- adopta un contorno complementario al de la pieza base -2-, completándolo en la posición de cierre.
10. Finalmente la propia pieza -8- retiene una pestaña -9- que constituye un tirador para facilitar la apertura de la cartera.
- El asa descrita resulta mucho más sencilla que las conocidas actualmente, al estar incorporada al mecanismo de cierre de la cartera. Con ello se facilita extraordinariamente el montaje de la cartera, lo que, indudablemente, influye en forma favorable en el coste de la misma. Es igualmente aplicable a maletas, maletines u otros artículos similares.
- 15.
20. La presentación de la cartera también mejora al disponerse las piezas -2- y -8- con el contorno complementario en la posición de cierre.
- Serán independientes del objeto de la invención, los materiales empleados en la construcción de los distintos elementos que la integran, formas y dimensiones de los mismos y cuantos detalles accesorios puedan presentarse, siempre y cuando no afecten a su esencialidad.
- 25.

133170



N O T A

Se reivindica como objeto del presente modelo de utilidad:

5. 1. Asa para carteras, caracterizada por el hecho de constar de un puente asidero articulado por sus extremos a una pieza base que se extiende entre sus ramas y está fijada en uno de los bordes de la abertura de la cartera que se trata de cerrar, cuya base presenta un alojamiento dentro del cual está montado uno de los elementos de un dispositivo de cierre provisto de un mando saliente al exterior, y una ventana lateral por la que es susceptible de introducirse al interior del alojamiento y acoplarse con el elemento del dispositivo de cierre, un elemento complementario de este último y que forma parte de una pieza soporte fijada al otro borde de la abertura de la cartera.
10. 2. Asa para carteras, según la reivindicación 1, caracterizado por el hecho de que la pieza soporte fijada al segundo borde de la cartera tiene un perfil complementario de la pieza base, de manera que completa la forma de la misma en la posición cerrada.
15. 3. Asa para carteras.
- 20.

Todo ello según queda descrito y reivindicado en

133170

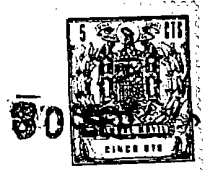

la presente memoria descriptiva que consta de cinco hojas foliadas escritas a máquina por una sola cara.

Barcelona, 30 de septiembre de 1967

METALLUM, S. A.

p.a.

*Fig. 1*

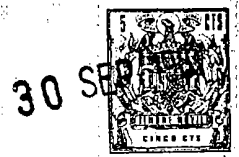
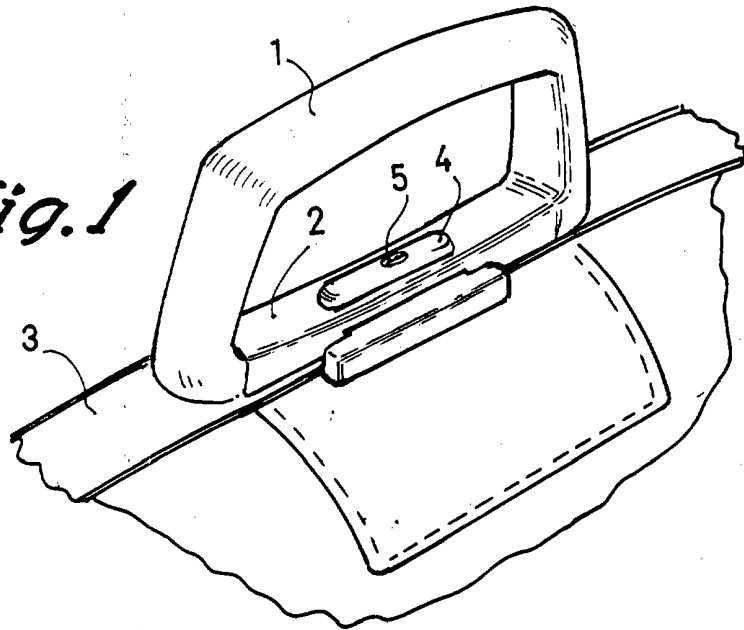

*Fig. 2*

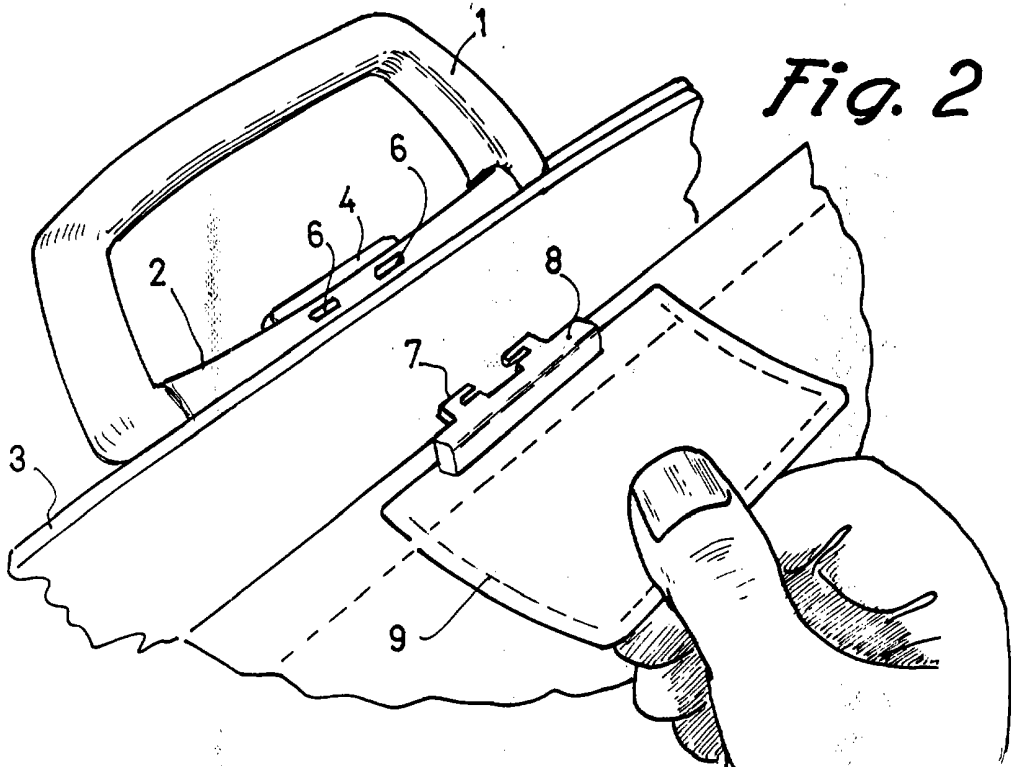

Barcelona, 30 septiembre 1967.

METALLUM, S. A.

p.a.

15268