



133144

MODELO DE UTILIDAD
=====

por "Un enganche para la sujeción de objetos en soportes de acondicionamiento"1

a favor de D. José M^a Puig Corvé, de nacionalidad española,
5 domiciliado en Barcelona, C/. Séneca nº 19.

====

MEMORIA DESCRIPTIVA

En la actualidad son múltiples y de muy variadas formas los objetos que van sujetos sobre soportes, en la mayoría de los casos laminares y de cartón, con el fin de proporcionarles un buen acondicionamiento para darles una atractiva presentación para su venta. Sin embargo, se presenta el inconveniente de no disponer para ello de un medio de agarre verdaderamente seguro, cómodo de montaje y que sin desmerecer los fines de buena presentación propuestos, pueda ser usado para
10
15 la sujeción de todo tipo de objetos.

135144



Se refiere el presente modelo de utilidad a un enganche para la sujeción de objetos en soportes de acondicionamiento, consiguiéndose el efecto nuevo de una mayor eficacia práctica dentro del objeto perseguido.

5 Está esencialmente constituido el enganche de referencia, que es de material flexible preferentemente plástico, por una parte central laminar de la que, regular o irregularmente distribuidos, marrancan en direcciones apropiadas un número conveniente de brazos en cuyos extremos, por dobladura
10 preferentemente hacia arriba, hacia adentro y hacia abajo sucesivamente, configuran respectivos ganchos apropósito para apresar por las zonas mas adécuadas, al objeto que se desea sujetar, viniendo practicadas junto al extremo de cada gancho, unas
15 muescas que sirven para que entre dos o más brazos pueda ser enganchado un hilo elástico para la sujeción de objetos complementarios sobre el de base.

 La parte central laminar anteriormente citada, va sujeta al soporte, generalmente de cartón, por medios cualesquiera conocidos, como ganchos, entallas, pegamento, etc.,
20 para lo cual su perfil será el que se crea más adecuado.

 En la hoja de dibujos que acompaña a la presente memoria, aparece representado a simple título de ejemplo no limitativo, el modelo de referencia, apreciándosele:

 Fig. 1, visto en planta.

25 Fig. 2, en detalle del extremo doblado de uno de sus brazos.

 Fig. 3, en planta, aplicado a la sujeción de un plato y una taza sobrepuesta.

133144



Fig. 4, de perfil, en sección transversal, según la figura anterior.

Tal como se aprecia en la Fig. 1, el enganche que nos ocupa, está esencialmente constituido por una parte central 1 de la que arrancan regular o irregularmente distribuidos y en la dirección mas conveniente al fin propuesto, un número conveniente de brazos 2, los cuales en su extremo configuran respectivos ganchos 3 (Fig. 2), por dobladura de aquel hacia arriba, hacia adentro y hacia abajo sucesivamente. Los referidos ganchos 3 están previstos para sujetar adecuadamente el objeto que se desee. En el caso que ilustran las Figs 3 y 4, un plato 4. El enganche objeto del presente modelo de utilidad es de material flexible, preferentemente plástico, a fin de que se adapte convenientemente a la forma del objeto que sujeta y tenga adecuada resistencia.

Junto al extremo de cada gancho 3, vienen practicadas unas muescas 5-5', apropósito para que entre dos o mas brazos pueda ser enganchado un hilo elástico 6 para la sujeción de otros objetos complementarios sobrepuestos, como la taza 7 representada.

En los dibujos, tal como muestra la Fig. 4, la parte central 1, va sujeta al soporte 8 por medio de unas entallas 9 practicadas en aquel, las cuales configuran unas solapas 10 que montando sobre la citada parte central 1, fijan al enganche. No obstante, la citada fijación o sujeción, podrá conseguirse por otros medios conocidos cualesquiera, tales como ganchos, pegamento, etc.

En la ejecución practica del objeto del presente modelo de utilidad, podrán variar cuantos detalles constructivos

133144



y configurativos no afecten cambiandola o modificandola a su propia esencialidad.

N O T A
=====

5 Se reivindica como objeto del presente modelo de utilidad:

10 1º.- Un enganche para la sujeción de objetos en soportes de acondicionamiento, caracterizado por el hecho de que siendo de material flexible, preferentemente plástico, está constituido esencialmente por una parte central laminar de perfil adecuado para su correcta sujeción en el soporte por medios cualesquiera conocidos, de cual parte central arran- can regular o irregularmente distribuidos en direcciones apro- piadas, un número conveniente de brazos en cuyos extremos se configuran respectivos ganchos apropósito para apresar al obje-
15 to que se acondiciona.

20 2º.- Un enganche para la sujeción de objetos en soportes de acondicionamiento, según la reivindicación anterior, caracterizado por el hecho de que junto al extremo de cada gancho vienen previstas unas muescas que sirven para que entre dos o más brazos pueda ser enganchado un hilo elástico para la sujeción de otros objetos complementarios sobrepuestos al de base.

25 3º.- UN ENGANCHE PARA LA SUJECION DE OBJETOS EN SO- PORTES DE ACONDICIONAMIENTO.

Consta la presente memoria de cinco hojas foliadas

133144



y mecanografiadas por una sola cara, acompañadas de una hoja de dibujos.

Barcelona, 29 de Septiembre de 1967

D. José M^e PUIG CORVE

p/a.

5

133144

D. JOSE MARIA PUIG CORVE

HOJA UNICA

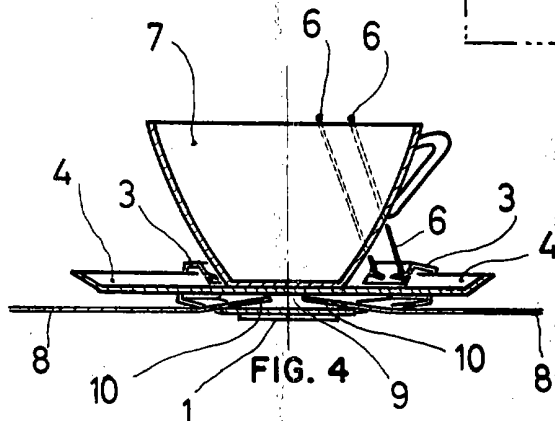
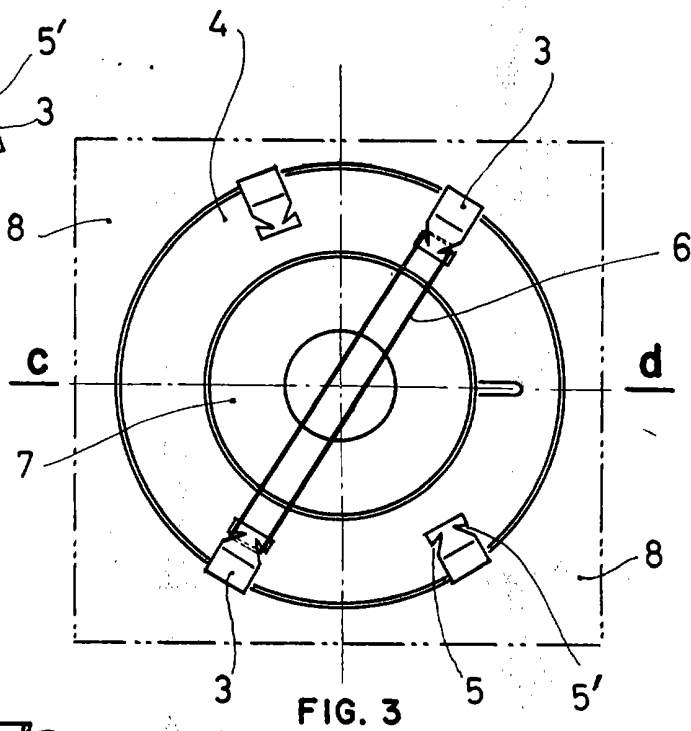
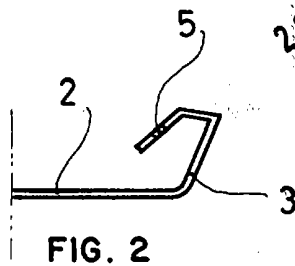
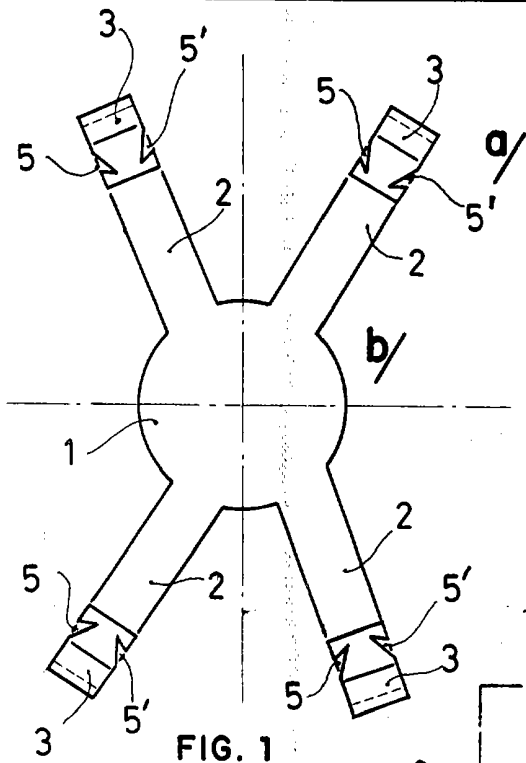

BARCELONA, 29 de Septiembre de 1967
P. A.

ESCALA VARIABLE