



132798

MEMORIA DESCRIPTIVA

que se acompaña a la solicitud de

UN MODELO DE UTILIDAD

a favor de Don Juan Manuel TALLADA y Juan, de nacionalidad española, residente en PALMA DE MALLORCA, c/ San Felio, 14

por

"ESTUCHE DE COSTURA, DE BOLSILLO"

.....

La presente descripción se refiere, como su enunciado indica, a un costurero que se recoge en un estuche de bolsillo.

5 Esencialmente consta de un estuche de carpetilla en materia laminar, preferentemente cartoncillo o cartulina, del tipo de sobre abierto, que aloja un protector y soporte de agujas formado por una lámina plegada sobre sí misma para recibir en su línea de plegado a las agujas y alfileres con protección de sus cuerpos y puntas caladas mediante la doble
10 lámina del cuerpo portador que simultáneamente presenta en sus laterales unas escotaduras distribuidas en alturas semejantes para formar, por pares, las gargantas de sendas bobinas de soporte para cierta cantidad de hilos en los colores más necesarios para efectuar una reparación de urgencia en

132798

- 2 -



15 la impedimenta de la persona que porte el estuche en su bolsillo.

La simplicidad y la naturaleza de los materiales empleados determinan que el costo sea excepcionalmente bajo, a la vez que sus superficies son susceptibles de recibir di-
20 bujos o leyendas de tipo comercial, por lo que, por las características indicadas, el modelo se presta excepcionalmente para la realización de campañas propagandísticas.

Para la mejor comprensión de cuanto antecede, se acompaña una hoja de dibujos, en los que se representa esquemáticamente el modelo, que a continuación y con referencia a
25 los mismos dibujos, se describe detalladamente.

En dichos dibujos:

La figura 1ª, es una vista en perspectiva del estuche semi-abierto, mostrando los elementos característicos
30 en disposición de uso.

La figura 2ª, corresponde a un desarrollo de la lámina de formación del estuche protector.

La figura 3ª, finalmente es un desarrollo de la lámina constitutiva del cuerpo de bobinas y portador de agu-
35 jas.

Según queda representado, el cuerpo laminar de formación del estuche, presenta unas líneas marcadas de plegado para la definición de la contratapa o base (1) y la propia tapa (2) con diferenciación entre ellas mediante un lomo superior (3), a la vez que una pestaña extrema (4) a la que
40 mediante una grapa (8) se fija el cuerpo costurero propiamente dicho, constituido por una lámina (5) replegada sobre sí misma a lo largo del eje transversal de simetría y en cuyos laterales existen unas escotaduras (6) que, en agrupamiento por alturas, definen las gargantas de recepción de los
45 arrollamientos de hilos (7). En una altura comprendida en dos

132798

- 3 -



series de estas escotaduras, se previene una zona despejada en la que, en el troquelado de formación, se previenen unas hendiduras)9) simétricamente dispuestas y entre las que se retiene, al menos, un alfiler imperdible. En la línea de plegado de este cuerpo, y precisamente en pequeñas perforaciones (10) se reciben las correspondientes agujas de costura (11) y alfileres de cabeza (12) necesarios para la función del modelo como tal costurero en casos de urgencia.

55 Descrita suficientemente la naturaleza y objeto del modelo, así como la manera en que el mismo puede ser llevado a la práctica, se hace constar que en su realización podrán ser variables los materiales, formas y dimensiones, y en general, cualquier detalle accesorio o secundario, siempre que ello no altere, cambie o modifique la esencialidad propuesta.

60 Los términos en que queda redactada esta Memoria, son ciertos y fiel reflejo del objeto descrito, debiéndose tomar con carácter amplio y nunca en forma limitativa.

=.=.=.=.=

132798

- 4 -



N O T A :

65 El MODELO DE UTILIDAD que se solicita, deberá recaer, precisamente, sobre las particularidades características de las siguientes reivindicaciones:

70 1ª.- Estuche de costura, de bolsillo, que comprende un estuche de carpetilla cuya solapa de material laminar flexible del tipo de cartoncillo o similar, se pliega para el cierre sobre una pestaña replegada de la misma parte posterior que se une a la tapa a través de un pequeño lomo de ampliación del espesor del cuerpo, c a r a c t e r i z a d o porque la solapa inferior de cierre presenta un soporte para una pluralidad de bobinas de hilo, a la vez que se constituye en protector de una serie de agujas y alfileres recibidos en su canto superior, opuesto al de unión a la dicha solapa.

75 2ª.- Estuche de costura, de bolsillo, según la reivindicación anterior, caracterizado porque el cuerpo de soporte de bobinas y agujas, se forma por una lámina de un material semejante al propio del estuche, replegada sobre sí mismos a lo largo de su eje transversal de simetría y en cuyos bordes existen unas escotaduras simétricas respecto a ambos ejes que constituyen las gargantas de bobinado.

80 3ª.- Estuche de costura, de bolsillo, según reivindicaciones anteriores, caracterizado porque el cuerpo protector de agujas envuelve entre su doble lámina a los cuerpos y puntas de las agujas y alfileres de cabecilla, cuyas cabecillas y los ojos de las correspondientes agujas asoman exteriormente a este cuerpo, siempre dentro de la altura del interior del estuche.

85 4ª.- Estuche de costura, de bolsillo, según las

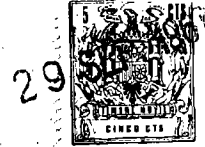

reivindicaciones precedentes, caracterizado porque, al menos,
una de las series de escotaduras de los bobinados, presenta
95 una separación relativa mayor que las restantes y en el es-
pacio central abarcado, en la zona correspondiente al fren-
te, existen unas hendiduras longitudinales, dispuestas en
pares entre las que se reciben y mantienen unos alfileres
imperdibles.

100

5ª.- "ESTUCHE DE COSTURA, DE BOLSILLO".

Todo según queda expuesto en la presente Memoria,
que consta de cinco hojas foliadas y mecanografiadas por una
sola cara, y una hoja de dibujos que con la misma se acom-
paña.

MADRID, 29 SEP. 1967

P. A.
Modesta P. A.
P. P.

FIG. 1ª

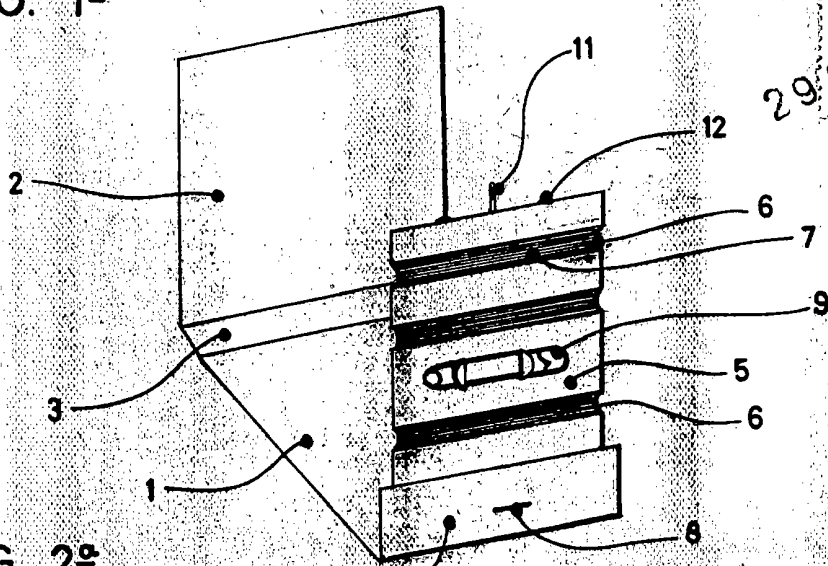

FIG. 2ª

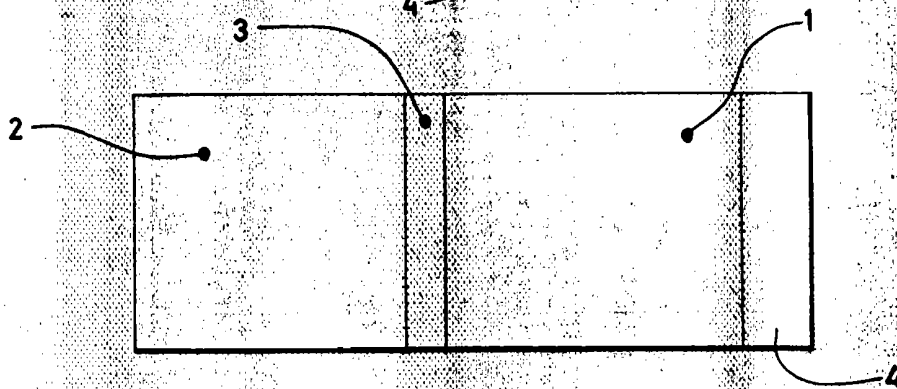
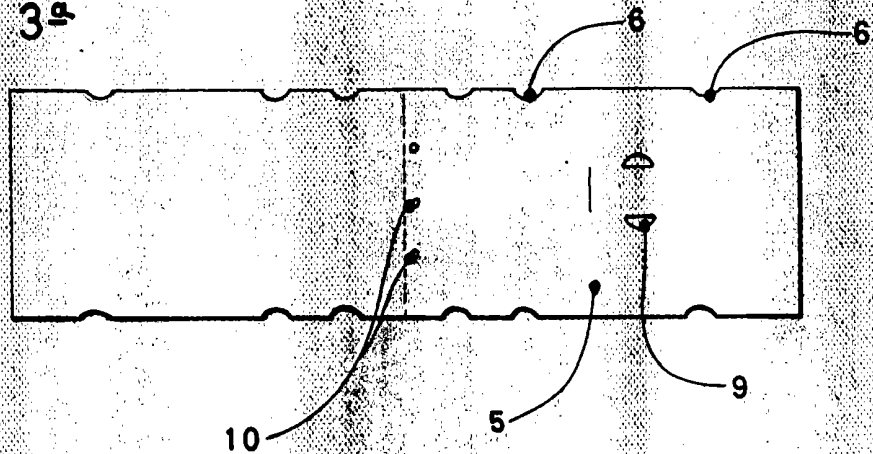

FIG. 3ª



ESCALA VARIABLE

Madrid 29 SEP. 1967

Manuel Polo
P. P.

Tallada