



132796

MODELO DE UTILIDAD

por V E I N T E años
a favor de D. Rene Seleme Tapia
de nacionalidad española
residente en Madrid.- Zona Residencial «EL BOSQUE».-
Manzana, 9.- Chalet, 17.
por:
»BANDEJA PERFECCIONADA».-



El Modelo de Utilidad objeto de la presente memoria se refiere, como su titulo indica, a una bandeja que reúne una serie de cualidades de utilización que hace de este recipiente aplicable a varios usos con lo que resulta sumamente practico preferentemente como utensilio de cocina en el que se han previsto numerosas aplicaciones las cuales se consiguen por su conformación especial que permiten por ejemplo su acoplamiento, encajando parcialmente unas con otras, para lo que dispone de un eslabón en su parte inferior y de sendas conformaciones coincidentes conformadas en las solapas laterales de agarre.

Esencialmente consiste la presente invención en un recipiente de forma adecuada en cuyos extremos u como prolongación de la embocadura y en un solo plano se han previsto sendas solapas en una de las cuales se ha dispuesto un resalto en el mismo material. En la solapa opuesta se ha practicado una ranura pasante de la misma forma que el resalto en la anterior de forma que dos bandejas iguales pueden utilizarse una como tapa de la otra haciendo encajar las mencionadas conformaciones.

Tambien se ha dispuesto un escalón en la parte inferior del recipiente propiamente dicho para facilitar el acoplamiento de unas sobre otras con lo que ocupan un espacio minimo cuando su uso no resulta necesario.

Para la mejor comprensión del invento que se preconiza se acompaña una hoja de planos en la que en dos figuras se detalla suficientemente la constitución y disposición de sus elementos componentes asi como su constitución.

La figura primera representa una vista en planta de la bandeja que nos ocupa y la segunda un alzado de la misma par-



cialmente seccionado para apreciar su disposición interior así como los dispositivos de encaje entre ambas.

La numeración que acompaña a las figuras tiene el mismo significado para ambas siendo este el siguiente:

- 5.- 1.- Recipiente.
- 2.- Fondo escalonado.
- 3.- Embocadura.
- 4.- Resalto.
- 5.- Ranura pasante.
- 10.- 6.- Abultamientos.
- 7 y 8.- Solapas extremas.

La bandeja de que tratamos consiste en un recipiente (1) generalmente de poco fondo cuya forma puede ser variable y ajustada en cada caso a las necesidades, y de manera que la parte inferior del mencionado recipiente presenta un escalón (2) con el fin de que encaje en la embocadura (3) del colocado inferiormente para facilitar su apilamiento. La parte superior se compone de una pestaña periférica plana con sendos ensanchamientos opuestos (7) y (8) o solapas de agarreen una de las cuales se ha previsto un resalto (4) del mismo material así como en la opuesta (7) se ha practicado una ranura pasante de forma correspondiente con el resalte superior, consiguiéndose con esto que dos fuentes iguales se puedan acoplar entre sí con un cierto ajuste sirviendo una de tapa de la otra, y quedando lo suficientemente sujetas para impedir el deslizamiento entre ambas.

Serán independientes del objeto de la presente invención, los materiales, forma, colores y dimensiones, tanto absolutas como relativas y en general todo cuanto no altere o modifique la esencialidad de la invención.



Descrita suficientemente la naturaleza y objeto de este Modelo de Utilidad, se hace constar que las características sobre las que han de recaer la concesión del mismo están comprendidas en las siguientes:

5.-

R E I V I N D I C A C I O N E S

- 1ª.- Bandeja perfeccionada, caracterizada por comprender una bandeja propiamente dicha de forma adecuada y que en su parte superior dispone de una pestaña plana, periferica en cuyos extremos presenta sendos ensanchamientos o solapas a modo de asas en una de las cuales se ha previsto un abultamiento o resalto en el mismo material, en tanto que en la otra se ha dispuesto una ranura de planta idéntica y pasante con el fin de que dispuestas una sobre otra coincidan ambas conformaciones actuando una como tapa de la otra con la imposibilidad de deslizamiento entre sí.

10.-

15.-

- 2ª.- Bandeja perfeccionada caracterizada por comprender, en el fondo de cada una de las bandejas un escalonamiento determinado por un plano paralelo a la base que permite el encaje de este escalón en la embocadura de la dispuesta inferiormente con el fin de permitir su apilamiento, estando además su fondo exteriormente dotado de cuatro ligeros abultamientos a modo de patas de protección.

20.-

3ª.- BANDEJA PERFECCIONADA.-

- - - - -

- 5 - 132796



Todo ello tal y como se describe y reivindica en la presente memoria que consta de CINCO hojas escritas a maquina por una sola de sus caras y planos que la ilustran.

Madrid, 29 de Septiembre de 1.967



FIG 1º

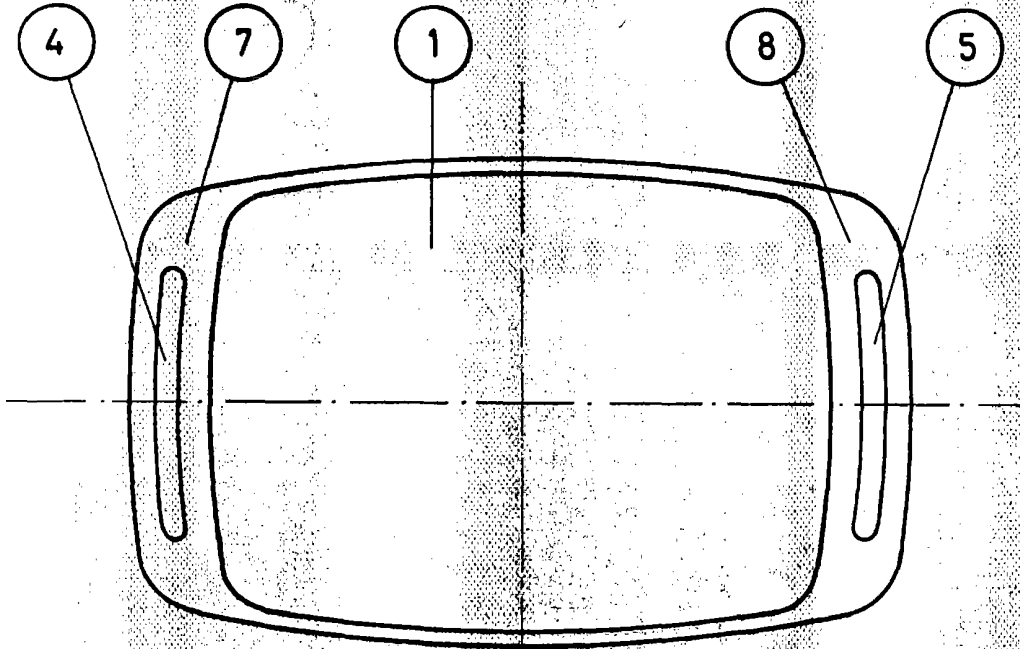
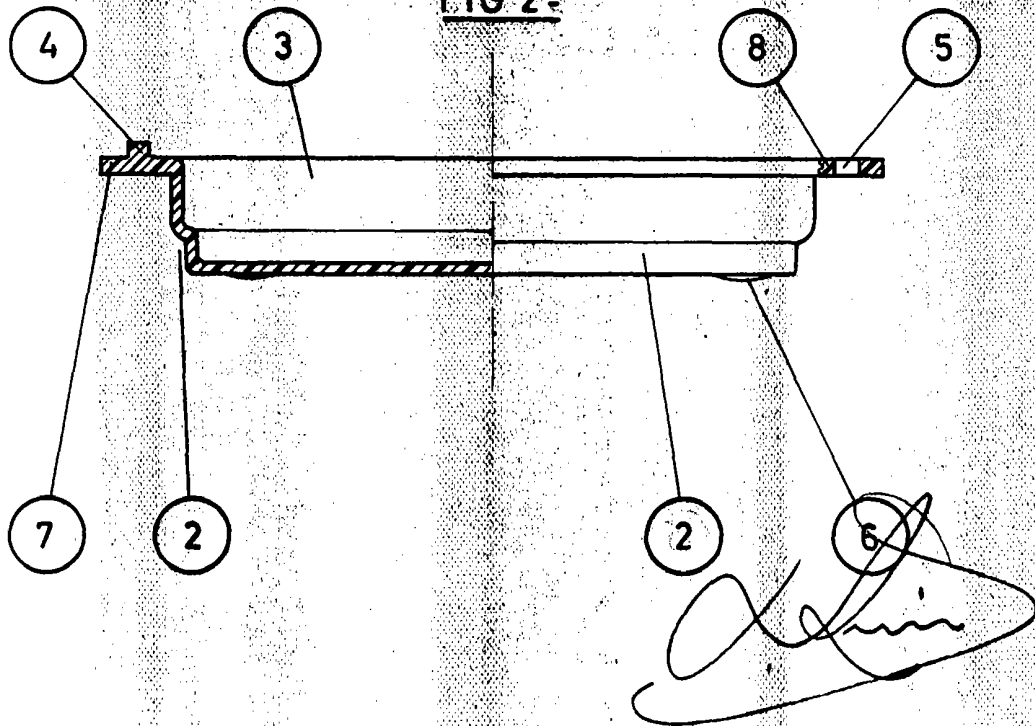

FIG 2º



[Handwritten signature]

ESCALA VARIABLE