

32769  
32769



132769

# MEMORIA DESCRIPTIVA

correspondiente a la solicitud de concesión de un...

## MODELO DE UTILIDAD

SOLICITANTE: D. ANTONIO DOMENECH CAMPOS

RESIDENCIA: VALENCIA -9-

Lérida, 10-3ª

ENUNCIADO: "LANZADOR DE JABALINA DE JUGUETE"

Prioridad: Patente n.º del

GC.-



132769

1           La invención a que se refiere la presente memoria  
constituye una novedad industrial con características y ven-  
tajas que la hacen merecedora del privilegio de explotación  
exclusiva que para ella se solicita, de acuerdo con las ---  
5           prescripciones del vigente Estatuto sobre la Propiedad In--  
dustrial de fecha 26 de julio de 1.929, texto refundido, pu-  
blicado el 30 de abril de 1.930.

          Como indica el enunciado el Modelo que se solici-  
ta se refiere a un lanzador de jabalina de juguete. Tiene -  
10          por finalidad conseguir una figura de juguete que lanza la  
jabalina partiendo de una organización sencilla y económica.

          Al efecto, el lanzador de jabalina de juguete que  
nos ocupa viene caracterizado porque está constituido median-  
te un mástil anclado sobre una pista del que nace una palan-  
ca de naturaleza flexible.  
15

          Entretanto, dicho mástil comprende en combinación  
una figura que soporta a una jabalina libre la cual presenta  
uno de sus extremos dispuesto en el campo de la citada pa--  
lanca, de tal manera que sometiendo esta última a un movi--  
20          miento de giro percute al recuperar su posición primitiva, -  
sobre dicho extremo de la jabalina provocando su lanzamien-  
to sobre la superficie de la pista.

          La figura única que comprende la hoja de planos  
que se adjunta, al efecto de ilustrar la presente memoria,  
25          nos ofrece una vista en perspectiva del lanzador de jabali-  
na que nos ocupa. Como puede comprobarse está constituido -  
mediante un mástil (1) anclado sobre una pista (2) del que  
nace una palanca (3) de naturaleza flexible.

          También podemos apreciar que en combinación con  
30          dicho mástil (1) y palanca (2) existe una figura (4) que so-



1 porta a una jabalina (5) libre, la cual presenta uno de sus  
 extremos dispuesto en el campo de la citada palanca (3), de  
 tal modo que sometiendo esta última a un movimiento de giro  
 percute al recuperar su posición primitiva, sobre dicho ex-  
 5 tremo de la jabalina (5) provocando su lanzamiento sobre -  
 la superficie (2) de la pista.

Aún cuando en los dibujos ha sido representada una  
 pequeña porción de pista, debe entenderse que la pista ten--  
 drá mayor superficie. .

10 Por otra parte, este lanzador de jabalina está des-  
 tinado fundamentalmente a formar parte de un juego de olim--  
 piada, aún cuando puede funcionar con independenciam de los -  
 distintos juegos que componen el conjunto de olimpiada.

15 En la esfera industrial la realización descrita -  
 ofrece una serie decisiva de ventajas. En efecto su organi-  
 zación sencilla y económica permite obtener un juguete que  
 consiste en un lanzador de jabalina a precios asequibles en  
 el mercado, y si consideramos que dicha organización mejora  
 20 sensiblemente las cualidades prácticas y funcionales de los  
 juguetes conocidos como consecuencia de ampliar el campo del  
 juguete a las competiciones olímpicas, es evidente que el -  
 modelo solicitado adquiere una utilidad práctica singular -  
 por el beneficio o efecto nuevo que aporta a la función a -  
 que se destina.

25 Hecha la descripción precedente hemos de añadir,  
 que los detalles de realización de la idea expuesta pueden -  
 variar, sin que por ello cambie la esencia de la invención,  
 que es la que se desprende de los párrafos que anteceden, y  
 la que se reivindica en la siguiente

-----



132769

NOTA

1

En resumen, el Modelo de Utilidad que se solicita, recaerá sobre las siguientes reivindicaciones:

5

1.- LANZADOR DE JABALINA DE JUGUETE, caracterizado esencialmente porque está constituido mediante un mástil anclado sobre una pista del que nace una palanca de naturaleza flexible, comprendiendo en combinación una figura que soporta a una jabalina libre la cual presenta uno de sus extremos dispuesto en el campo de la citada palanca, de tal manera que sometiendo esta última a un movimiento de giro, percute al recuperar su posición primitiva, sobre dicho extremo de la jabalina provocando un lanzamiento sobre la superficie de la pista.

10

15

2.- Se reivindica por último, como objeto sobre el que ha de recaer el Modelo de Utilidad que se solicita : "LANZADOR DE JABALINA DE JUGUETE".

Todo conforme queda descrito y reivindicado en la presente memoria que consta de cuatro páginas mecanografiadas, y dibujos que se acompañan.

20

Madrid, 27 de septiembre de 1.967

BERNARDO UNGRIA  
p.p.

25

30

132769

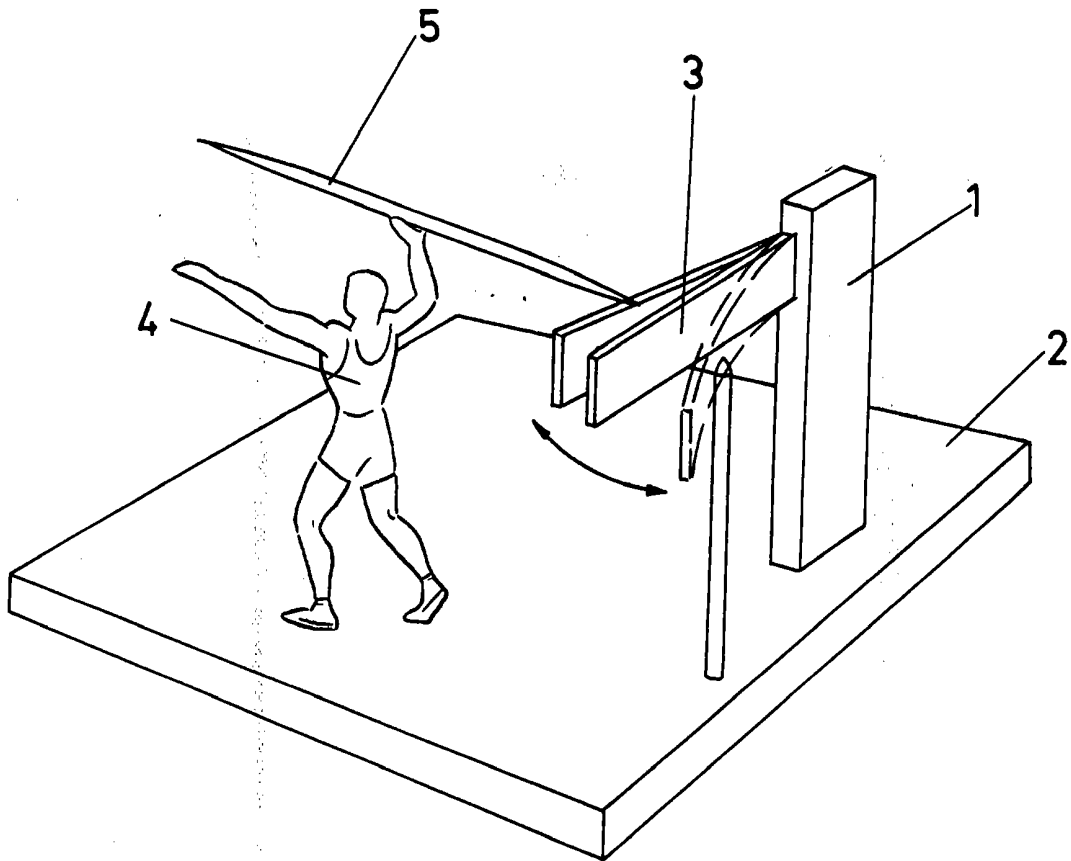

**ESCALA VARIABLE**

Madrid, 27 de septiembre de 1967

**BERNARDO UNGRIA**

P. P.