

132488



M O D E L O
D E
U T I L I D A D

a favor de Don Jorge SALICRÚ VILA y Don Antonio CLUPÉS PAS-
CUAL, de nacionalidad española, residentes en Mataró (Barce-
lona), calle San José Oriol, 34, por "TROQUEL".

- . -

MEMORIA DESCRIPTIVA

La presente invención concierne a un troquel, es-
pecialmente indicado en confección.

- Como es sabido, en dicho ramo se va desterrando el
uso de las tijeras, habiendo sido substituídas, con el fin
de cortar una pluralidad de láminas textiles superpuestas
y ahorrar así el trabajo y tiempo y a la vez conseguir exac-
titud con arreglo al correspondiente patrón, por la cuchi-
llas de cinta continua y la circular. No obstante, la expe-
riencia ha demostrado que con tales cuchillas no se ha logra-
do dicho objeto, al ser preciso mover las expresadas láminas

- 2 -
132488



con respecto a las cuchillas, siguiendo el citado contorno del patrón.

5. Con el troquel a que se refiere este modelo de utilidad se logran los resultados pretendidos, consistiendo en esencia, el mismo en una cuchilla de contorno correspondiente al del patrón y sujeta a una placa, de la que sobresale inferiormente según una altura que equivale aproximadamente al grueso de la pluralidad de láminas textiles a cortar, siendo dicha placa transparente, de manera que permite el colocar la cuchilla en posición adecuada con relación al dibujo de las aludidas láminas textiles, con cuya placa se combina una prensa u otro medio equivalente de presión.

10. Los dibujos adjuntos muestran, a título de ejemplo no limitativo del alcance de la presente invención, una forma preferida de llevarla a la práctica, en representación esquemática.

15. En dichos dibujos, la figura 1 es una vista en perspectiva del troquel; la figura 2 lo ilustra en planta, dispuesto sobre las láminas textiles; la figura 3 se refiere a un despiece en perspectiva del mismo; y la figura 4 corresponde a un alzado en sección practicada por el plano IV-IV de la figura 2.

20. La realización que se describe comprende una cuchilla constituida por dos piezas -1- y -2-, de las que la primera presenta un entrante -3-, en tanto que la segunda tiene unas aletas -4- que con los extremos de la pieza -1- forman entrantes como los citados. La referida cuchilla se

132488

3 1 AGO.



combina con una placa transparente -5-, que tiene una rendija, que, comprende tramos -6-, -7-, -8-, -9- y -10-, las extremidades de cuyos tramos ostentan orificios -11-. A través de esta rendija está colocada la entedicha cuchilla, los bordes de los entrantes de la cual pasan por los orificios -11-, apoyándose la placa -5- en la cuchilla, que sobresale inferiormente de la propia placa según una altura que equivale aproximadamente al espesor de una pluralidad de láminas textiles -12- a cortar, sobre las que se dispone la cuchilla en forma ventajosa gracias a la transparencia de la placa -5-, que hace posible, como se aprecia en la figura 2, el situar el troquel en la posición que convenga con relación a unas franjas -13- que constituyen el dibujo de las láminas textiles -12-. Sobre el troquel actúa en la dirección que indica la flecha -f- (figura 4) una prensa u otro medio equivalente de presión, de manera que las láminas -12- son cortadas simultáneamente con toda exactitud y en forma rápida, con arreglo al contorno delimitado por la cuchilla que, en el caso del ejemplo, corresponde al de un escudo.

Serán independientes del objeto de la invención los detalles y características accesorias empleadas en su puesta en práctica y, en general, cuanto no altere la esencialidad de las siguientes reivindicaciones.

132488

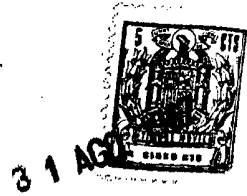

NOTA

Se reivindica como objeto del presente modelo de utilidad:

5. 1. Troquel, caracterizado esencialmente por consistir en una cuchilla de contorno cerrado, sujeta a una placa horizontal de la que sobresale inferiormente según una altura que equivale aproximadamente al espesor de una pluralidad de láminas superpuestas, siendo dicha placa transparente, de manera que permite el colocar la cuchilla en posición adecuada con relación a un dibujo que presentan dichas láminas, con cuya placa se combina una prensa u otro medio equivalente de presión.
- 10.

2. Troquel.

La presente memoria consta de cuatro hojas foliadas escritas a máquina por una sola cara.

Barcelona, 31 de agosto de 1967

JORGE SALICRÚ VILA
ANTONIO CLORÉS PASCUAL

p.a.

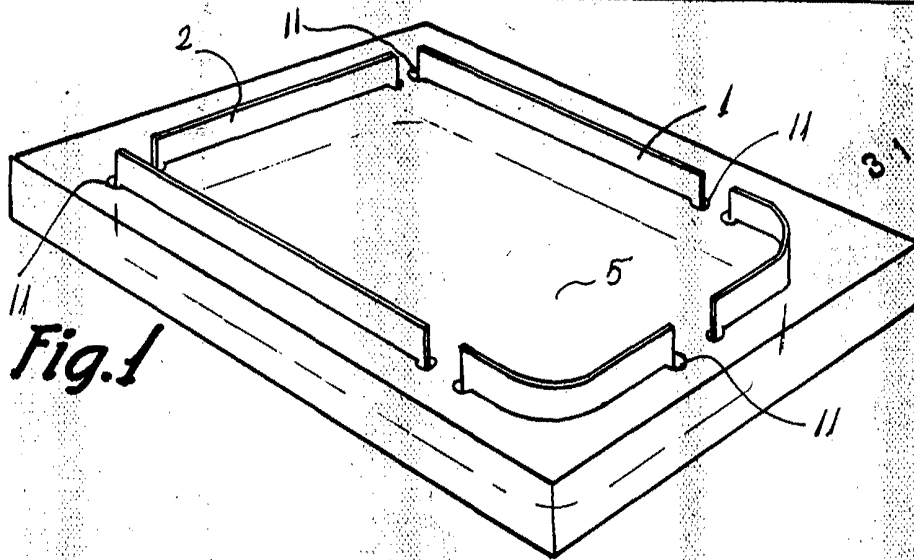

Fig. 1

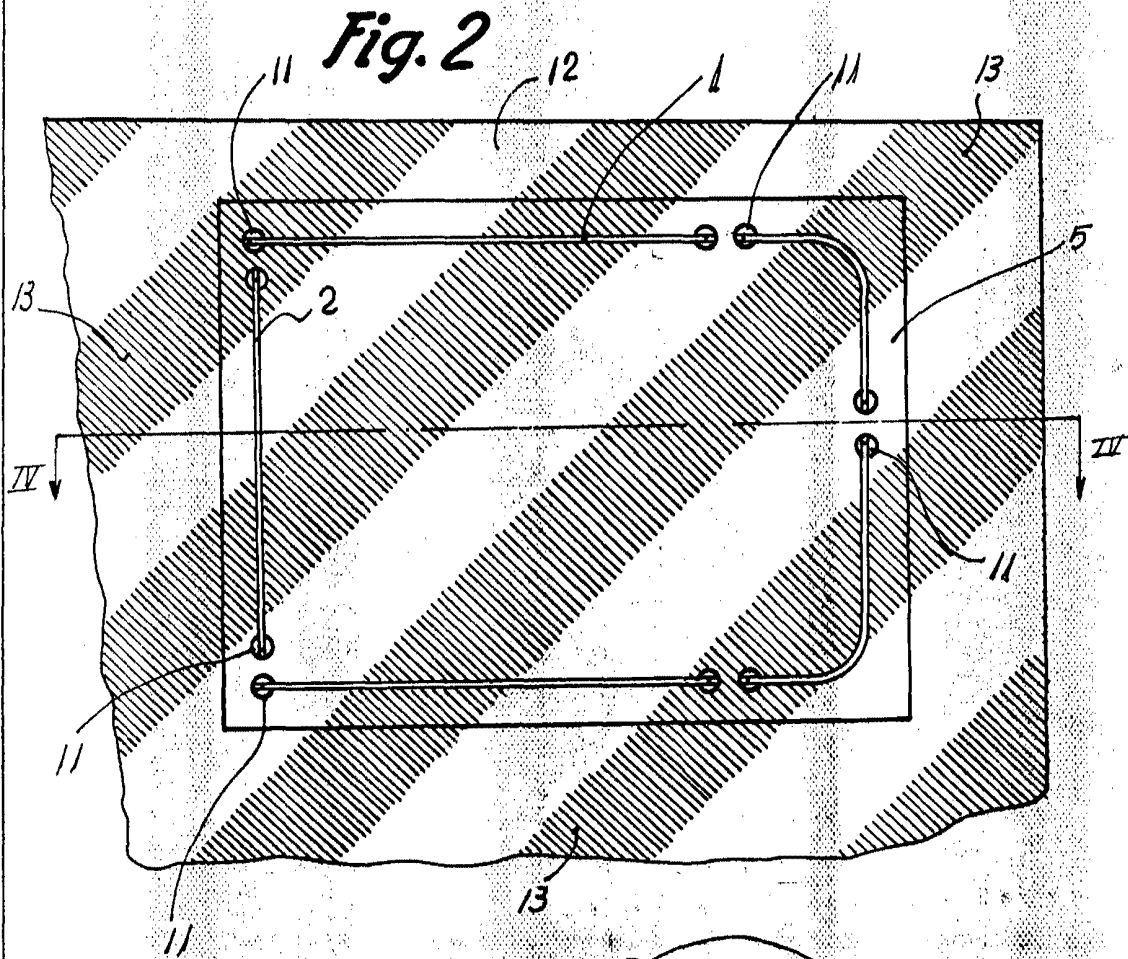

Fig. 2

15/19 / 2

Barcelona, 31 de agosto 1967
p.a.

132488

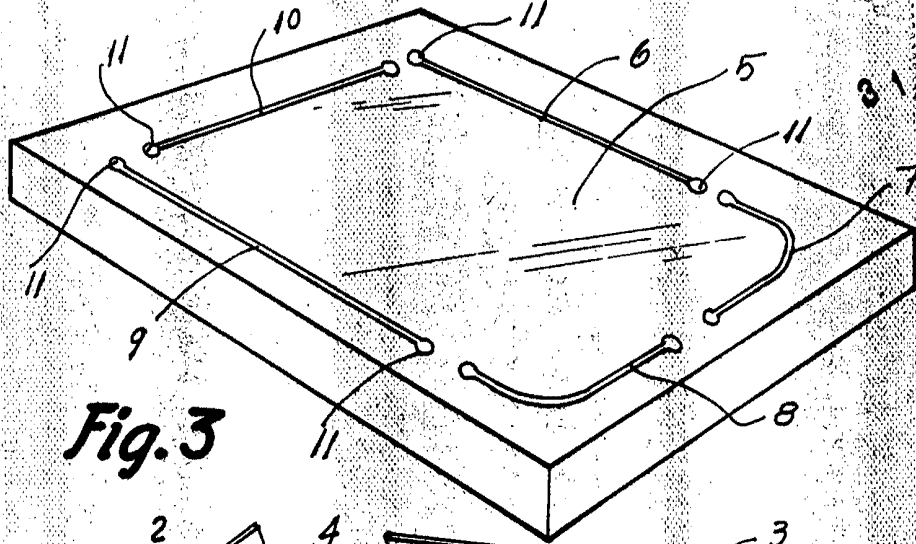

Fig. 3

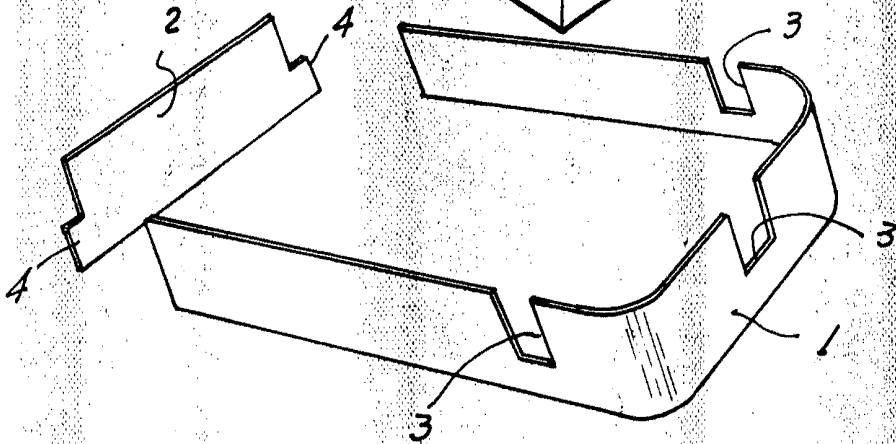
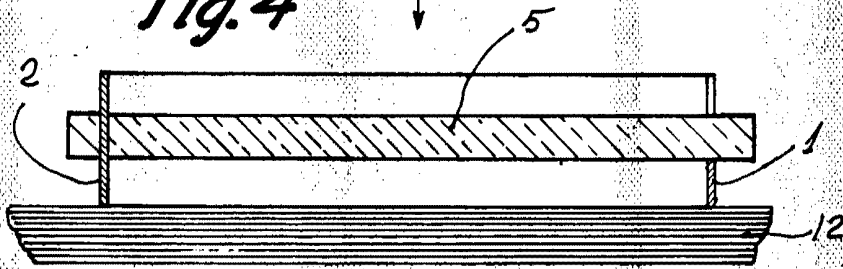

Fig. 4



Barcelona, 31 de agosto de 1967
p.a.

2 / 5119 / 2