



AGO. 1967

MODELO DE UTILIDAD

por 20 años

por "ESTUCHE-EMBALAJE PARA HUEVOS", a favor de PLASTICOS CELU-1
LOSICOS, S.A., de nacionalidad española, domiciliada en BARCE-
LONA - Murcia, 35.

=====

MEMORIA DESCRIPTIVA

El presente Modelo de utilidad se refiere a un estu-
che-embalaje destinado a servir de contención y de protección
para el transporte y almacenamiento de huevos.

- Dentro de las modernas tendencias en la protección
- 5. de objetos frágiles, destaca la necesidad de contar con un en-
vase-embalaje adecuado para huevos destinados a la alimentación
humana, que se transportan a distancias, algunas veces conside-
rables desde los puntos de producción hasta los de consumo. El
embalaje que constituye el objeto del presente Modelo cumple
 - 10. perfectamente las condiciones exigidas a tales dispositivos.

- 15. El embalaje-estuche que se describirá es de estruc-
tura sencilla y fabricación cómoda, y por ello su precio de
coste es reducido. Sin embargo, su actividad funcional es muy
grande y la protección que se confiere a los artículos conte-
nidos es total, bastando su empleo, sin ninguna otra protección
de éstos contra vibraciones, percusiones moderadas e incluso



AGO. 1967.

132485

choques hasta cierta magnitud.

El estuche en cuestión es de estructura laminar y presenta forma adecuada para obtener los diferentes alveolos o cavidades en los que se introducirán las piezas a proteger.

5. El estuche estará dotado de dos tapas articuladas, que componen las dos mitades de una cubierta protectora, y la estructura del conjunto permite su fabricación a base de material plástico, cartulina endurecida o similar.

10. Para facilitar la explicación, se acompaña a la presente memoria una hoja de dibujos, en los que se ha representado, a título de ejemplo ilustrativo y no limitativo, un caso de realización de un estuche-embalaje para huevos, según los principios de las reivindicaciones.

En los dibujos:

15. La figura 1 representa el nuevo estuche, visto en perspectiva y abierto.

20. La figura 2 muestra al estuche en cuestión, visto en sección transversal y en posición de cerrado, en tanto que la figura 3 constituye una sección longitudinal del mismo, por un plano indicado A-A en la figura 2.

25. El estuche-embalaje que se describe consta de un cuerpo central -1- que recibe las piezas a proteger y se cierra mediante dos mitades -2- y -3- idénticas, articuladas a él, que constituyen partes de la envolvente superior protectora. Cada una de éstas lleva en sus dos lados extremos sendas prolongaciones o pestañas -4- y -5-, en correspondencia con otras expansiones laminares del mismo tipo -6- que presenta el cuerpo central -1-.

30. Todo el cuerpo del estuche-embalaje es monopieza, su estructura es laminar y su obtención se realizará mediante moldeo de una masa de material plástico, con los valores adecuados



1967

132485

de las correspondientes variables de presión y volumen realizados de acuerdo con los resultados de la experiencia.

El estuche, una vez colocados en sus lugares respectivos los huevos a proteger, se cierra por articulación de las mitades -2- y -3- alrededor de las zonas de contacto de cada una de ellas con los bordes laterales del cuerpo-1-.

En las zonas de correspondencia, la pestaña del cuerpo -1- forma una pluralidad de salientes alargados -7-, con los que queda conjugados unos entrantes -8- y -9-, situados en los extremos de las mitades -2- y -3-, respectivamente, y -8'- y -9'-, en el extremo opuesto de la figura.

La articulación de las mitades -2- y -3- se realiza mediante las líneas de doblado -10- y -11-, que quedan definidas entre aquéllos y el cuerpo central -1-, zonas que comportarán por lo menos dos estrías longitudinales paralelas.

Los huevos a transportar y almacenar quedarán alojados en cavidades de forma troncocónica o troncopiramidal constituidas por los salientes -12- y -13-, cuya configuración se ve en las figuras y que existirán en número conveniente, preferentemente en número de seis o de doce.

En la parte central del cuerpo formado se destacan tres salientes -14-, -15- y -16-, en forma de tronco de pirámide aproximadamente, cuya sección es aproximadamente rómbica y provistos de sendas entallas o aberturas centrales -17-, destinadas a servir de alojamiento a los bordes centrales y enfrentados -18- y -19- de los cuerpos articulados -2- y -3-.

Alternando con los cuerpos salientes anteriores, figuran los -20- y -21-, cuya forma es la de un prisma o pirámide triangular, de altura ligeramente menor que los anteriores y equivalente aproximadamente a la que tiene la parte inferior de las aberturas -17-, que equivale, también aproximadamente,



AGO. 1967

132485

- 4 -

a la de los bordes periféricos -6- del cuerpo -1-, de manera que una vez cerrado el conjunto por articulación de las mitades -2- y -3-, los repetidos bordes -18- y -19- quedan a un nivel aproximado que corresponde a los del cuerpo central.

5. La superficie superior -22- de los dos últimos cuerpos es plana y corresponde al nivel anteriormente citado.

Cada uno de los salientes -12- y -13- forma una pluralidad de aristas -23- que contribuyen a definir la configuración o cavidad para la contención de los huevos y para comunicar resistencia mecánica a las citadas partes.

10.

La sección de la figura 2 permite comprender la manera en que se realiza la articulación de las mitades -2- y -3-, así como la retención de los bordes -18- y -19- de éstas, desprovistos de pestaña longitudinal, en el interior de las

15. aberturas -17-.

La sección de la figura 3 permite comprender la manera en que se acoplan los salientes -7- del borde del cuerpo -1- con los entrantes -8- y -9- periféricos de las mitades -2- y -3-.

20. El estuche-embalaje descrito se fabricará ventajosamente a base de material plástico de estructura laminar y propiedades de rigidez y resistencia mecánica considerables, de modo que, una vez cerrado, asegure una protección eficaz a las piezas contenidas. El material en cuestión permitirá comunicar al estuche un acabado y coloración que le proporcionen un aspecto agradable.

25.

Todo cuanto no afecte, altere, cambie o modifique la esencia del estuche-embalaje descrito, será variable a los efectos del actual Modelo.

30.

N O T A.

Se reivindica como objeto de este registro por Mode-



AGO. 1967

- 5 -

132485

lo de utilidad:

1.- Estuche-embalaje para huevos, caracterizado por constar esencialmente de un cuerpo monopieza de estructura laminar, obtenido por moldeo y constituido por una zona central provista de una pluralidad de entrantes cóncavos de sección poligonal y facultativamente circular, definiendo respectivos alojamientos para cada una de las piezas a proteger, figurando en dicha zona tres salientes troncocónicos dispuestos central y simétricamente, dotados de respectivas entallas cuyo fondo corresponde en profundidad a los bordes del cuerpo en cuestión, los cuales se hallan provistos de una pestaña periférica en sus zonas correspondientes a los lados menores.

2.- Estuche-embalaje para huevos, según la reivindicación anterior, caracterizado porque la zona central del cuerpo comporta asimismo, alternando con los salientes troncopiramidales anteriores, otros dos salientes en forma de tronco de pirámide de base superior plana, paralela y coplanaria con los bordes y pestañas extremos del cuerpo, en orden al apoyo de los lados interiores y enfrentados de las dos mitades simétricas de una tapa recubridora, constituida por una envolvente superior articulada lateralmente con el cuerpo central anterior, de manera que los citados bordes enfrentados resultan retenidos y alojados en el interior de las entallas de los tres primeros salientes y apoyados sobre las bases superiores de los dos salientes últimos.

3.- Estuche-embalaje para huevos, según las reivindicaciones anteriores, caracterizado porque el cierre del estuche se asegura mediante la disposición en las zonas extremas del cuerpo central de unos salientes prismáticos y alargados, en correspondencia con unos entrantes de su misma forma practicados en los extremos de las dos mitades articuladas de la envolvente



AGO. 1967

132485

- 6 -

protectora, cuyo respectivo acoplamiento determina un enclavamiento de cierre del conjunto, simultáneamente con la retención de los bordes centrales de aquéllas mitades, efectuándose la articulación de estas últimas con el cuerpo central

5. mediante rectas de doblado definidas cada una de ellas por lo menos por un par de estrías longitudinales y paralelas en las zonas correspondientes a los lados mayores del cuerpo central.

Sean cuales fueren las circunstancias que concurran en la esencialidad del Modelo de utilidad definido en las anteriores reivindicaciones, cuyo objeto es:

10.

4.- "ESTUCHE-EMBALAJE PARA HUEVOS".

Consta la presente memoria de seis hojas foliadas, mecanografiadas por una sola cara y de los dibujos unidos a

15. la misma.

Barcelona, 31 AGO. 1967

P.A. de PLASTICOS CELULOSICOS, S.A.,

mr

132485

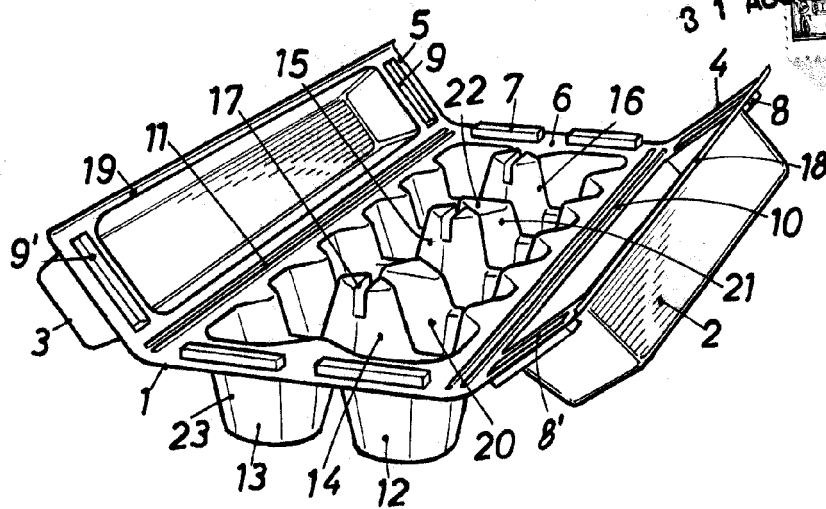

FIG. 1

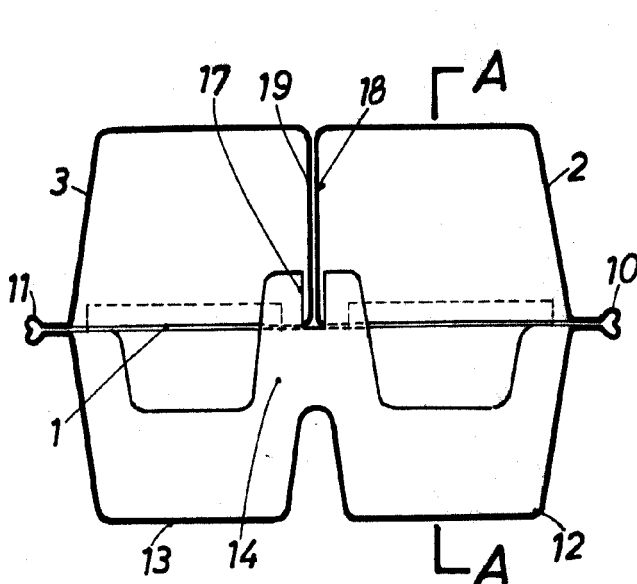

FIG. 2

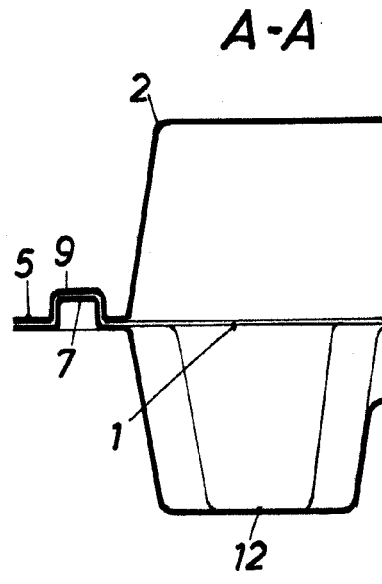

FIG. 3

BARCELONA 3 1 AGO. 1967.
P. A.

ESCALA VARIABLE