

MP/.

11

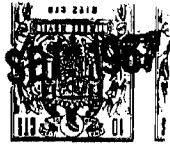

132 444

## memoria descriptiva

CLASE DE  
REGISTRO

un Modelo de Utilidad, por veinte años en España,

NOMBRE Y  
NACIONA-  
LIDAD DEL  
SOLICITANTE

D. Ignacio Manuel Muñiz García  
(de nacionalidad española)

RESIDENCIA  
Y DOMICILIO

Madrid, Ciudad Los Angeles, 107-6º C

OBJETO

"ENVASE PARA CERILLAS CON DIAPOSITIVA INCORPORADA".

-----

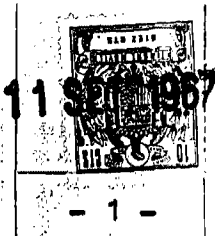

1  
5  
10  
15  
20  
25  
30

El presente modelo de utilidad se refiere a un envase para cerillas con diapositiva incorporada, por cuya disposición en la tapa del envase se monta una diapositiva, que además de mejorar la presentación del conjunto, puede separarse, con la pieza en que vaya enmarcada, para coleccionar diapositivas.

Esencialmente la disposición que se reivindica consiste en que en la tapa del envase se monta la diapositiva de cualquier modo pertinente, sea la parte superior de la envuelta de una caja o la tapa de un estuche.

Ese montaje puede realizarse haciendo la indicada pieza, parte superior o tapa, de dos partes superpuestas, entre las que queda comprendido el borde del contorno de la diapositiva, uniendo entre sí aquellas partes que constituyen el marco de la misma; también éste puede ser preparado de antemano y llevar una ranura la parte exterior que permita introducir y retirar la diapositiva; ésta puede alojarse en una bolsa de material transparente, que se cose a la tapa del estuche por una grapa, o de cualquier otro modo que se estime conveniente.

El marco de la diapositiva, puede llevar una zona de pegamento, mediante la cual se fija en la repetida tapa. En este caso la separación de la diapositiva con su marco, a los fines indicados de coleccionarlas, es más fácil.

La característica esencial de la disposición a que nos referimos, es que el envase presenta la diapositiva, y que ésta puede separarse cuando interese por ser la parte



1 más atractiva del mismo; siendo además conveniente, a este  
 último fin, que la repetida diapositiva vaya enmarcada, con  
 sus bordes protegidos para su mejor conservación, y además  
 porque en ese marco puede constar el nombre de la vista o di-  
 5 bujo de que se trate.

Es decir, dentro de las reivindicaciones que se  
 establecen pueden fabricarse envases de cerillas decorados  
 con esta disposición, de las formas, tamaños y materiales  
 que se juzguen adecuados, para la aplicación concreta de que  
 10 se trate, sin que tales variaciones, así como las que puedan  
 introducirse en detalles de su presentación y organización,  
 afecten a la esencialidad reivindicada, por lo que los en-  
 vases que se fabriquen, dentro de la idea general reseñada,  
 con cualquiera de esas modificaciones, no serán sino varian-  
 15 tes, igualmente comprendidas y protegidas por el presente  
 registro.

En esta idea, las adjuntas figuras corresponden  
 unicamente a formas de ejecución, sin carácter alguno limi-  
 20 tativo, que se presenta a título de ejemplos de realiza-  
 ción, para concretar cuanto se dice en esta memoria descrip-  
 tiva.

La fig. 1 presenta las vistas por el anverso y  
 reverso de la parte superior de una caja de cerillas estable-  
 25 cida de acuerdo con lo que se reivindica.

La fig. 2 corresponde a la perspectiva, por la par-  
 te superior y un lateral, del conjunto de dicha caja parcial-  
 mente abierta.



1 La fig. 3 indica en esquema lateral de perfil el montaje de la diapositiva.

La fig. 4, en vistas por el anverso, perfil y reverso, muestra la parte de la caja en que se monta la diapositiva introduciéndola por una ranura que al efecto presenta el marco de la misma.

La fig. 5 ilustra la vista por un extremo y de frente de un estuche para cerillas, dispuesto para montar en él una diapositiva embellecedora.

10 La fig. 6 en alzado y perfil se refiere al montaje de dicha diapositiva, en su marco.

La fig. 7, en representación análoga que la fig. 5, representa otro montaje de la diapositiva, fácilmente separable.

15 La fig. 8 en proyección en planta detalla ese montaje de la diapositiva en la tapa del estuche.

Dan referencia a dichas figuras y a los números que sobre ellas designan las partes y detalles de los estuches y cajas para cerillas representados, que interesan a los fines de esta memoria, la descripción de los mismos es como sigue:

La caja de cerillas (figs. 1 y 2) presenta en la parte superior 1 de su funda, la ventana 2 para la diapositiva 3, cuya ventana se indica en 5 sobre el reverso 4 de esa parte superior de la caja. La caja se completa con los laterales 9 (fig. 2), en uno de los cuales va dispuesto el rascador 8 y el fondo (que no se vé en la fig. 2), constituyendo la funda que aloja la caja propiamente dicha, que



1 contiene las cerillas 6.

En 7 se indica el espacio comprendido entre la parte superior 1 y la interior 10 (fig. 3), que comprenden a la diapositiva 3 cuando se la monta en la caja.

5 En la fig. 4 las dos piezas 11 y 15 van unidas entre sí en su contorno y la correspondiente a mostrar la diapositiva 14, presenta la ranura 13, para introducir la misma. En 12 se indica el marco interior.

10 El estuche 16 (fig. 5) destinado a cerillas, lleva en su tapa 17 unida la cubierta transparente 18, que forma una bolsa 21, cosida con la grapa 19, en la que se introduce el marco o soporte 20 de la diapositiva 22.

15 El marco representado en la fig. 6, está constituido por las partes o tapas 20 y 23, unidas en su contorno y que alojan la diapositiva 22.

20 En el estuche 24, que corresponde la fig. 7, en su tapa 27 va montado el marco o soporte 25 de la diapositiva 26, mediante la faja o zona 28 de pegamento que se indica en la fig. 8, en la cual la ventana correspondiente a la diapositiva se señala en 29.

- - - - -

N O T A.

25 El presente modelo de utilidad, comprende las siguientes reivindicaciones:

30 1.- Envase para cerillas con diapositiva incorporada, caracterizado porque el anverso del envase lleva montada una diapositiva enmarcada, de modo que puede verse la por transparencia, una vez abierto el envase, y separarla del mismo.



1967

- 5 -

1           2.- Envase, según la reivindicación anterior, caracterizado porque el marco de la diapositiva está constituido por dos piezas superpuestas y unidas por su contorno, que forman la parte superior de la funda de la caja de cerillas.

5           3.- Envase, según las reivindicaciones anteriores, caracterizado porque de esas dos piezas que enmarcan la diapositiva, la exterior presenta una ranura para la introducción de la misma.

10          4.- Envase, según las reivindicaciones anteriores, caracterizado porque la diapositiva se aloja en una golsa plana, transparente, que por uno de sus bordes se une a la tapa del estuche de cerillas mediante cosido.

15          5.- Envase, según las reivindicaciones anteriores, caracterizado porque el conjunto de las dos piezas, superpuestas y unidas por sus contornos, enmarcando la diapositiva, va pegado por uno de los bordes de su reverso a la tapa del estuche de cerillas.

20          6.- Envase para cerillas con diapositiva incorporada.

Según se describe y reivindica en la presente memoria, se ilustra con los planos adjuntos, y consta de cinco hojas foliadas.

Madrid, a

11 SET. 1967

CARLOS ROES

25

30

1914  
 SEP 14 1914  
 U.S. PATENT OFFICE

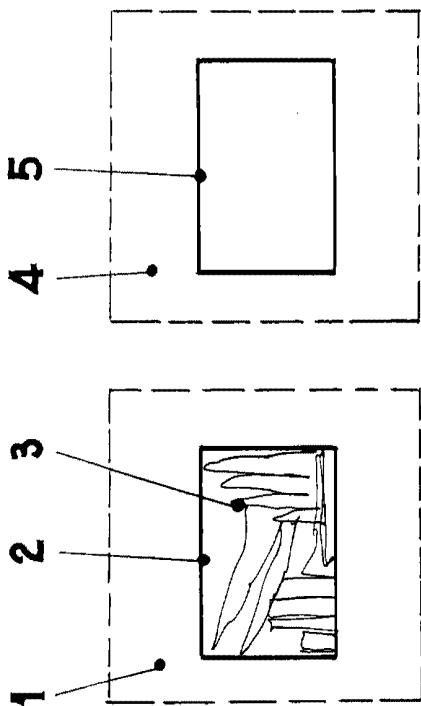

Fig. 1.

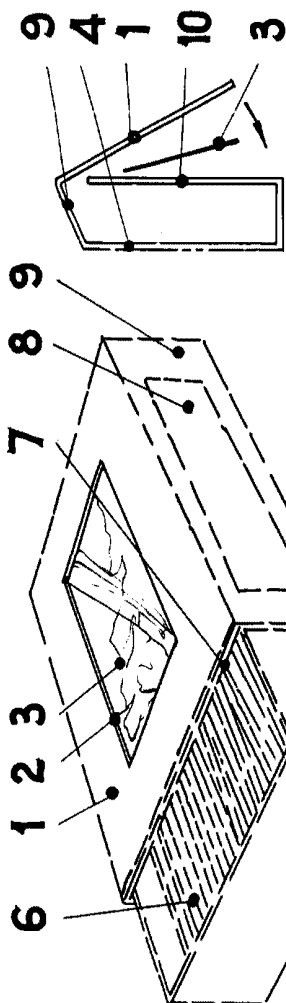

Fig. 2.

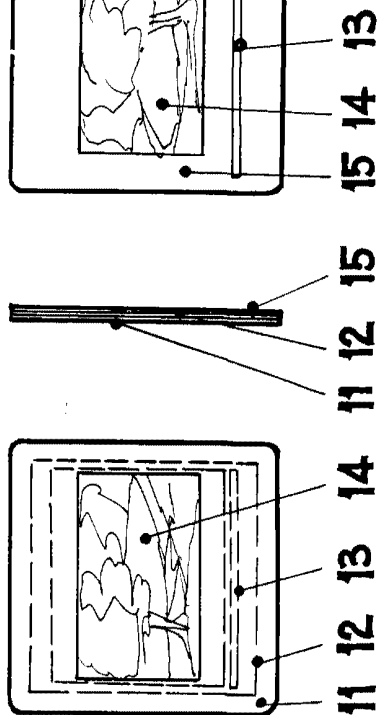

Fig. 3.

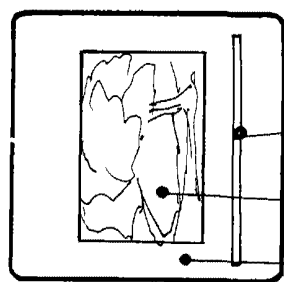

Fig. 4.

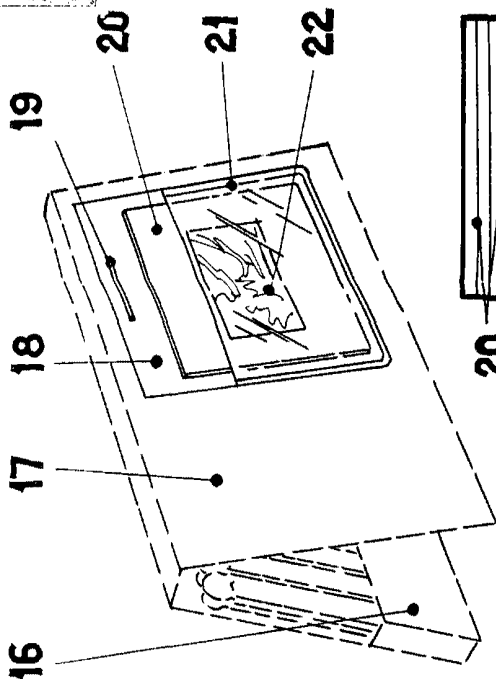

Fig. 5.

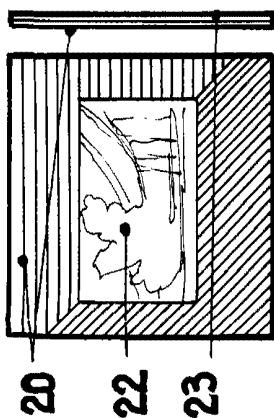

Fig. 6.

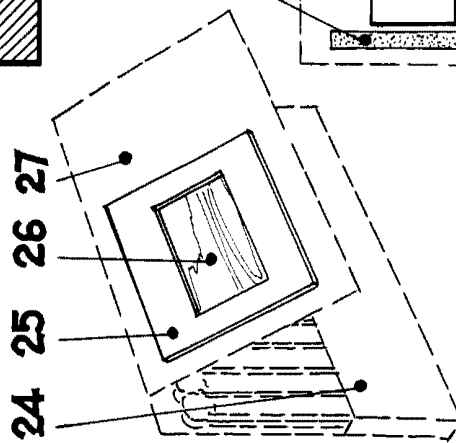

Fig. 7.

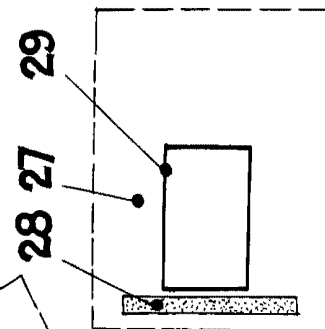

Fig. 8.

*Handwritten mark*