

132429

132429



MODELO DE UTILIDAD

a favor de

Dn. ANTONIO BALCELLS SURIS, de nacionalidad cubana, do  
5 miciliado en La Garriga (Barcelona), Zona Industrial Sur s/n.,

por:

" DISPOSITIVO PARA SUJECION DE LAPICES Y SIMILARES "

-o00o-

MEMORIA DESCRIPTIVA

10 El presente modelo de utilidad tiene por objeto,  
como su enunciado indica un dispositivo para sujeción de lápices  
y similares, por simple contacto sobre una superficie metálica,  
ofreciendo este dispositivo una construcción sencilla y efectiva,  
ya que consta de un reducido número de piezas.

15 Es sabido que en algunos establecimientos, tal co-  
mo oficinas, talleres, etc., se utilizan lapiceros, bolígrafos, o  
plumas, los cuales están provistos de un capuchón o anilla del  
que se prolonga una fina cadena unida a cualquier parte o elemento



de los que hay sobre la mesa de trabajo, y cuya finalidad es  
20 facilitar la localización del lápiz o elemento inscriptor  
cuando haya de utilizarse. También se conocen algunos soportes  
portadores de los lapiceros o bolígrafos, pero éstos consti-  
tuyen, en la generalidad de los casos, elementos molestos so-  
bre la mesa de trabajo con los que generalmente se tropieza  
25 haciendo caer al conjunto portado.

Es objeto de este modelo de utilidad un dispo-  
sitivo que se acopla a uno de los extremos del elemento ins-  
criptor y permite su cómoda sujeción sobre cualquier superfi-  
cie metálica, lo que posibilita tener a la vista al lapicero  
30 o bolígrafo y consecuentemente, una pronta localización del  
mismo cuando se haya de utilizar.

De conformidad con ello, este dispositivo se  
caracteriza por estar constituido por una cazoleta de cual-  
quier otra forma, de la que se prolonga lateralmente un bra-  
35 zo hueco en cuyo interior presenta unas nervaduras tóricas  
dispuestas paralelamente. La cazoleta comporta interiormente  
un núcleo magnético recubierto por dicha cazoleta con excep-  
ción de una superficie o cara que es la de contacto para la  
sujeción, mientras que en el brazo que se prolonga lateralmen-  
40 te se aloja y ajusta el extremo correspondiente del lapicero  
o elemento inscriptor.

El cuerpo del dispositivo, o sea la cazoleta que  
aloja al núcleo magnético, y el brazo que se prolonga lateral-  
mente para acoplo del lapicero, se constituirán preferentemen-  
45 te de material plástico lo que no descarta el uso de otro ma-  
terial que cumpla con la finalidad de ser magnético.

Estas son a grandes rasgos las características  
esenciales del dispositivo objeto de este modelo de utilidad,



cuyas características se pondrán más claramente de ma-  
50 nifiesto en el transcurso de la descripción que a con-  
tinuación se dá, en la que para facilitar su compren-  
sión se hace referencia a la lámina de dibujos adjunta,  
en la que de manera un tanto esquemática y tan solo  
por vía de ejemplo se muestran los detalles principales  
55 del modelo. Estos detalles se dan a título ilustrativo,  
por tanto ésta memoria debe ser considerada sin carác-  
ter restrictivo alguno en cuanto a formas, dimensiones,  
proporciones y materias se refiere.

En la lámina de dibujos adjunta:

60 La figura 1 muestra una vista en planta  
del dispositivo, en la que se puede apreciar su parti-  
cular conformación.

En la figura 2 se muestra una vista en sec-  
ción longitudinal del dispositivo, en la que se pone de  
65 manifiesto la constitución del mismo.

Como se puede apreciar en las figuras enu-  
meradas, el dispositivo de sujeción que se preconiza se  
caracteriza por estar constituido por un cuerpo que con-  
forma una cazoleta -1- de la que, lateralmente, se pro-  
70 longa un brazo -2- hueco. La cazoleta -1- comporta un  
núcleo magnético -3- que se constituye en el elemento  
de sujeción por contacto y adherencia sobre toda superfi-  
cie metálica. Interiormente, el brazo -2- que se prolon-  
ga de la cazoleta -1-, tiene unas nervaduras toroidales  
75 del lápiz -5- o similar que se introduce en dicho brazo  
solidarizandose el dispositivo el indicado lápiz o simi-  
lar.

Lo expuesto pone de manifiesto que el pre



80 xente modelo de utilidad proporciona un dispositivo de sujeción para lapiceros o similares, con una construcción sencilla y efectiva que puede ser llevada a la práctica con toda facilidad, lográndose la sujeción por simple aplicación de la superficie del núcleo magnético sobre cualquier superficie metálica permeable al flujo magnético.

85 Se hace constar a los efectos oportunos que en el objeto de este modelo de utilidad se podrán introducir todas aquellas variaciones de detalle que las circunstancias y la práctica pudieran aconsejar siempre y cuando que, con las mismas, no se modifiquen las características esenciales del dispositivo de sujeción  
90 descrito.

N O T A

Se declara de novedad el contenido de las siguientes.

95 REIVINDICACIONES

1.- Dispositivo para sujeción de lápices y similares, que se caracteriza por estar constituido por una cazoleta de la que se prolonga lateralmente un brazo hueco, comportando la cazoleta un núcleo magnético  
100 cuya superficie de contacto sobresale ligeramente de las paredes de la misma, para facilitar su adherencia por contacto; el brazo hueco lateral presenta interiormente unas nervaduras toroidales paralelas que tienen por finalidad asegurar la retención de la extremidad del lápiz o similar  
105 que se aloja y ajusta en dicho brazo, solidarizandose de este modo el dispositivo al útil inscriptor.

2.- DISPOSITIVO PARA SUJECION DE LAPICES Y

132429



SIMILARES.

Todo ello tal y como se describe y reivindi  
110 ca en la presente memoria descriptiva que consta de cinco  
hojas mecanografiadas por una sola dessus caras y se ilustr  
tra con la lámina de dibujos adjunta.

Barcelona, 26 de Agosto de 1.967.

26

FIG. 1

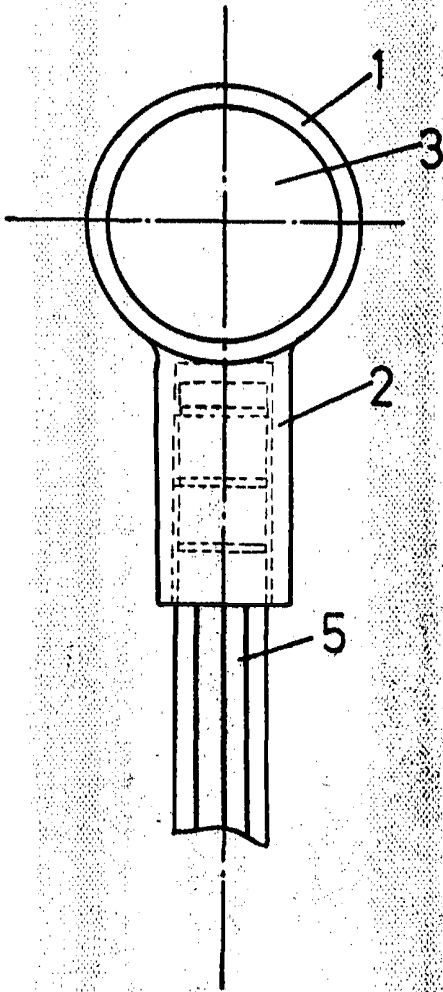
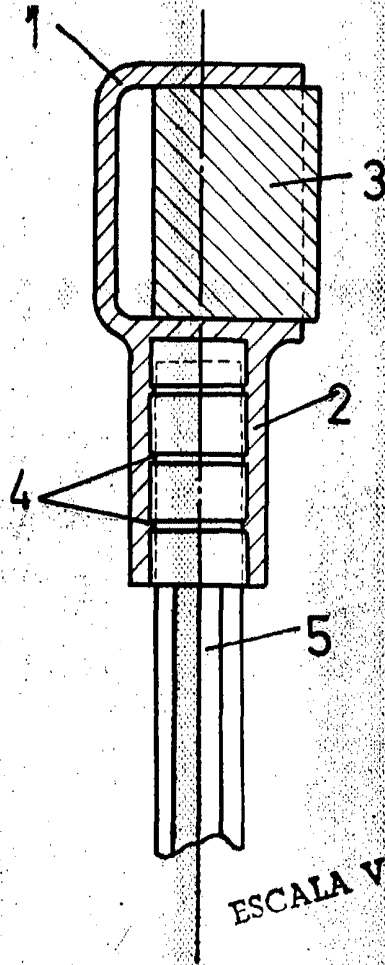

FIG. 2



ESCALA VARIABLE

Barcelona, 26 de Agosto de 1967.