

132360



MEMORIA DESCRIPTIVA

correspondiente a la solicitud de concesión de un...

MODELO DE UTILIDAD

SOLICITANTE: VILLATE SALAZAR HNOS. S.R.C.

RESIDENCIA: Bº Aguirre, s/n. ARRIGORRIAGA (Vizcaya)

ENUNCIADO: "PERFECCIONAMIENTOS INTRODUCIDOS EN EL
ACABADO Y ORNAMENTACION DE ENVASES".

Prioridad: Patente n.º del



132360

1

La presente memoria descriptiva tiene como fin la declaración del objeto sobre el que ha de recaer el privilegio de explotación industrial y comercial exclusivo en el territorio nacional, de un Modelo de Utilidad de acuerdo con la vigente Legislación, que como el enunciado indica se trata de "PERFECCIONAMIENTOS INTRODUCIDOS EN EL ACABADO Y ORNAMENTACION DE ENVASES".

5

10

Los envases si han de utilizarse para contener artículos de lujo o recuerdo típico, como pueden ser caramelos, bombones, dulces, frutos secos, etc.; entonces más que las características intrínsecas del envase en si, que puede ser metálico, de cristal, de carton, plástico, etc., lo que contará será su aspecto exterior y ornamentación que ha de ser en definitiva lo que atraiga la atención del consumidor.

15

20

De aqui que la presente innovación es aplicable a cualquier tipo de envase siempre que tenga forma cilíndrica característica bastante generalizada en los envases, sin que influya en absoluto el material de que esté realizado ni el procedimiento de cierre, que dependerá en cada caso de las características de la mercancía a envasar; y lo único que se pretende proteger es un conjunto de ideas destinadas a darle una apariencia exterior característica.

25

La presente invención consiste en darle al envase un aspecto exterior de tamboril o tambor, que siendo un instrumento típico del folklore del pais vasco, lo es igualmente de otras regiones españolas, por lo que puede ser idénticamente utilizable.

30

El aspecto exterior de tamboril se consigue mediante la impresión en el exterior del envase del dibujo de un tamboril en el que se aprecia perfectamente todos los detalles



132360

1

que caracterizan a estos tamboriles como son: El parche, las bridas de sujección del parche, las cuerdas tensoras, los cueros de tensado y el cuerpo central de madera, con todo ello, dado que el envase ha de ser cilindrico, toma la apariencia de un tamboril y para completar el efecto se le ornamenta con los cordones de asidero de los que cuelgan dos pompones y la baqueta.

5

10

Con el fin de facilitar la interpretación más exacta del objeto sobre el que ha de recaer el privilegio solicitado, en el plano adjunto se presenta una forma práctica de realización industrial la cual, así como la descripción que va a seguir tienen carácter explicativo pero no limitativo.

15

La figura 1 nos muestra el aspecto general del bote con su ornamentación. El envase lleva impreso en su superficie los detalles más característicos de un tamboril como son:

- Nº 1 .- El parche
- Nº 2 .- Las bridas de sujección del parche
- Nº 3 .- Los cueros de tensado de las cuerdas
- Nº 4 .- Las cuerdas tensoras
- Nº 5 .- El cuerpo central de madera.

20

Para completar el efecto se ornamentará el bote con unos cordones de asidero (nº 7) de los que cuelgan dos pompones (nº 8) y la baqueta (nº 9). El cordón (nº 7) se sujeta entre la tapa y el cuerpo del envase al cerrarse éste aprisionando uno de los extremos, el otro extremo se puede sujetar a la parte inferior atándolo a algún pequeño resalte o simplemente mediante cinta autoadhesiva.

25

30

Descrita suficientemente la naturaleza del presente invento así como su realización industrial solo cabe añadir que en su conjunto es posible introducir cambios de forma materia y disposición en cuanto tales alteraciones no desvirtuen su fundamento.

132360

- 4 -



1 El solicitante al amparo de los Convenios Internacionales sobre Propiedad Industrial se reserva el derecho de extender esta demanda a los demas paises extranjeros, si fuera posible, reivindicando la misma prioridad de la presente solicitud.

5 N O T A

El Modelo de Utilidad que se solicita como nuevo en España, por veinte años, de acuerdo con la vigente Legislación deberá recaer sobre "PERFECCIONAMIENTOS INTRODUCIDOS EN EL ACABADO Y ORNAMENTACION DE ENVASES", en todo de acuerdo con las siguientes

10 R E I V I N D I C A C I O N E S :

12 1º .- Perfeccionamientos introducidos en el acabado y ornamentación de envases, esencialmente caracterizados porque sin que influya en absoluto el tipo de envase a que se aplique siempre que sea de forma cilíndrica; se le da un aspecto exterior de tamboril para lo cual se imprime en la superficie del envase los detalles que caracterizan a este tipo de instrumentos como son: El parche, las bridas de sujeción del parche, las cuerdas tensoras, los cueros de tensado de las cuerdas y el cuerpo central de madera; y para completar el efecto se le ornamenta con unos cordones de los que cuelgan dos pompones, así como también se le incluye una baqueta.

20 2º .- "PERFECCIONAMIENTOS INTRODUCIDOS EN EL ACABADO Y ORNAMENTACION DE ENVASES".

25 Según queda sustancialmente descrito en la presente memoria descriptiva que consta de cuatro hojas mecanografiadas por una sola cara acompañada de sus correspondientes dibujos.

Madrid, 5 Setiembre 1.967

El Agente Oficial

30 Edo. MIGUEL FERNANDEZ-LOAYSA PINZON

132360



Fig. 1

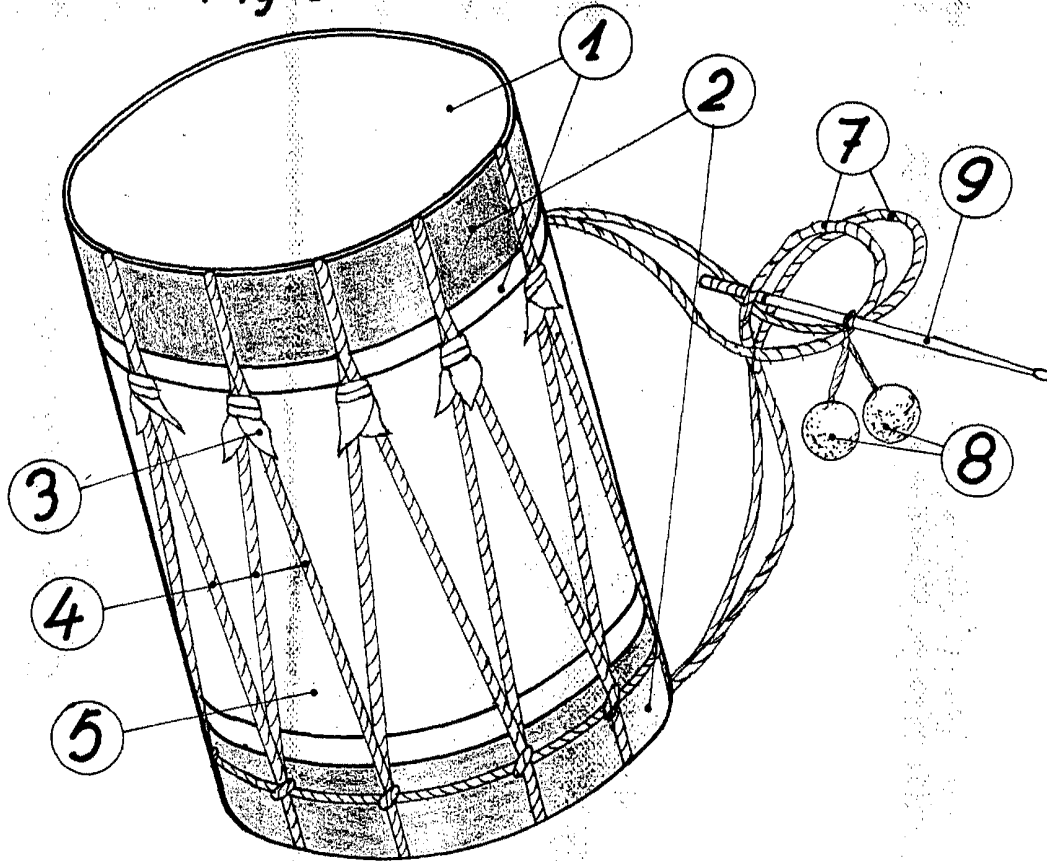

Escala variable

Madrid - 9.9.67

El Agente Oficial

Fdo. Miguel Fernandez-Loaysa