



132355

MODELO DE UTILIDAD

por 20 años

A favor de S.A. INTERNACIONAL DE COSMETOLOGIA, razón social española, domiciliada en BARCELONA, Avda. José Antonio, 627. por: "PINTAUÑAS". - - - - -

MEMORIA DESCRIPTIVA

El presente modelo de utilidad se refiere a un pintaúñas.

Se particulariza el modelo por el hecho de estar
5 compuesto el pintaúñas por un mango-depósito provisto de una boquilla, a través de la cual sobresale el pincel para pintar las uñas, fijado en una espiga de plomo con contrapeso, do-
tada de un movimiento axial libre por el interior de la boquilla y parte del depósito, en el cual va dispuesta la
10 laca o esmalte de uñas, y cuyo pincel, que en posición



normal queda ubicado en el interior de la boquilla, en obligado a asomarse fuera de la misma, cuando se mueve bruscamente hacia abajo el utensilio, gracias a una bola de hierro alojada en el fondo del manguito-depósito.

5 El pincel, cuando no se usa queda alojado, en una cámara constituida por la propia boquilla, en la cual penetra el líquido denso pintaúñas, a través de un paso que existe en el fondo de la misma en comunicación con el depósito propiamente dicho, de manera que esta cámara está
10 siempre llena, gracias a lo cual, basta con sacudir el utensilio en sentido opuesto al de salida del pincel, para que éste penetre en la cámara y se humedezca nuevamente para proseguir la operación de pintar las uñas.

Para la mejor comprensión de la presente memoria
15 descriptiva, se acompaña una hoja de dibujos, en los que se ha representado un caso de realización, que se cita a título de ejemplo no limitativo del alcance de este modelo.

En los dibujos:

La figura 1, muestra en sección, el pintaúñas
20 objeto del modelo, visto en posición de uso.

La figura 2, representa asimismo en sección, el propio pintaúñas, cerrado con el capuchón de que va provisto.

El pintaúñas objeto del modelo, comprende un mango-depósito -1-, que lleva acoplado una boquilla -2- con
25 rosca exterior -3- en el que se enrosca el capuchón -4- del utensilio. En el fondo de esta boquilla va fijada una arande la -5-, a través de la cual discurre una espiga móvil -6- de plomo o material similar con cabeza o contrapeso -6'- de mayor diámetro, en el extremo del cual va fijado el pincel
30 -7- del pintaúñas.



La arandela de fondo -5- sirve de tope a la espiga -contrapeso -6-, permitiendo no obstante, el paso del líquido alojado en el interior del mango-depósito hacia la cámara -8- constituida por la propia boquilla, gracias a una diferencia de diámetros existente entre la espiga y el diámetro interior de la arandela.

En el interior del mango-depósito se aloja una bola libre de hierro o materia similar -9-, la cual es el elemento que ayuda a empujar hacia el exterior al pincel -7- del pintaúñas, al sacudir o poner su posición el mismo hacia abajo. En cambio, cuando se vuelve en sentido contrario, la espiga-contrapeso hace que el pincel solidario del mismo, vuelva al interior de la cámara.

Esta cámara, que está prácticamente llena en todo momento, se cierra cuando no se usa con el capuchón roscado -4-, el cual presenta en su fondo un tetón de estanqueidad -10- que se ajusta perfectamente en la boca de la boquilla, dejando un espacio libre alrededor de la misma, para evitar la unión fortuita entre dichos capuchón y boquilla, motivada por el secado de la laca que puede quedar entre los mismos.

El modelo, dentro de su esencialidad, puede ser llevado a la práctica en otras formas que difieran en detalle de la indicada a título de ejemplo, a las cuales alcanzará igualmente la protección que se recaba. Podrá pues, fabricarse el pintaúñas de referencia, en cualquier forma y tamaño, con los materiales y medios más adecuados, por quedar todo ello comprendido en el espíritu de las reivindicaciones.

N O T A

Se reivindica como objeto del presente modelo de utilidad:



1.- Pintañas, caracterizado esencialmente por estar compuesto por un mango-depósito provisto de una boquilla a través de la cual sobresale un pincel fijado en una espiga-contrapeso dotada de un movimiento axial libre por el interior de la boquilla y parte del depósito, en el cual va dispuesto el líquido pintañas, y cuyo pincel que en posición normal queda ubicado en el interior de la boquilla es obligado a asomarse fuera de la misma, cuando se mueve bruscamente hacia abajo el utensilio, coadyuvando a ello una bola de hierro o material similar alojada en el interior del manguito-depósito.

2.- Pintañas, según la anterior reivindicación, caracterizado porque el pintañas va provisto de un capuchón que se rosca en la boquilla y cierra herméticamente contra la boca de la misma mediante un tetón que sobresale de su fondo, dejando un espacio libre alrededor de la boquilla, para evitar fortuitas solidarizaciones entre capuchón y boquilla.

3.- Pintañas, según las reivindicaciones anteriores, caracterizado porque en el fondo de la boquilla del pintañas va fijada una arandela, a través de la cual discurre la espiga-contrapeso móvil, a la cual sirve de tope, permitiendo no obstante dicha arandela el paso del líquido pintañas del depósito propiamente dicho a la cámara constituida por la propia boquilla y en la cual se ubica el pincel para su humedecimiento, y cuando el pintañas se cierra.

4.- PINTAUNAS.

- 5 - 132355



Consta la presente memoria descriptiva de cinco
hojas mecanografiadas, foliadas, numeradas y escritas por
una sola cara acompañada de una lámina de dibujos.

Madrid, a 7 SEP 1967

S.A. INTERNACIONAL DE COSMETOLOGIA

P. A.

MANUEL DE VILLALBA

132355



Fig. 1

Fig. 2

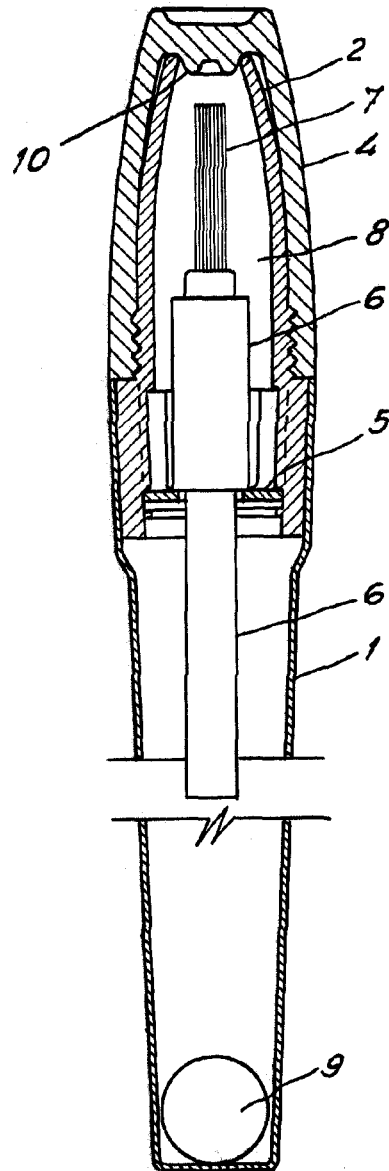
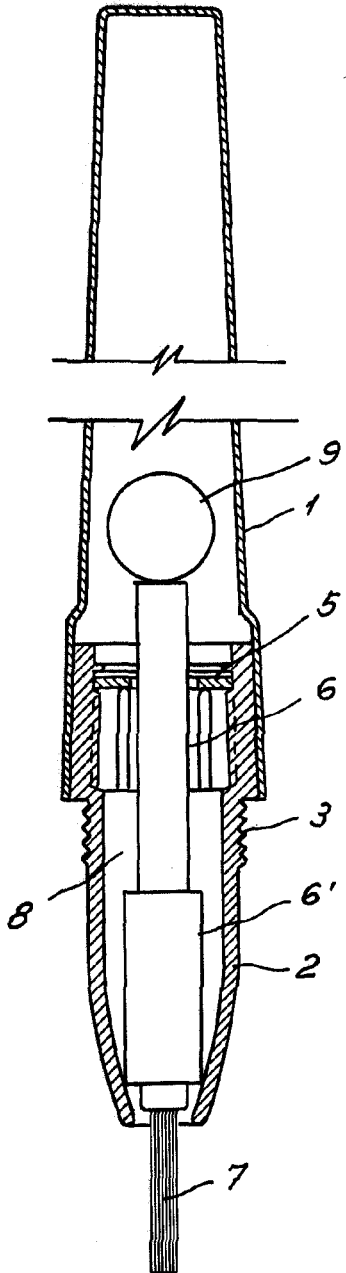

Madrid, 4 Septiembre 1967

p.º

MARCEL DE HARO