

132353



# MEMORIA DESCRIPTIVA

correspondiente a la solicitud de concesión de un

## MODELO DE UTILIDAD

SOLICITANTE: D. FRANCISCO PASTOR GIMENO

RESIDENCIA: ALBORAYA (Valencia)

C<sup>a</sup> Cementerio, 9

ENUNCIADO: "COSECHADORA AUTOMOVIL PARA CHUFAS O  
SIMILARES"

Prioridad: Patente ..... n.º ..... del .....

GC.-

132353



1 La invención a que se refiere la presente memoria  
constituye una novedad industrial con características y ven-  
tajas que la hacen merecedora del privilegio de explotación  
exclusiva que para ella se solicita, de acuerdo con las ---  
5 prescripciones del vigente Estatuto sobre la Propiedad In---  
dustrial de fecha 26 de julio de 1.929, texto refundido, pu-  
blicado el 30 de abril de 1.930.

La recogida de la chufa viene ocasionando en la ac-  
tualidad penosas labores manuales para su extracción de la  
10 tierra, que suponen considerables dispendios de tiempo y ma-  
no de obra, encareciendo tal producción agrícola.

La cosechadora automóvil, objeto de la presente so-  
licitud, resuelve satisfactoriamente la total mecanización  
de la recogida de la chufa, por dispositivos sencillos y de  
15 producción industrial económica, resultando asequible su ad-  
quisición a pequeños agricultores.

Consiste esencialmente en que comprende un disposi-  
tivo recogedor, integrado por un eje rotativo dotado de pa-  
las helicoidales y por una cinta sinfín prevista de resal-  
20 tes transversales, cuyo dispositivo se encuentra articulado  
convenientemente al armazón de un vehículo automóvil, pre-  
sentando su vertedera sobre sendos tamices vibrátiles incli-  
nados, dispuestos en dicho armazón, cada uno de cuyos tamices  
presenta un canal vertedor extremo, de modo que las palas -  
25 helicoidales aglomeran la tierra que la cinta sinfín transpor-  
ta y vierte sobre los tamices en movimiento, los cuales se-  
leccionan y proporcionan la recogida del producto a través  
de uno de los canales vertedores.

La figura única representada nos ofrece en a), un -  
30 esquema de la cosechadora automóvil en cuestión, en b) un -

132<sup>3</sup>353



1 detalle en planta del eje rotativo portador de palas helicoidales, del dispositivo recogedor.

5 Podemos apreciar, en efecto, que está constituida -- mediante un dispositivo recogedor (1), integrado por un eje rotativo (2), dotado de palas helicoidales (3) y por una -- cinta sinfín (4), provista de resaltes transversales (5), -- preferentemente angulares.

10 Dicho dispositivo (1), se encuentra articulado convenientemente al armazón de un vehículo automóvil (6), mediante un eje (7), que posibilita la elevación o descenso -- del dispositivo recogedor (1), como posiciones respectivas de paro o de trabajo.

15 La cinta sinfín (4), del dispositivo recogedor (1), vierte sobre sendos tamices (8 y 9), dotados de movimiento de vaivén, dispuestos en el armazón del vehículo (6), cuyos tamices presentan en uno de sus extremos canales vertedores (10).

20 La representación en planta del eje rotativo de palas helicoidales, en b), nos ofrece la particularidad de -- que la inclinación de las palas (3) presenta pasos de hélice opuestos, estando orientadas dichas palas de manera que a través de su inclinación muestran tendencia a converger en el centro del eje rotativo (2), con lo cual la tierra y la chufa se acumulan en dicha zona central del eje.

25 De acuerdo con la citada organización de la máquina, el dispositivo recogedor integrado por las palas (3), trasladada a la cinta sinfín, la tierra y la chufa acumuladas. La cinta (4), eleva a dicha tierra y al fruto a través de -- los resaltes (5) y los vierte sobre los tamices (8 y 9), --  
30 que a través de su movimiento de vaivén separan a la tierra

132353



1 del fruto, conduciendo a este último hacia los canales ver-  
tederos (10), donde dicho fruto es recogido.

5 Así pues, en el campo industrial, la realización de  
la máquina descrita ofrece una serie de ventajas decisivas,  
por cuanto que permite mecanizar de modo práctico una labor  
de recogida de fruto que hasta ahora suponía notables incon-  
venientes para las condiciones generales del trabajo perso-  
nal, permitiendo al mismo tiempo un importante incremento -  
de la productividad, combinado con una selección eficiente  
10 del fruto recolectado.

15 Pero si consideramos que la citada máquina puede -  
ser construída bajo un proceso simplificado de fabricación,  
puesto que sus distintos mecanismos presentan una constitu-  
ción en líneas generales elemental, lo que permite elaborar  
los a costos asequibles de producción, es evidente que el -  
Modelo solicitado adquiere una utilidad práctica singular -  
por el beneficio o efecto nuevo que aporta a la función a -  
que se destina.

20 Hecha la descripción precedente hemos de añadir,  
que los detalles de realización de la idea expuesta pueden  
variar, sin que por ello cambie la esencia de la invención,  
que es la que se desprende de los párrafos que anteceden y  
la que se reivindica en la siguiente

N O T A

25 En resumen, el Modelo de Utilidad que se solicita,  
recaerá sobre las siguientes reivindicaciones:

30 1.- COSECHADORA AUTOMOVIL PARA CHUFAS O SIMILARES,  
caracterizada esencialmente porque comprende un dispositivo  
recogedor, integrado por un eje rotativo, dotado de palas -  
helicoidales y por una cinta sinfín provista de resaltes --

- 5 -  
132353



1 transversales, cuyo dispositivo se encuentra articulado con  
venientemente al armazón de un vehículo automóvil, presen-  
tando su vertedera sobre sendos tamices vibrátiles inclina-  
dos, dispuestos en dicho armazón, cada uno de cuyos tamices  
5 presenta un canal vertedor extremo, de modo que las palas -  
helicoidales aglomeran la tierra que la cinta sínfin trans-  
porta y vierte sobre los tamices en movimiento, los cuales  
seleccionan y proporcionan la recogida del producto, a tra-  
vés de los canales vertedores.

10 2.- Se reivindica por último, como objeto sobre el  
que ha de recaer el Modelo de Utilidad que se solicita :  
"COSECHADORA AUTOMOVIL PARA CHUFAS O SIMILARES".

15 Todo conforme queda descrito y reivindicado en la  
presente memoria que consta de cinco páginas mecanografiadas  
y dibujos que se acompañan.

Madrid, 7 de septiembre de 1.967

BERNARDO UNGRIA

p.p.

20

25

30

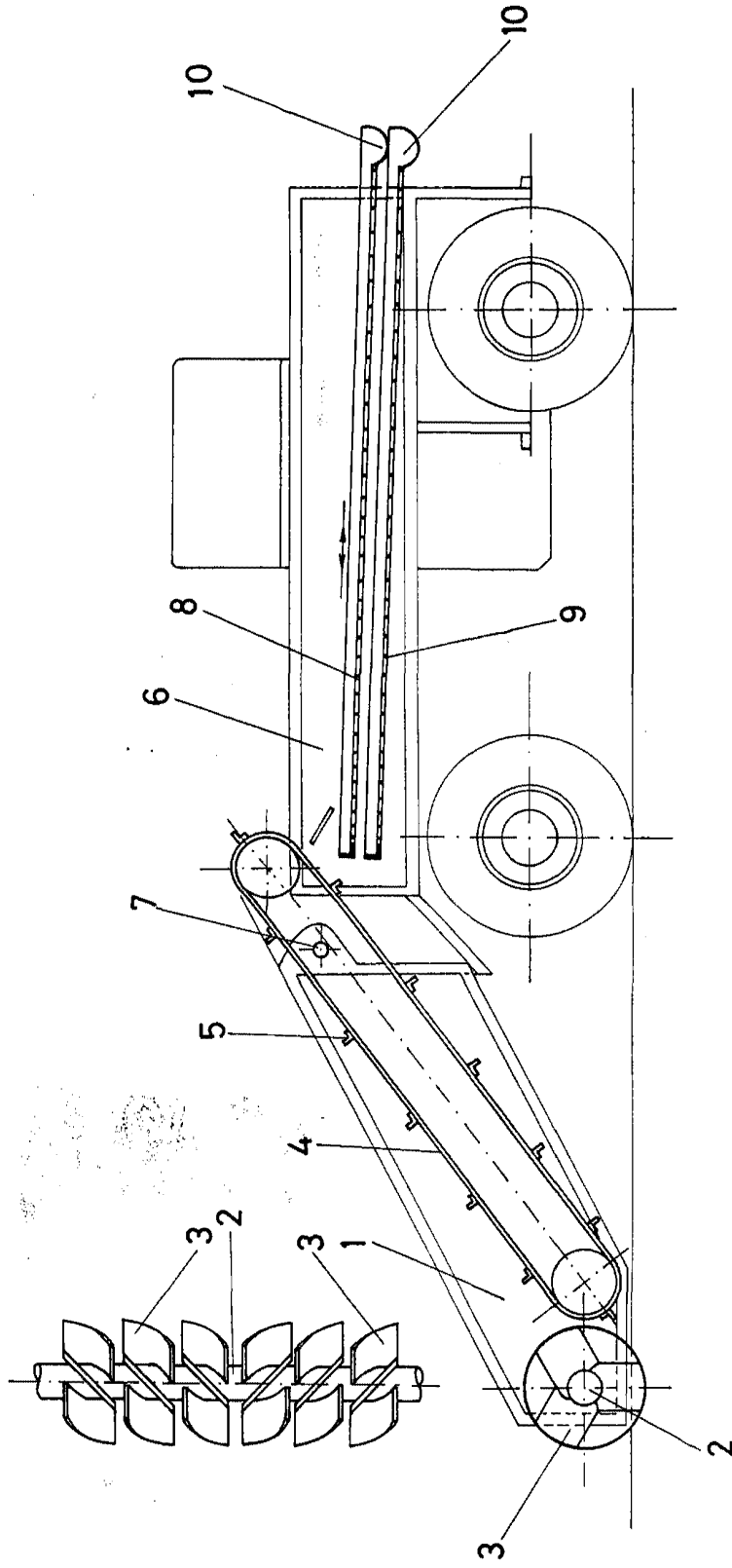
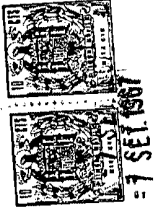

ESCALA VARIABLE  
de señore . de 196  
Madrid, de septiembre .  
BERNARDO UNGRIA  
P.P.