



M O D E L O D E U T I L I D A D

a favor de

Dn. JUAN LLORET PUNSET, de nacionalidad española, do-
5 miciliado en Barcelona, calle Princesa nº 53,

por:

” PORTA-BEBES MEJORADO ”

-o00o-

M E M O R I A D E S C R I P T I V A

10 El presente modelo de utilidad tiene por objeto,
como su enunciado indica, un porta-bebés mejorado, cuya caracte-
rística esencial radica en su particular corte y confección y en
las partes que lo integran, lo que facilita que su obtención pue-
da ser realizada en forma racional y continúa sin precisar mano
15 de obra especializada en el corte y confección, cumpliendose los
fines esenciales para los que el modelo ha sido concebido con la
máxima seguridad y eficacia.

En la actualidad se conocen diferentes tipos de



porta-bebés o mantas saco para bebés, los cuales si bien cum-
20 plen su cometido, no es menos cierto que su confección se rea-
liza de forma que encarece su precio, y además para su obten-
ción se precisa del uso de patrones complicados y mano de obra
especializada en el corte y confección.

Los inconvenientes anteriormente señalados se
25 eliminan y salvan ventajosamente con el porta bebés objeto de es-
te modelo de utilidad, el cual proporciona notables ventajas de
tipo práctico y económico sobre los objetos de este tipo ya co-
nocidos.

De conformidad con ello el porta-bebés que se
30 preconiza se caracteriza por estar constituido a partir de dos
piezas de tejido rectangulares, de las mismas dimensiones y de
distinta naturaleza, ya que una de dichas piezas constituye el
forro y la otra la parte vista o cuerpo del porta-bebés. Las
dos piezas rectangulares iguales indicadas se cortan por el
35 centro de uno de sus lados extremos de forma que se determina
una abertura central paralela a los lados longitudinales, y
que llega hasta la proximidad de la parte media de la longitud
de las dos piezas, formando dos porciones en el extremo corta-
do, cuyas dos porciones se constituirán en las solapas de la
40 abertura de entrada o alojamiento del bebé. El lado extremo
opuesto al de la abertura está cortado en forma de arco de
medio punto.

Las dos piezas indicadas, una vez cortadas y
conformadas como anteriormente se ha dicho, se superponen y
45 doblan transversalmente de modo que el lado extremo con aber-
tura central coincida con la línea en que se inicia el arco
de medio punto del lado extremo opuesto, quedando la porción
comprendida por dicho arco como prolongación extrema del porta-



bebés; a continuación se unen por cosido los lados longitudina-
50 les de las dos piezas superpuestas y dobladas y, por último, se
invierte o desdobra el conjunto, pasando la parte de forro y lí-
neas de cosido al interior del portabebés, y quedando la parte
vista el exterior, terminando con ello las operaciones de corte
y confección del conjunto.

55 Antes del doblado y cosido de las dos piezas in-
tegrantes del conjunto de este modelo, se dispone una trabilla
sobre la pieza forro, en la proximidad del lado extremo en arco,
y a través de dicha trabilla una cinta o cordón que tiene por
finalidad estrangular o cerrar la boca de entrada al porta-be-
60 bés cuando así interese o convenga. En la abertura longitudinal
central del porta-bebés se podrá disponer una cremallera de
cierre, o corchetes, o cualquier otro medio de cierre que se es-
time oportuno. Igualmente la embocadura de este porta-bebés po-
drá estar provista de puntillas, encajes o cualquier otro ador-
65 no.

Estas son a grandes rasgos las características
principales del porta-bebés que se preconiza, cuyas caracterís-
ticas se pondrán de manifiesto, más particularmente, en el
transcurso de la descripción que a continuación se dá, en la
70 que, para facilitar su comprensión se hace referencia a la lá-
mina de dibujos adjunta en la que de manera un tanto esquemá-
tica y tan solo por vía de ejemplo se muestran los detalles
principales del modelo. Estos detalles se dán a título ilustra-
tivo, por tanto esta memoria debe ser considerada sin carácter
75 restrictivo alguno en cuanto a dimensiones, proporciones y ma-
terias se refiere.

En la lámina de dibujos adjunta:

La figura 1 muestra una vista en planta de las



dos piezas de tejido que integran el modelo, pudiendose apre-
80 ciar en esta figura la particular conformación de las mismas.

En la figura 2 se muestra una vista frontal,
otra de perfil y una sección en sentido transversal del conjun-
to del porta-bebés ya confeccionado o terminado.

Como se puede apreciar en las figuras enumera-
85 das al porta-bebés se constituye a partir de dos piezas de te-
jido, -1- y -2- rectangulares, superpuestas, las cuales en uno
de sus lados menores presentan un corte central -3- entrante
en sentido longitudinal y que penetra hasta la proximidad de
la línea media transversal de las dos piezas superpuestas, de-
90 terminando este corte las solapas de la embocadura del porta
bebés. El lado extremo opuesto al del corte -3-, está cortado
en forma de arco de medio punto -4-. Una de las indicadas pie-
zas, la -1-, constituye la parte vista o externa, y la otra
pieza -2- integra el forro o parte interna, comportando este
95 forro en la proximidad de su lado extremo en arco -4-, una tra-
billa -5- a través de la que se extiende una cinta o cordón
-6- que tiene por función el cerrar la boca de entrada al por-
ta-bebés.

La confección de este porta-bebés se determina
100 de la siguiente forma: Una vez cortadas y superpuestas las
dos piezas -1- y -2- que lo integran, se doblan simultáneamen-
te en sentido transversal, haciendo coincidir el extremo con
abertura central -3- con la línea en que se inicia el arco -4-
del extremo opuesto, a continuación se cosen simultáneamente
105 los lados longitudinales de estas dos piezas y, por último se
voltea el conjunto haciendo que la pieza -2- del forro y las
líneas de cosido -7- de los lados longitudinales queden en la
parte interna del conjunto, quedando el porta-bebés terminado



para su uso. Como es lógico en la abertura -3- frontal de la
110 embocadura se dispondrán los medios de cierre que se conside-
ren oportunos, tal como una cremallera, corchetes, botones,
etc., y podrá ribetearse dicha embocadura con puntillas o en-
cajes ornamentales.

De lo expuesto se infiere que el presente mode-
115 lo de utilidad proporciona un porta-bebés mejorado que se ob-
tiene con un corte y confección cómodo, fácil y sencillo, lo
que se traduce en una notable reducción de su coste y, como es
lógico, en el precio de venta.

Se hace constar a los efectos oportunos que en
120 el objeto de este modelo de utilidad se podrán introducir to-
das aquellas variaciones de detalle que las circunstancias y
la práctica pudieran aconsejar, siempre y cuando que, con las
mismas, no se modifiquen las características esenciales del
porta-bebés mejorado descrito.

125

N O T A

Se declara de novedad el contenido de las si-
guientes

R E I V I N D I C A C I O N E S

1.- Porta-bebés mejorado, que se caracteriza por es-
130 tar constituido por dos piezas de forma rectangular y de igua-
les dimensiones, siendo una de ellas el forro y la otra la
parte vista o externa, las cuales tienen en uno de sus lados
extremos un corte central que se extiende longitudinalmente
hasta la proximidad de la línea media, y el lado extremo opues-
135 to remata en forma de arco de medio punto; las dos piezas in-
dicadas se superponen y doblan simultáneamente de modo que el
lado extremo con abertura central quede en la línea en que se
inicia el arco del extremo puesto, siendo unidas por cosido de



sus lados longitudinales, quedando las líneas de cosido, y
140 el forro, en la parte interna del conjunto por volteo o des-
doblado del mismo.

2.- Porta-bebés mejorado, que se caracteriza porque
la línea de corte, que se inicia en el centro de uno de los la-
dos menores de las dos piezas integrantes del mismo, se cons-
145 tituye en abertura de entrada y determina las solapas latera-
les de la misma, estando provista esta abertura de medios para
su cierre.

3.- PORTA-BEBES MEJORADO.

Todo ello tal y como se describe y reivindica
150 en la presente memoria que consta de seis hojas mecanografía-
das por una sola de sus caras y se ilustra con la lámina de
dibujos adjunta.

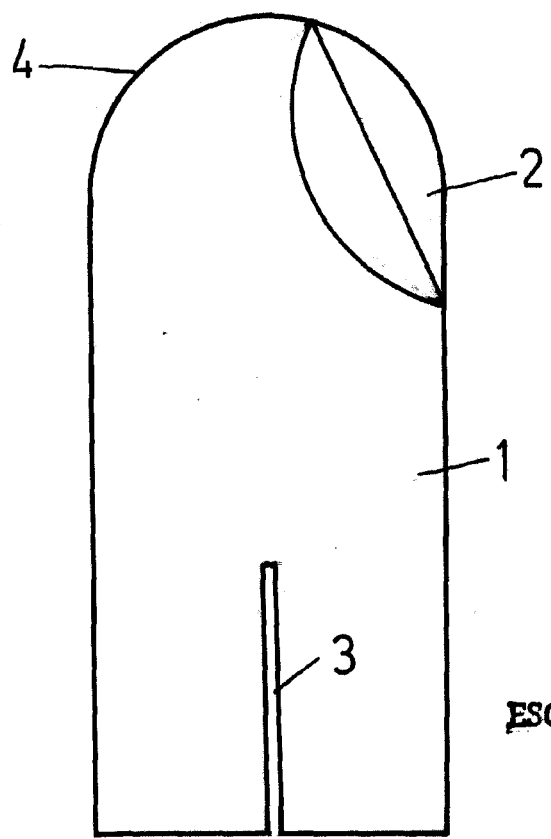
Barcelona, 22 de Julio de 1967.

P. PUJOL

P. P.

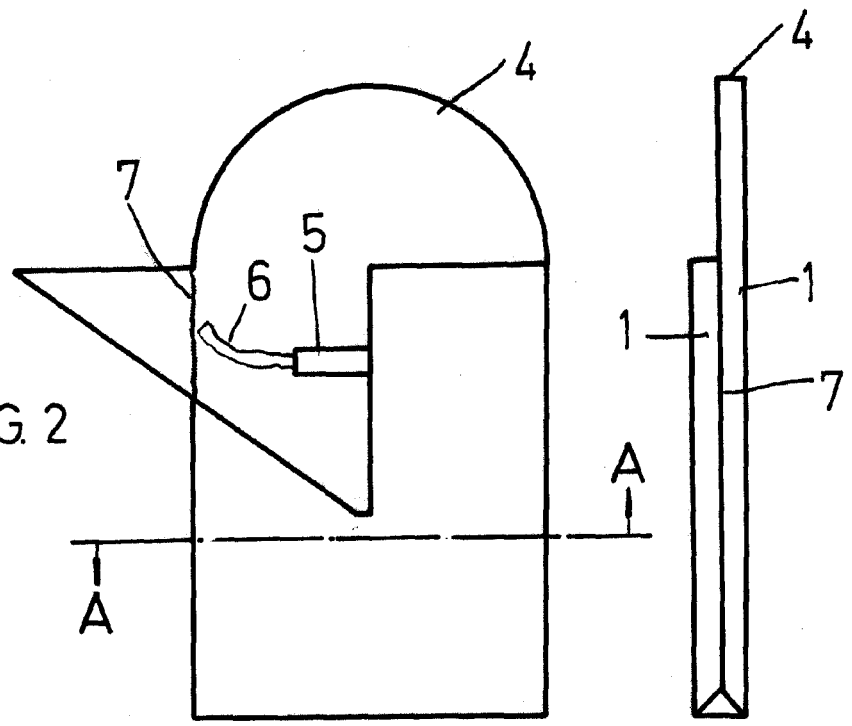


FIG. 1



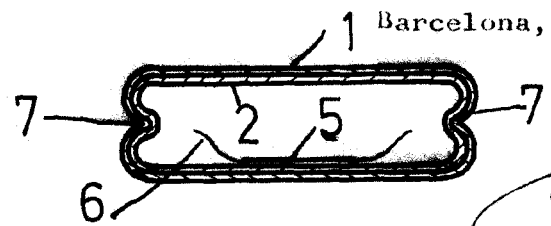
ESCALA VARIABLE

FIG. 2



Barcelona, 22 de Julio 1967.

P. PUJOL
P. P.



Alberto Pujol