



131831

MEMORIA DESCRIPTIVA

correspondiente a la solicitud de concesión de un...

MODELO DE UTILIDAD

SOLICITANTE: DON JUAN PASTOR ESCRIG

RESIDENCIA: VALENCIA - Millares, 12

ENUNCIADO: "MUEBLE-BAR, PERFECCIONADO"

Prioridad: Patente n.º del

MC/.

131831

5 AGO.



1 La invención a que se refiere la presente Memoria cons-
tituye una novedad industrial con características y ventajas que la
hacen merecedora del privilegio de explotación exclusiva que por ella
se solicita, de acuerdo con las prescripciones del vigente Estatuto
5 sobre la Propiedad Industrial de fecha 26 de Julio de 1.929, texto
refundido, publicado el 30 de Abril de 1.930.

Pertenece a la técnica conocida constituir un mueble-bar
a partir de una mesa o similar que comprende un fondo compuesto por
sendas superficies superpuestas entre las cuales existe un espacio
10 hueco, teniendo practicada la superficie superior una serie de cala-
dos para sujeción de botellas, de tal modo que estas últimas quedan
alojadas en los citados calados ocupando una posición vertical.

En este tipo de muebles la posición vertical de las bo-
tellas que contienen ocupa un espacio útil que limita la cavidad del
mueble-bar y, por ende, la capacidad de este último, por lo cual,
15 los citados muebles comprenden una estructura voluminosa que carece
de cualidades funcionales y que, cuando menos, requiere un proceso
fabril complicado en el que intervienen fases operativas que se de-
sarrollan bajo importantes dispendios de tiempo, energía y mano de
20 obra, haciendo alcanzar a estos muebles cotizaciones abusivas en el
mercado.

El mueble-bar que propone el invento resuelve dichos pro-
blemas mediante una organización sencilla y económica y tiene por
finalidad no solo simplificar el proceso fabril del mueble propia-
mente dicho, sino aumentar su capacidad y el efecto funcional de su
25 estructura bajo una constitución que, en líneas generales, requiere
una ejecución elemental.

En tal sentido, el mueble-bar objeto de este invento es
del tipo que comprende un fondo compuesto por sendas superficies
30 superpuestas entre las cuales existe un espacio hueco, teniendo

131831



1

practicada la superficie superior una serie de calados para sujeción de botellas, caracterizado esencialmente porque presenta la superficie superior de dicho doble fondo dispuesta en posición inclinada con lo cual las botellas se acoplan sustancialmente por deslizamiento en los calados de la misma practicándose estos últimos en sentido alargado de manera que las botellas se acoplan oblicuamente quedando apoyadas por su zona paracentral en el borde delantero del calado y por su fondo en el borde posterior del mismo, lo que permite un mayor aprovechamiento de la cavidad del mueble.

5

10

La figura 1ª representada en la hoja de planos adjunta corresponde a una sección vertical de un mueble-bar hecho según el invento. Como puede observarse se constituye mediante un mueble que comprende bastidores laterales (1) provistos de ruedas autoorientables (2) los cuales sustentan a un tablero superior de referencia (3) que actúa como mesa comprendiendo un fondo compuesto por sendas superficies (4) y (5) superpuestas entre las cuales existe un espacio hueco marcado con (6), teniendo practicada la superficie superior (5) una serie de calados (7) para sujeción de botellas (8).

15

20

Pues bien, constituye una verdadera novedad que dicho mueble presente la superficie superior (5) del citado doble fondo dispuesta en posición inclinada, con lo cual las botellas (8) se acoplan por deslizamiento en los calados (7) de la misma practicándose estos últimos en sentido alargado de manera que las botellas se acoplan oblicuamente quedando apoyadas por su zona paracentral (9) en el borde anterior (10) del calado y por su fondo (11) en el borde posterior (12) del mismo. Esto permite un mayor aprovechamiento de la cavidad (13) del mueble emplazando en la misma por ejemplo estantes (14) u otros elementos auxiliares del bar.

25

30

Por último la figura 2ª corresponde a una vista en planta superior de la superficie calada del doble fondo del mueble-bar

131831⁴ -



1 en la cual puede apreciarse que los calados (7) practicados en dicha
superficie (5) para la recepción de las botellas se practican en
sentido alargado a efectos de producir en los mismos un borde pun-
tiagudo (10) que retiene a las botellas por su región paracentral
5 y una zona plana posterior (12) que sustenta a estas últimas por su
fondo.

De lo expuesto se deduce que, en el campo industrial,
la realización del mueble-bar descrito ofrece una serie de ventajas
decisivas por cuanto que la provisión en su doble fondo de una su-
perficie inclinada que permite el ajuste de las botellas por desli-
zamiento, y la práctica de calados alargados para doble apoyo de
dichas botellas en posición oblicua, obedece a un proceso elemental
de fabricación que no aumenta los costos habituales de producción
permitiendo expender estos elementos a precios asequibles en el
10 mercado.

Pero si consideramos que dicha organización mejora la
actuación funcional y práctica de los muebles-bares convencionales
por cuanto que permite incluso aumentar la capacidad de estos últi-
mos permitiendo el acceso a las botellas a partir de una operación
fácil y comoda, es evidente que el Modelo de Utilidad que se solici-
ta, adquiere una utilidad práctica singular por el beneficio o efec-
to nuevo que aporta a la función a que se destina.

Hecha la descripción precedente hemos de añadir, que
los detalles de realización de la idea expuesta pueden variar, sin
que por ello cambie la esencia de la invención que es la que se des-
prende de los párrafos que anteceden y la que se reivindica en la
siguiente.

NOTA

En resumen, el Modelo de Utilidad que se solicita, re-
caera sobre las siguientes reivindicaciones.

30

- 5 -
131831



1 1ª.- MUEBLE-BAR, PERFECCIONADO, del tipo que comprende
un fondo compuesto por sendas superficies superpuestas entre las
cuales existe un espacio hueco, teniendo practicada la superficie
5 superior una serie de calados para sujeción de botellas, caracteri-
zado esencialmente porque presenta la superficie superior de dicho
doble fondo dispuesta en posición inclinada con lo cual las bote-
llas se acoplan sustancialmente por deslizamiento en los calados
de la misma practicándose estos últimos en sentido alargado de ma-
nera que las botellas se acoplan oblicuamente quedando apoyadas
10 por su zona paracentral en el borde delantero del calado y por su
fondo en el borde posterior del mismo, lo que permite un mayor apro-
vechamiento de la cavidad del mueble.

15 2ª.- Se reivindica por último, como objeto sobre el
que han de recaer el Modelo de Utilidad que se solicita, MUEBLE-
BAR, PERFECCIONADO.

Todo conforme queda descrito y reivindicado en la
presente Memoria que consta de cinco páginas mecanografiadas y di-
bujos que se acompañan.

Madrid, 5 de Agosto 1.967

BERNARDO UNGRIA
P.P.

20

25

30

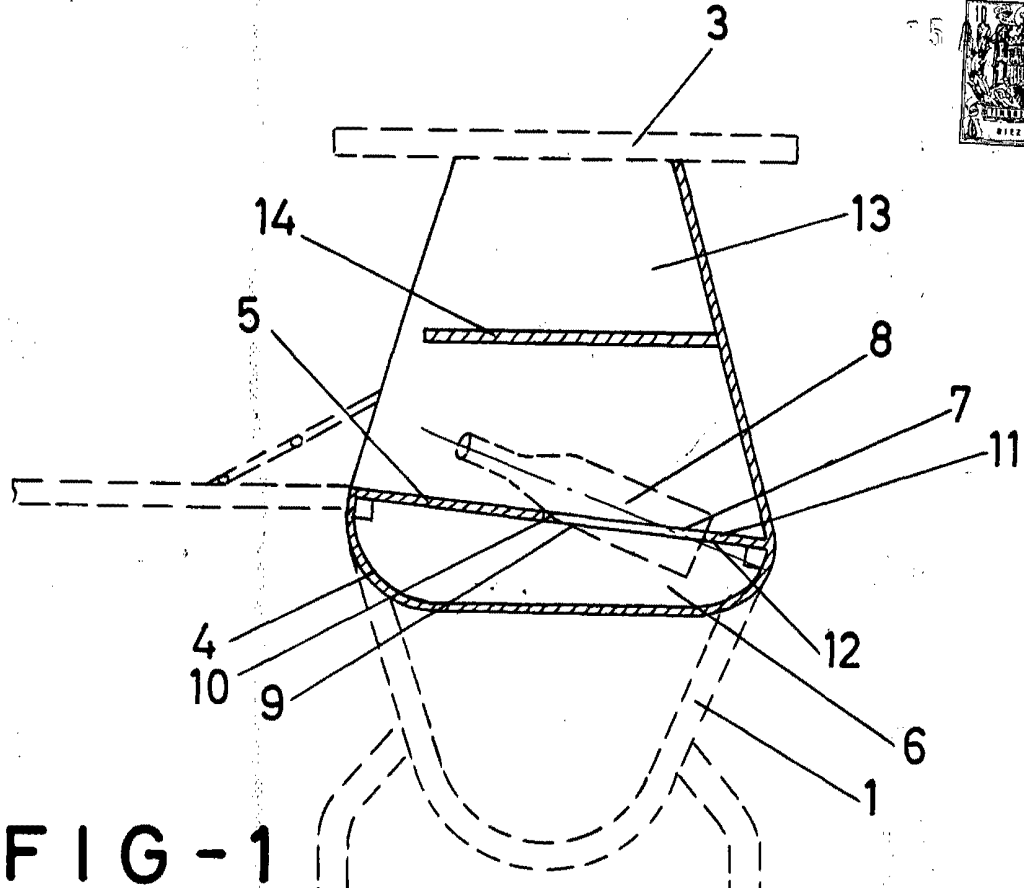

FIG-1

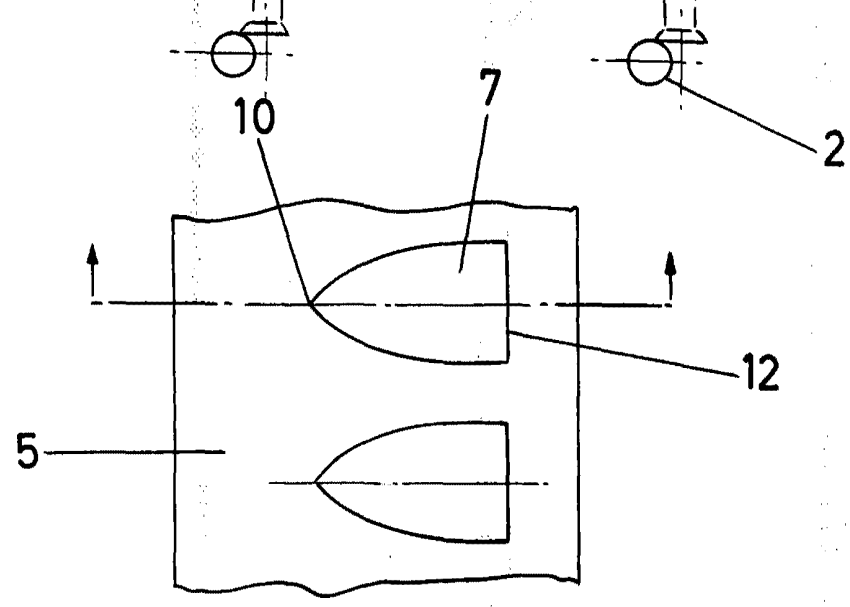

FIG-2

ESCALA VARIABLE

Madrid, 5 de Agosto de 1967

BERNARDO UNGRIA

P. P.