

131825



MEMORIA DESCRIPTIVA

del Modelo de Utilidad, por 20 años, solicitado a favor de MECANIZACION Y CONSTRUCCIONES, S. A., de nacionalidad Española, residente en Barcelona (SAN ADRIAN DEL BESOS ), calle Mayor nº 15, por " UNA MAQUINA TALADRADORA DE DOCUMENTOS ".

El presente Modelo de Utilidad se refiere a una máquina taladradora de documentos, que presenta como principal ventaja la economía de construcción al ser formada por piezas soldadas y al suprimirse las piezas intermedias. Asimismo  
5 la construcción soldada determina una mayor resistencia a las solicitaciones propias del trabajo de la máquina.

La máquina reivindicada se caracteriza porqué los soportes fijos montados en la placa base están formados por perfiles soldados en U cuyas alas paralelas horizontales presentan las  
10 perforaciones coincidentes para el paso de los vástagos verticales que efectúan el taladrado.

El alma de los soportes sirve de guía al eje transversal que es el de giro de la placa móvil.

La placa móvil sobre la que se acciona directamente y de forma  
15 manual, presenta formando una sola pieza unos testeros laterales y un testero frontal envolventes de los soportes. Los testeros laterales de la placa móvil son atravesados por los extremos del eje de giro transversal, sobresalientes de los testeros soportes, y que constituye el eje de giro de la parte móvil.

- 2 - 131825



20 La placa móvil sobre la que se hace presión manualmente, presente en su cara inferior unos salientes que son los que actúan directamente sobre los extremos recambiables de materia ligeramente elástica de los vástagos taladrados guiados en los orificios de las alas del soporte.

25 Los vástagos llevan solidarios una arandela que es la que en el descenso del vástago comprime las espiras del resorte de retorno que levanta la placa de accionamiento del dispositivo al terminar el taladro.

En la hoja gráfica adjunta y a título de ejemplo se representa un caso de realización práctica de la máquina taladradora de documentos, objeto del presente Modelo de Utilidad.

30 La fig. 1 muestra la vista en planta superior. Las figs. 2 y 3 representan las vistas en alzado frontal y lateral, y la fig. 4 es un corte vertical según la línea AB.

35 Siguiendo los dibujos, se advierte la plataforma o peana -1- de cara inferior cóncava, cerrada por la tapa -2- que es de quita y pon para facilitar el vaciado de los fragmentos circulares de papel procedentes del taladrado.

40 Los dos testers del soporte son idénticos y son sendas piezas de sección en U de alma -3- y alas paralelas horizontales -4-. El perfil lateral se continúa según el alma cortada oblicuamente según -5-, y parte de su borde inferior -6- queda soldado al resalte correspondiente de la base -1-, mientras la parte de borde -7- deja un espacio -8- para el paso del documento a taladrar. En unas prolongaciones superiores de estos  
45 soportes, se anclan los extremos del eje transversal -9- de giro de la pieza soldada única que lleva la parte plana -10- sobre la que se ejerce presión manualmente al efectuar la operación de taladrado. La pieza única sobre la que se acciona manualmente,  
50 presenta sus testers laterales -11- formando una

131825



- 3 -

sola pieza con la parte plana y el testero posterior -12-. Los laterales -11- envuelven exteriormente a los testeros de alma -3- y son atravesados por los extremos del eje -9- que, a su vez atraviesa y se apoya en las almas -3- de los soportes. Unos resaltes -13- de la cara interna de la parte plana -10- son los que actúan en los tetones de cierre de material plástico -14-, montados en el extremo superior de los vástagos cilíndricos -15- que atraviesan y son guiados por los orificios de las almas -4-. Los extremos de estos vástagos efectúan el troquelado del papel o papeles interpuestos en el espacio -8-. Los vástagos llevan solidaria una arandela -16- que es la que, en el descenso de los vástagos, determina la compresión de las espiras de los resortes -17- que determinan el retorno a la posición inicial cuando deja de actuarse en la placa -10- después de efectuado el troquelado.

Se fabricará la máquina taladradora de documentos con los materiales apropiados a sus elementos componentes, pudiendo variar su forma, acabado y dimensiones, y cuantos detalles no alteren, cambien o modifiquen su esencialidad.

===== N O T A =====

Se reivindica:

- 1ª.- Una máquina taladradora de documentos, caracterizada porqué los soportes fijos montados en la placa base están formados por perfiles soldados en U cuyas alas paralelas horizontales presenta las perforaciones coincidentes para el paso de los vástagos verticales que efectúan el taladrado. El alma de los soportes sirve de guía al eje transversal que es el de giro de la placa móvil.
- 2ª.- Una máquina taladradora de documentos, según reivindicación anterior, caracterizada porqué la placa móvil sobre la que se acciona directamente presenta, formando una sola pieza, unos testeros laterales y un testero frontal envolventes de los soportes. Los

131825



80 testeros laterales de la placa móvil son atravesados por los  
extremos del eje de giro transversal sobresalientes de los  
testeros soportes, y que constituye el eje de giro de la parte  
móvil.

3ª.- Una máquina taladradora de documentos, según reivindicacio-  
85 nes anteriores, caracterizada porqué la placa móvil sobre la que  
se hace presión manualmente presenta, en su cara inferior, unos  
salientes que son los que actúan directamente sobre los extremos  
recambiables de material ligeramente elástico de los vástagos  
taladradores guiados en los orificios de las alas del soporte.

90 Los vástagos llevan solidarios una arandela que es la que, en el  
descenso del vástago, comprime las espiras del resorte de retor-  
no que levanta la placa de accionamiento del dispositivo al ter-  
minar el taladrado.

94 4ª.- Una máquina taladradora de documentos.

Consta la presente memoria descriptiva de cuatro hojas folia -  
das y escritas de una sola cara.

Barcelona, 1 de AGOSTO de 1.967.

P. A.

M. LLORT

131825

Mecanización y Construcciones. S. A.

HOJA UNICA.



FIG. 1

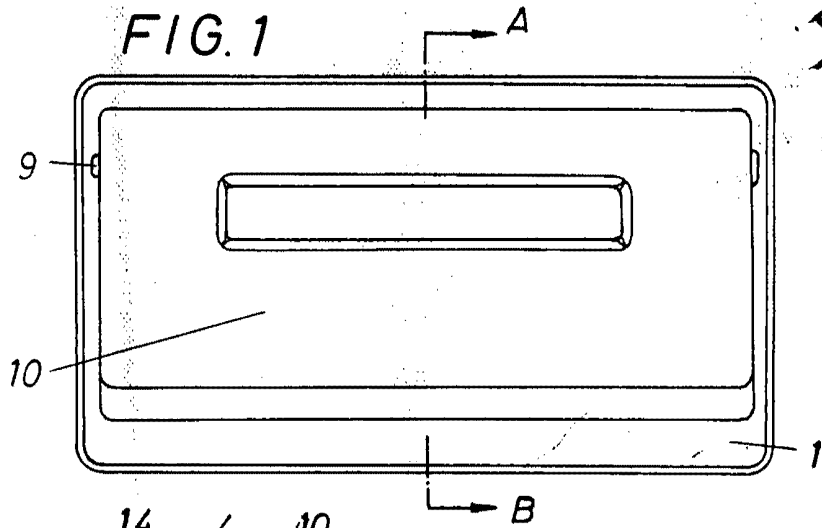

FIG. 2

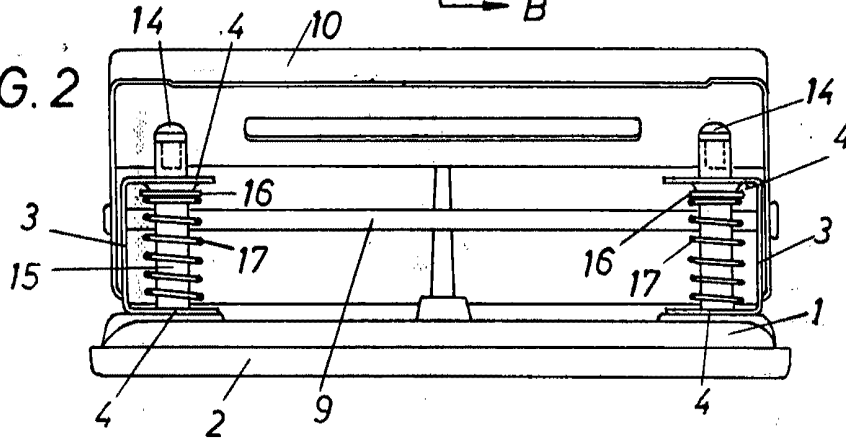

FIG. 3

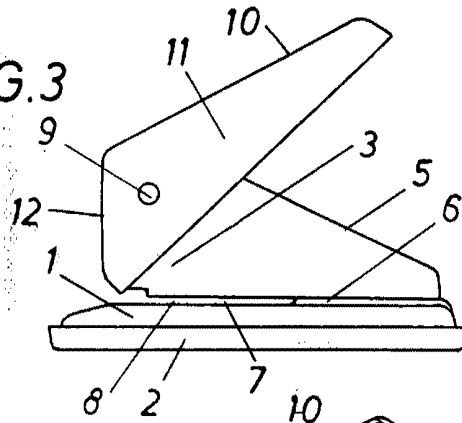
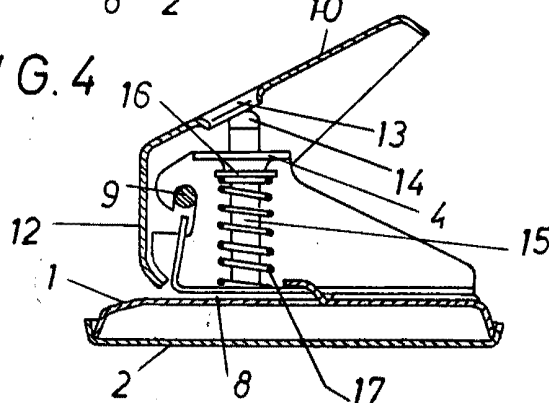

FIG. 4



BARCELONA DE Agosto DE 1917

M. LLORT



ESCALA VARIABLE.