



131796

MEMORIA DESCRIPTIVA

correspondiente a la solicitud de concesión de un...

MODELO DE UTILIDAD

SOLICITANTE: DON EDUARDO GUILLEM VERDU

RESIDENCIA: IBI (ALICANTE) c/ Alfonso el Sabio, s/n.
.....

ENUNCIADO: UNA CAJ. EXPOSITORA PARA JUGUETES

Prioridad: Patente n.º del

MC/.



131796

1

La invención a que se refiere la presente Memoria constituye una novedad industrial con características y ventajas que la hacen merecedora del privilegio de explotación exclusiva que por ella se solicita, de acuerdo con las prescripciones del vigente Estatuto sobre la Propiedad Industrial de fecha 26 de Julio de 1.929, texto refundido, publicado el 30 de Abril de 1.930.

5

10

La fabricación de cajas expositoras para juguetes en general plantean determinados problemas derivados principalmente del hecho de que se trata de obtener una cavidad de caja que al ser abierta deje al descubierto la mayor extensión posible del juguete que se trata de exhibir. Esta cualidad de las cajas expositoras solo puede conseguirse, empero, a base de un proceso fabril complicado que, en líneas generales, requiere, como es sabido fases operativas en cuyo desarrollo intervienen importantes dispendios de tiempo, energía y mano de obra que hace adquirir a estos envases cotizaciones abusivas en el mercado.

15

20

El objeto de la presente solicitud se refiere a una caja expositora para juguetes que resuelve de una forma efectiva los problemas que plantean sus similares conocidas mediante una organización sencilla y económica. Tiene por finalidad no solo simplificar el proceso fabril de la caja que se considera, sino incluso mejorar su actuación funcional, partiendo de un sistema de montaje que, en líneas generales, requiere una ejecución elemental.

25

30

En tal sentido la caja expositora para juguetes que se propone se caracteriza porque está constituida mediante una lámina troquelada que por adecuadas dobleces forma un cuerpo de caja con testeros de doble pared el cual incluye una pared posterior combinada con un fondo compuesto por dos paredes superpuestas entre las que queda comprendido un espacio hueco, estando el borde superior de dichos testeros sustancialmente inclinado desde la pared poste-



1 rior hasta el borde anterior del doble fondo y la pared superior de este último provista de una serie de calados en los cuales se acoplan los juguetes y sus elementos accesorios.

5 La propia lámina constitutiva de la caja forma una tapa que comprende una corta pared posterior que da prolongación a la pared trasera del cuerpo de caja, así como sendos testeros de doble pared y una pared anterior que cubre hasta el borde delantero del fondo de dicho cuerpo de caja, estando el borde de los testeros de la tapa inclinado desde el borde inferior de la pared posterior de ésta hasta el borde inferior de la pared anterior de la misma, de manera que al quedar dispuesta en posición de cierre, el borde de los testeros de la tapa se apoya sobre el borde de los testeros del cuerpo de la caja constituyéndose un cuerpo general prismático rectangular que presenta sus testeros divididos en dos partes según una línea diagonal de separación.

10

15

En las hojas de plano que a título de ejemplo se adjuntan, la figura 1ª nos muestra un desarrollo de una caja expositora para juguetes, hecha según el invento, como puede observarse se compone mediante una sola lámina troquelada que comprende un sector rectangular (1) que actúa como pared exterior del fondo de la caja, estando dicho sector prolongado en sendas aletas (2) y (3) separadas por una doble línea de dobléz (4) a partir de la cual las aletas (2) y (3) forman testeros de doble pared.

20

Dicha lámina comprende además otro sector rectangular (5) que actúa como pared posterior del cuerpo de caja estando prolongada en sendas aletas trapeziales (6) que al plegarse quedan dispuestas entre las aletas (2) y (3) que forman los testeros, un sector más estrecho (7) provisto de aletas extremas (8) que al igual que las aletas (6) quedan dispuestas entre las paredes (2) y (3) que forman los testeros del cuerpo de caja y otro sector rectangular

25

30

131796



1 (9) rodeado de pestañas laterales (10) el cual se pliega sobre el
sector (1) constituyendo un doble fondo cuya pared superior o
5 (9) presenta practicados calados (11) y escotaduras (12) en las
cuales se disponen acoplados los vehículos de juguete y sus ele-
mentos accesorios.

Por otro lado la propia lamina constitutiva de la
caja forma una tapa (13) que comprende a su vez aletas marginales
(14) y (15) separadas por una doble linea de dobléz (16), combina-
da con un sector rectangular (17) que actua como pared posterior
10 de la tapa, cuyo sector adquiere pestañas extremas (18) que quedan
dispuestas entre las aletas (14) y (15) al formarse el cuerpo de
la caja, pero con la particularidad de que dicha tapa (13) compren-
de una pared anterior (19) que incluye pestañas extremas (20) las
cuales quedan dispuestas al igual que las pestañas (18) entre las
15 dobles aletas (13) y (15) que forman los testeros de la caja.

Por último, la figura 2ª corresponde a una vista par-
cial en perspectiva de la caja expositora definitivamente montada.
En efecto, según podemos comprobar mediante adecuadas dobleces de
la lámina constitutiva de la caja se forma un cuerpo de caja con
20 testeros compuesto por dos paredes (2) y (3) cuyo cuerpo de caja
induye una pared posterior (5) combinada con un fondo compuesto
por dos láminas (1) y (9) entre las que queda comprendido un espa-
cio hueco estando el borde superior (21) de los testeros sustancial-
mente inclinado desde la pared posterior (5) hasta el borde anterior
25 (7) del doble fondo, con lo cual los calados (11) practicados en
la pared superior (9) quedan en posición horizontal para que las
ruedas del vehículo o de otro juguete cualquiera pasen al espacio
hueco quedando dichos juguetes ocluido.

La lámina que constituye la caja forma, como queda di-
30 cho la tapa (13) que incluye una corta pared posterior (17) que da



131796

1 prolongación a la pared trasera (5) del cuerpo de caja, así como
sendos testeros formados por dos paredes (13) y (15) entre las cua-
les quedan situadas las aletas (18) y (20) vistas en línea de tra-
zos. La pared anterior (19) de dicha tapa presenta un sector (22)
5 sobresaliente de los testeros por medio del cual cubre el borde
delantero (7) del fondo del cuerpo de la caja, mientras que el bor-
de (23) de los testeros de la tapa queda inclinado desde el borde
interior de la pared posterior (17) hasta el borde inferior de la
pared anterior (19) de la misma. De este modo el borde (23) de los
10 testeros de la tapa se apoya sobre el borde (21) de los testeros
del cuerpo de caja constituyéndose un cuerpo general prismático rec-
tangular que presenta sus testeros divididos en dos partes según
una línea diagonal de separación definida por la inclinación del
borde de los testeros del cuerpo y de la tapa de la caja.

15 Por supuesto, en el campo industrial, la realización
de la caja expositora descrita ofrece una serie de ventajas decisiva-
vas, ya que mediante un proceso de fabricación fácil y cómodo se
consigue obtener un envase para juguetería en general que reúne,
junto a sus altas propiedades mecánicas de resistencia, la cualidad
20 de ofrecer, una vez abierta, toda la extensión del juguete que
contiene, con lo cual cumple con la mayor perfección la función
expositora para la que ha sido creado.

25 Si consideramos por último que la operación de armado
de la caja, se desarrolla bajo un proceso elemental que no supone
aumento alguno en los costos de producción por lo cual este tipo
de envases puede ser expedido a precios muy asequibles en el mer-
cado, es evidente que el modelo solicitado adquiere una utilidad
práctica singular por el beneficio o efecto nuevo que aporta a la
función a que se destina.

30

131/96



1

Hecha la descripción precedente hemos de añadir, que los detalles de realización de la idea expuesta puede variar, sin que por ello cambie la esencia de la invención que es la que se desprende de los párrafos que anteceden y la que se reivindica en la siguiente.

5

NOTA

En resumen, el Modelo de Utilidad que se solicita, recaera sobre las siguientes reivindicaciones.

10

1ª.- UNA CAJA EXPOSITORA PARA JUGUETES, caracterizada esencialmente porque está constituida mediante una lamina troquelada que por adecuadas dobleces forma un cuerpo de caja con testeros de doble pared el cual incluye una pared posterior combinada con un fondo compuesto por dos paredes superpuestas entre las que queda comprendido un espacio hueco estando el borde superior de dichos testeros sustancialmente inclinado desde la pared posterior hasta el borde anterior del doble fondo y la pared superior de este último provista de una serie de calados en los cuales se acoplan los juguetes y sus elementos accesorios, formando además la lamina constitutiva de la caja una tapa que comprende una corta pared posterior que da prolongación a la pared trasera del cuerpo de caja, así como sendos testeros de doble pared y una pared anterior que cubre hasta el borde delantero del fondo de dicho cuerpo de caja, estando el borde de los testeros de la tapa inclinado desde el borde inferior de la pared posterior de ésta hasta el borde inferior de la pared anterior de la misma, de manera que al quedar dispuesta en posición de cierre, el borde de los testeros de la tapa se apoya sobre el borde de los testeros del cuerpo de la caja constituyéndose un cuerpo general prismático rectangular que presenta sus testeros divididos en dos partes según una línea diagonal de separación.

15

20

25

30

2ª.- Se reivindica por último, como objeto sobre el que han de recaer el Modelo de Utilidad que se solicita, UNA CAJA



131796

1

EXPOSITORA PARA JUGUETES.

Todo conforme queda descrito y reivindicado en la presente Memoria que consta de siete páginas mecanografiadas y dibujos que se acompañan.

5

Madrid, 3 de Agosto 1.967

BERNARDO UNGRIA

P.p.

A handwritten signature in dark ink, appearing to be 'B. Ungria', written over a faint horizontal line.

10

15

20

25

30

131796

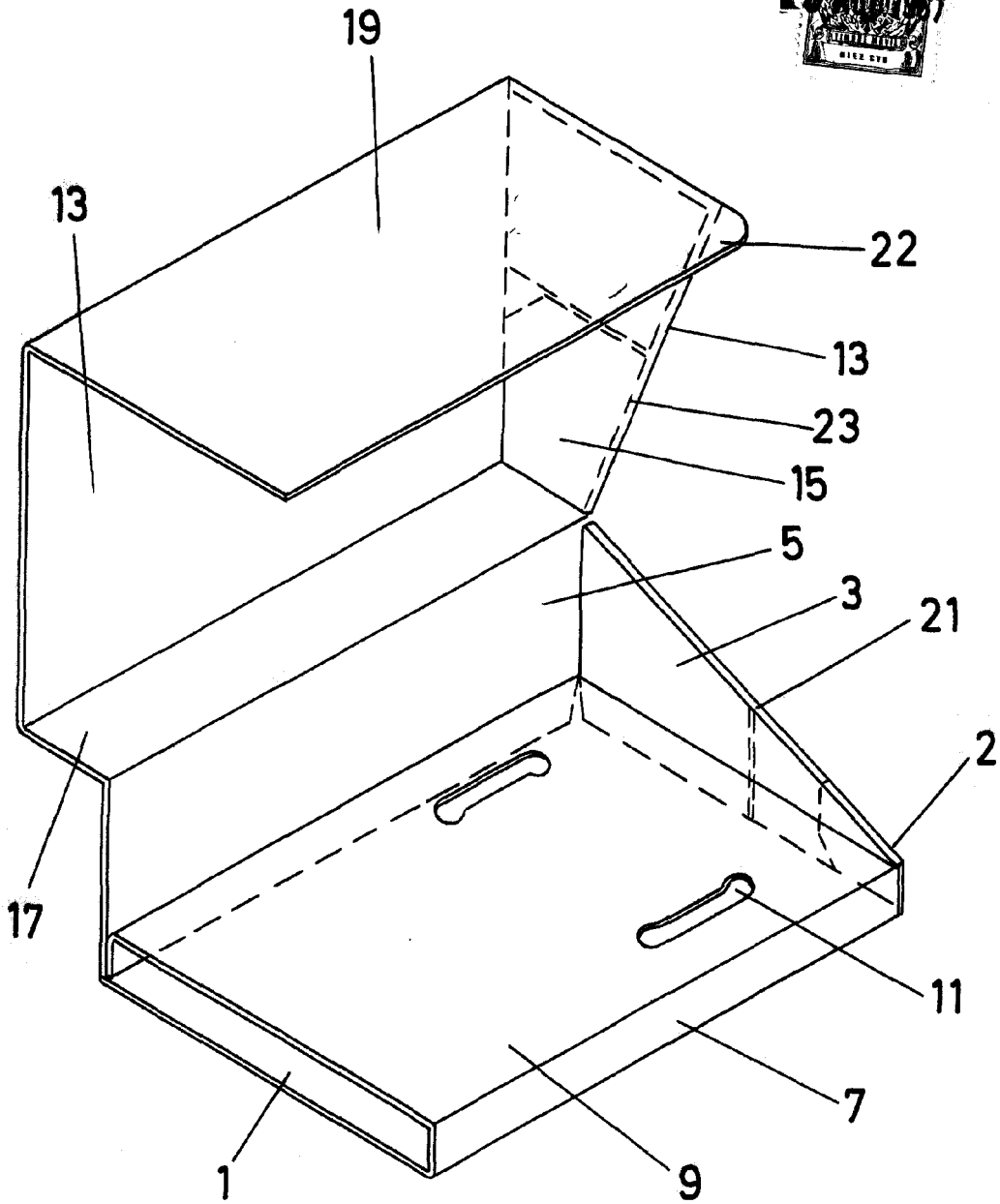

FIG-2

ESCALA VARIABLE

Madrid, 3 de Agosto de 1967

BERNARDO UNGRIA

P. P.

10/1/96

D. EDUARDO GUILLEM VERDU

2 HOJAS-1a

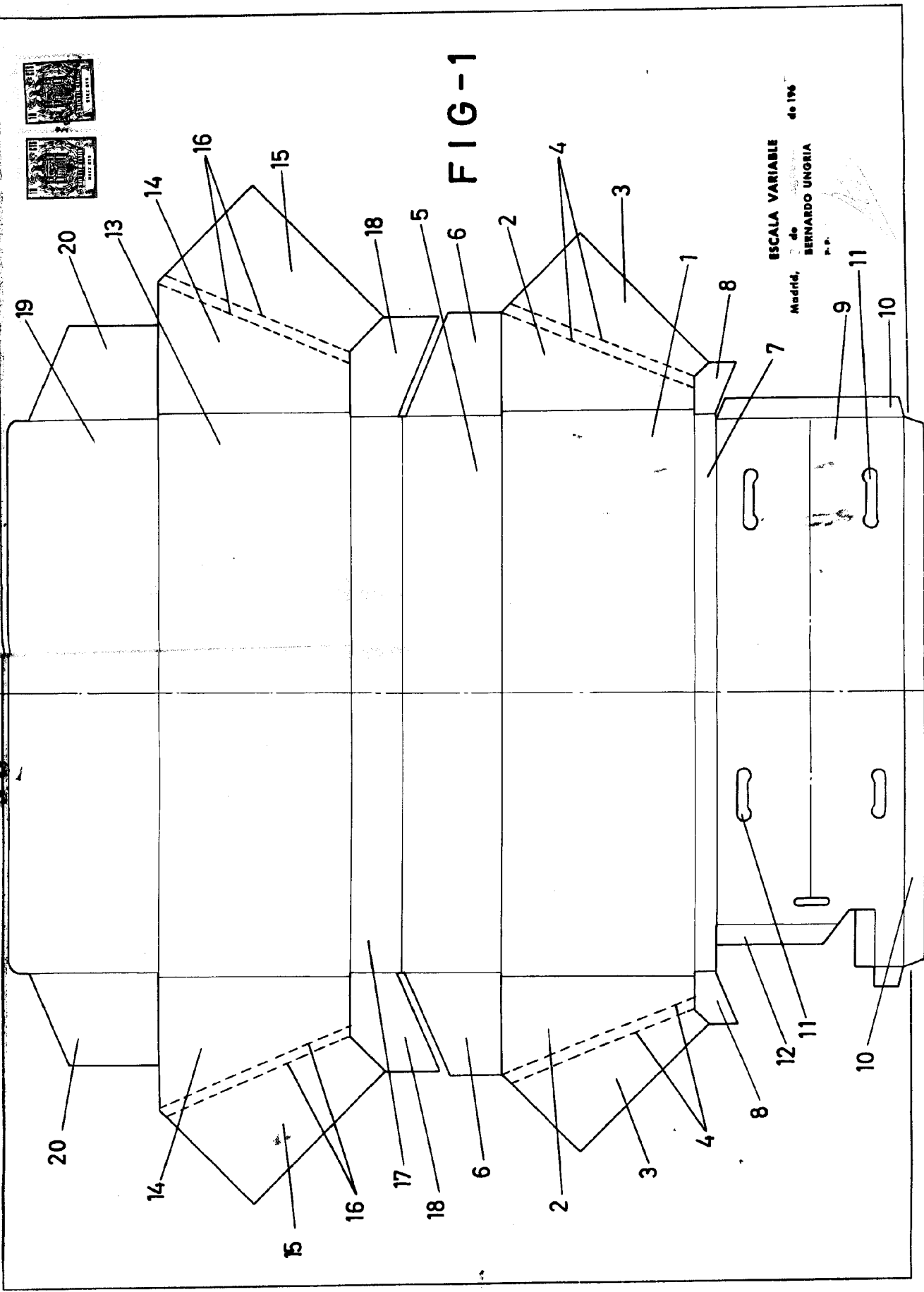
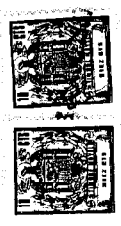

FIG-1

ESCALA VARIABLE
 de $\frac{1}{2}$ de $\frac{1}{4}$ de $\frac{1}{8}$ de $\frac{1}{16}$
 Madrid, de BERNARDO UNGRIA
 P. P.