

131790



MODELO DE UTILIDAD
=====

que por veinte años, para España y sus Posesiones, se solicita a favor de Don. DOMINGO GINER PRATS de nacionalidad Española residente en CINTORRES (Castellón) calle Abadía número 6. por: "UTIL FRIEGA SUELOS DESMONTABLE PERFECCIONADO".

MEMORIA DESCRIPTIVA

Se trata de un útil friega-suelos perfeccionado totalmente desmontable que mediante una sencilla y cómoda operación separadora permite el fácil desmontaje del conjunto de flecos o cordones ya gastados por el uso, dejándolo preparado para recepción de un nuevo recambio, que puede ser incluso una simple bayeta cortada en titas, que lo habilite en perfectas condiciones de empleo inmediato como si fuera totalmente nuevo.

Los actuales fregadores de suelo, comprenden un útil más o menos compactos que una vez gastado o roto el conjunto de cordones limpiadores, imponen al usuario el deshecho total del mismo y la compra de nuevo, aprovechándose únicamente el mango, lo que implica que todos presentan la desventaja y grán defecto de su poco aprovechamiento integral, subordinando su adquisición



15 y empleo a la subsidiaria condición de su casi total sustitución por otro récambio que aumenta el costo presupuestario por hora trabajada en el hogar.

20 Constituye característica fundamental de la invención, su diseño y disposición racial que permite al usuario el cambio del tejido gastado y el empleo de cualquier sustitutivo que se encuentre a mano, sin pérdidas de tiempo, interrupciones largas y enojosas y sin necesidad de nuevas inversiones en la adquisición de un nuevo útil que siempre repercuten en el presupuesto familiar y presuponen una baja rentabilidad dineraria. Su empleo por tanto, garantiza una gran duración, dentro de límites
25 razonables y la seguridad plena de su total amortización.

30 En esencia el invento que nos ocupa, comprende un casquillo dispuesto al final de un trozo de tubo receptor, que está dotado de cuatro vástagos o espárragos en disposición cruciforme y rodeado de una banda o arandela de goma o material similar que aumenta su diámetro. A continuación y sobre ésta banda, va enrollado el tejido, en varias capas o estratos circulares, con los correspondientes flecos colgando hacia la parte inferior del conjunto, completándose la disposición constructiva con una
35 tira cubierta de material plástico que protege el arrollamiento descrito. Tapando toda esta organización, el útil dispone de una caperuza o campana construida en material plástico que cubre la totalidad y realiza el efecto estético del friega-suelos.

40 El tejido con cortes o flecos, presenta superiormente una banda que se caracteriza por poseer una pluralidad de ojales cuyas distancias entre sí, van aumentando a partir del primero para permitir su encaje en las espigas del casquillo de acuerdo con las sucesivas vueltas que van aumentando progresivamente el diámetro de los círculos concéntricos y por consiguiente la distancia del sector circular entre espárragos.
45



Todo lo anterior se completa con un mango encajado en el trozo de tubo que remata superiormente el conjunto descrito previsto para accionamiento del útil en el normal sesempeño de las funciones de limpieza.

50 Para la mejor comprensión de cuanto antecede, se acompañan hojas de planos en los que se representa esquemáticamente la invención, que a continuación y con referencia a los mismos dibujos se describe detalladamente.

La figura primera representa el útil de limpieza completa-
55 mente montado con todos sus elementos integrantes.

La figura segunda muestra en alzado y planta el casquillo receptor de las partes móviles y desmontables del friegaesuelos.

La figura tercera corresponde a la representación de las bandas interiores y exteriores que rodea al núcleo.

60 La figura cuarta ilustra el desarrollo del tejido con cordones, que en sucesivas vueltas se arrolla y fija en el casquillo receptor.

Las figuras quinta y sexta representan respectivamente la caperuza que tapa el conjunto desmontable y el útil armado seccionado que permite apreciar toda su disposición constructiva y de
65 montaje.

De acuerdo con las figuras que se adjuntan a título de ejemplo ilustrativo no limitativo, el invento está integrado por un casquillo -4-, dotado de cuatro espárragos en posición cruciforme-6- y rematado superiormente por un trozo de tubo -5- para recepción del mango del útil -12-. Rodeando al casquillo -4- queda montada una arandela -7- dotada de ojales -8- que encajan en las espigas -6- y cuya incorporación aumenta el diámetro del núcleo. Sobre ésta banda está montado el tejido limpiador constituido
70 por una banda superior -2- dotada de una serie de flecos -3- y de una pluralidad de ojales -11- habilitados para encaje en los
75



espárragos del casquillo, que presentan la particularidad de que sus distancias entre sí van aumentando a partir del primero con el fin de cubrir y encarar con las espigas receptoras del núcleo.

80

Como elemento protector del arrollamiento, el útil dispone de una cubierta -9- dotada de ojales -10- que rodea y tapa la superposición de capas circulares, solidarizándolas íntimamente contra los elementos receptores del casquillo y evitando su ocasional desprendimiento.

85

Finalmente cubriendo la totalidad del conjunto, excepto los flecos del arrollamiento descrito, hay una caperuza -1- que completa la disposición estructural del útil y realiza la estética del mismo.

90

La figura 6ª muestra el conjunto seccionado, al objeto de poder apreciar la realización constructiva del mismo que permite su total montaje, como así mismo la fácil reposición de aquellas partes que con el uso se gastan o deterioran.

95

Descrita suficientemente la naturaleza y alcance del presente invento, así como la manera de poderlo llevar a la práctica, se hace constar que en el mismo podrán ser variables los materiales, formas, dimensiones y en general todos aquellos detalles accesorios o secundarios que no alteren, cambien ni modifiquen la esencialidad propuesta.

100

Los términos en que queda redactada esta Memoria son ciertos y fiel reflejo del objeto descrito, debiéndose interpretar en su sentido más amplio y nunca en forma limitativa.

105

El Modelo de Utilidad que se solicita en España y sus Posesiones por veinte años, según legislación vigente, deberá recaer sobre "Util ffiega-suelos desmontable perfeccionado" de acuerdo con las características de las siguientes:



Reivindicaciones

110 1ª.- Util friega-suelos desmontable perfeccionado, caracteri-
zado por constituir un conjunto que integra un casquillo, con
prolongación superior tubular receptora de un mango de accio-
namiento, dotado de cuatro espárragos en disposición crucifor
me y rodeado de una arandela con ojales que encajan en las es
pigas del casquillo y recrecen su diámetro, y porque sobre di
cha arandela va enrollada una banda de tejidos con flecos in-
115 feriores, que origina una serie de capas o estratos circulares
montados unos encima de los otros, debido al encaje sobre los
espárragos del casquillo, de una pluralidad de ojales cuyas dis-
tancias entre sí, van aumentando a partir del primero a fin de
conseguir el perfecto encajamiento con las espigas fijadoras,
120 de acuerdo con las sucesivas vueltas que van aumentando progre-
sivamente el diámetro de círculos concéntricos y por consiguien-
te la distancia del sector circular entre espárragos, con la
particularidad de que todo el arrollamiento queda protegido con
una cubierta de tipo elástico, también dotada de ojales que ca-
125 lan en los susodichos vástagos cruciformes y fija íntimamente
las vueltas contra el casquillo, evitando un ocasional despren-
dimiento o aflojamiento del sistema que finalmente queda cubier-
to por una caperuza acampanada que tapa todo el conjunto, excep-
to los cordones inferiores limpiadores, a la vez que realza la
130 estética del útil.

2ª.- UTIL FRIEGA-SUELOS DESMONTABLE PERFECCIONADO.

Según queda sustancialmente descrito y reivindicado en ésta
Memoria que consta de cinco hojas numeradas y mecanografiadas
por una sola de sus caras, a las que se acompañan hojas de pla-
135 nos para una más fácil y mejor comprensión.

Madrid,

- 3 AGO 1967
RODOLFO DE LA TORRE ROSILLO
P. P.

José Pérez Collado

131790

DON DOMINGO GINER PRATS

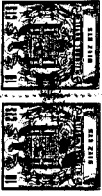

131790
FIG. 1

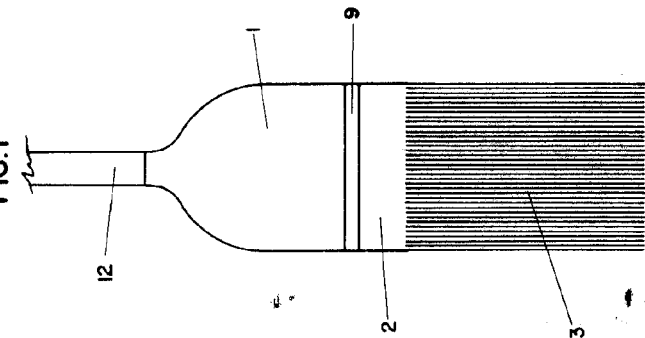

FIG. 2

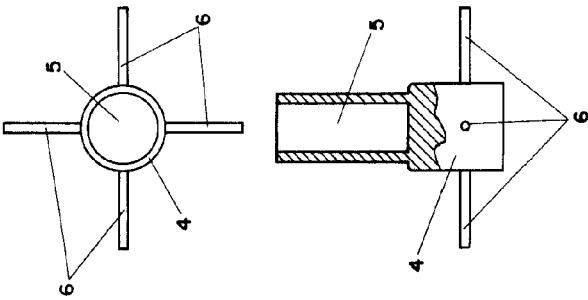

FIG. 3

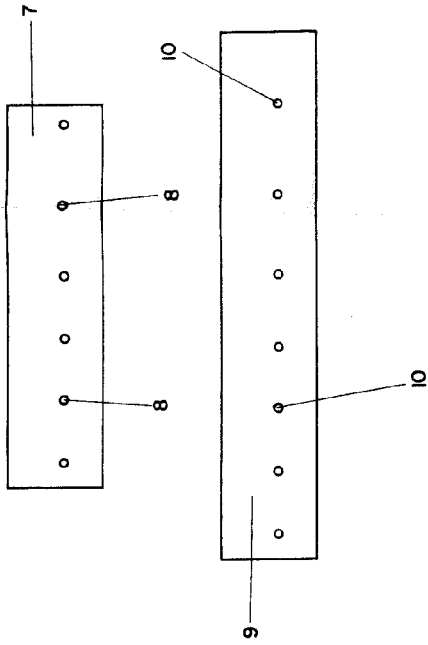

FIG. 6

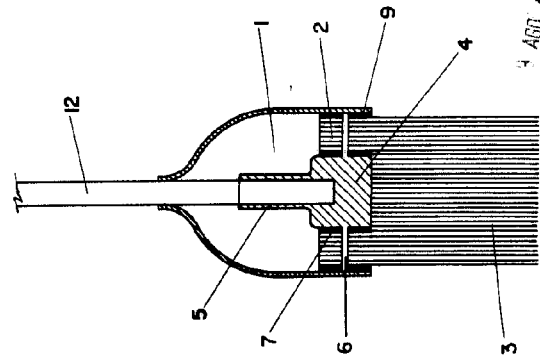

FIG. 5

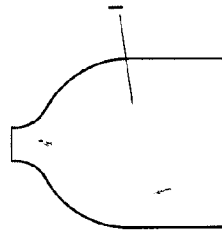
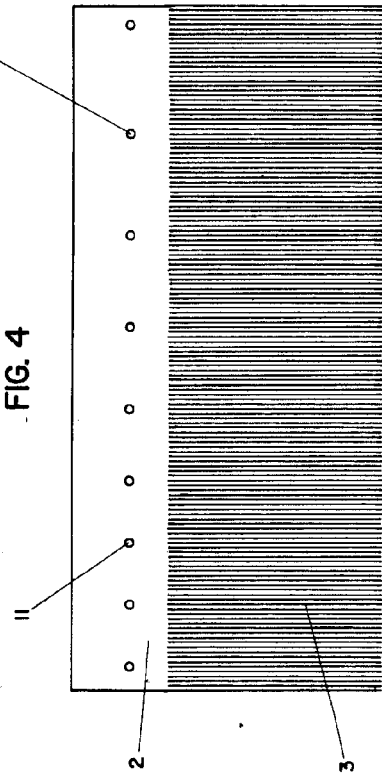

FIG. 4



ESCALA VARIABLE
MADRID, 1904

4 AGO 1904

RECEIVED
PATENT OFFICE
MADRID