

31 JUL



1

memoria descriptiva 131752

M O D E L O D E U T I L I D A D

Que se solicita en España por VEINTE AÑOS, a favor de INDUSTRIAS AXUILIARES, S.A. (INDAUX) de nacionalidad Española, residente en GUE-TARIA (Guipúzcoa), Calle de Magallanes 4 y 6 por: "BISAGRAS SOLAPADAS".

131752

31 JUL



2

Se refiere el presente Modelo de Utilidad a una bisagra de las denominadas solapadas o en especial a unos perfeccionamientos logrados sobre bisagras de este tipo y particularmente sobre los protegidos en el Modelo de Utilidad

5.- número 124.441.

Estos perfeccionamientos consiste en lograr una bisagra constituida por dos partes homólogas que convenientemente relacionadas, forman el cuerpo de articulación propio de estos elementos.

10.- Dichos cuerpos están integrados por una monopieza de condición perfilada, integrada por una banda base de planta rectangular donde a partir de su mitad están constituida por un núcleo prismático rectangular dotado longitudinalmente de unos rebajes que determinan un estrechamiento de

15.- sección suficiente para que en la articulación de ambas partes de las bisagras, abarquen un espacio suficiente para evitar el roce entre estas.

Así mismo, los planos que forma el perfil prismático presenta, inclinaciones adecuadas para el perfecto giro -

20.- entre partes y evitar el rozamiento que dificultaría su

131752

31 JUN



3

libre movimiento.

Dicho perfil va dotado longitudinalmente de un taladro ciego, con entrada por su cara interna y cerrado por la otra parte, alojamiento destinado para el bulón o eje cilíndrico

5.- que sirve de montaje y giro a los dos piezas, iguales, que integran la bisagra.

La superficie base, está dotada en el sector libre de unos calados avellanados para recepción de los tornillos de fijación a las partes articulables donde se dispongan.

10.- Una idea más amplia de las características del modelo la efectuaremos a continuación al hacer referencia a la lámina de dibujos que a esta memoria se acompaña en la que de manera esquemática y tan sólo por vía de ejemplo se representan los detalles preferidos del invento.

15.- Comentando las referencias numéricas de dicha lámina de dibujos, se hace la aclaración de que mediante el número -1-, se señala la superficie rectangular de las piezas (2) iguales que integran la bisagra de bordes longitudinales biselados -2- y mancomunadas, solidarizadas o monopiezas
20.- con un núcleo perfilado -3- en forma prismática con unos

131752

31 JUL



4

planos de indicación angular perfectamente estudiada y adecuada para el giro entre sí de ambas partes sin rozamiento alguno, cual ocupa la mitad de su longitud y presenta longitudinalmente unos rebajes -4-, formado por planos inclinados en incidencia semi-trapezoidal.

5.-

Dichos núcleos prismáticos -3- están dotados de un tallado longitudinal ciego -5- con entrada por su cara interna y cerrado por la opuesta, alojamiento que se destina para el eje o bulón cilíndrico -6- que constituye el elemento común de giro de ambas partes.

10.-

El sector restante de la base -1- esta dotado de unos calados avellanados -7- para el paso de los tornillos o tirafondos de fijación de la bisagra a las partes -8- y -9- que articulan entre sí.

15.-

Una vez descrita convenientemente la naturaleza del modelo, se hace constar a los efectos oportunos, que el mismo no queda limitado a los detalles exactos de ésta exposición, sino que por el contrario en él podrán introducirse aquellas modificaciones de detalle que las circunstancias y la práctica pudieran aconsejar, siempre que con las va-

20.-

131752

31 JUL



5

riantes que se introduzcan no se cambie o alteren las ca
racterísticas esenciales del modelo descrito.

N O T A

Se declara como de Propiedad y Novedad para todo el

5.- territorio español el contenido de las siguientes:

R E I V I N D I C A C I O N E S

- 1a.- "BISAGRAS SOLAPADAS", que se caracteriza esencial
mente al estar constituida por dos partes iguales integra
das por monopiezas de constitución mixta, de base plana
10.- rectángular y en su mitad por un núcleo prismático trian
gular con planos de inclinación adecuada y dotados longi
tudinalmente de unos rebajes en incidencia semi-trapezoidal,
para evitar planos coincidentes que en su articulación o
juego, obstaculizasen por rozamiento.
- 15.- 2a.- "BISAGRAS SOLAPADAS", que se caracteriza de con
formidad con la reivindicación anterior, porque la super
ficie base, esta biselada en sus bordes longitudinales y
en el sector libre presenta unos calados avellanados para
el paso de tirafondos o tornillos de fijación a las partes
20.- abatibles y el núcleo prismático, presenta un taladro ci-

131752

31



,6

límpido ciego, con entrada por su cara interna y cerrado por la opuesta, donde aloja un bulón o eje cilíndrico de giro común.

3a.- "BISAGRAS SOLAPADAS".

5.- La presente Memoria Descriptiva consta de 6 hojas escritas a máquina por un sólo de sus caras.

Madrid, 31 JUL. 1967

EL AGENTE OFICIAL,

A. L. DE LA HERRAN
P.P.

131752

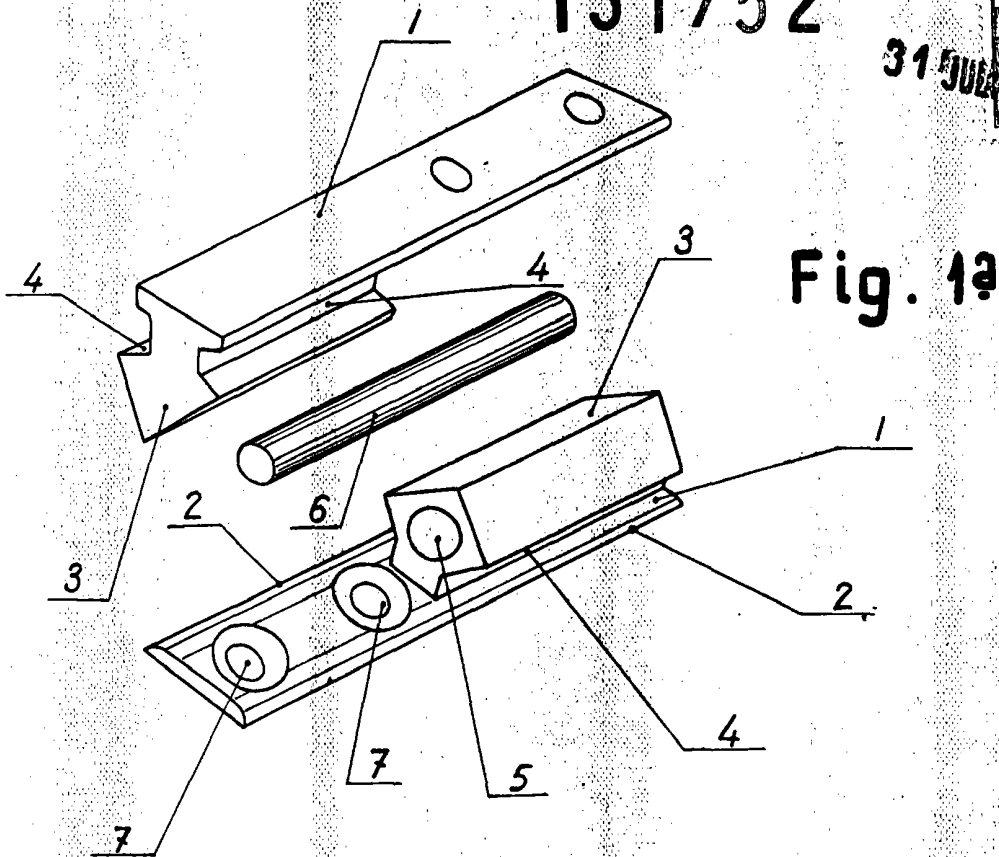
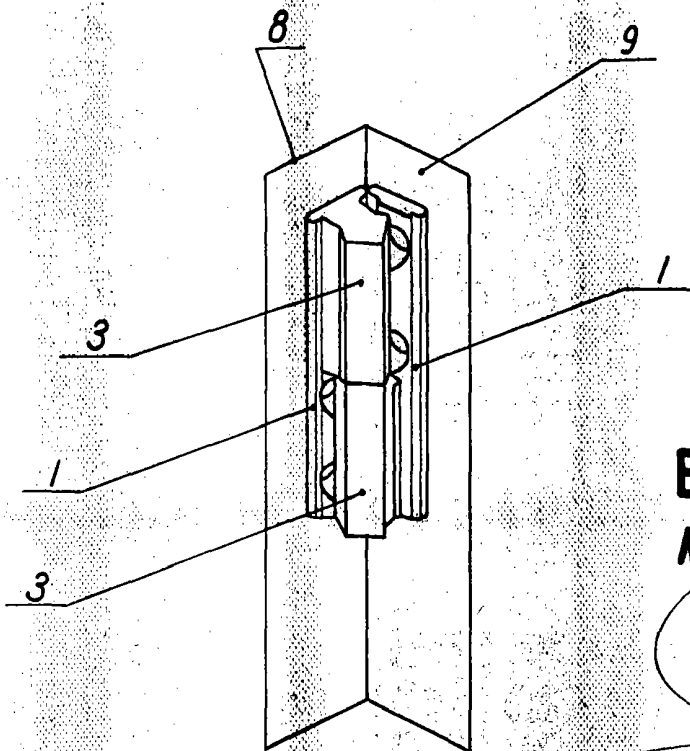

Fig. 1a

Fig. 2a



Escala variable

MADRID, 31 JUL, 1957

A. L. DE LA HERRAN

P.P.