

131749



3

MEMORIA DESCRIPTIVA

que se acompaña a la solicitud de

UN MODELO DE UTILIDAD

a favor de Don Luis RECIO González, de nacionalidad española, residente en GIJÓN, c/ Miguel Echegaray núm. 12,

por

"DISPOSITIVO DE SOPORTE PARA FIJACIÓN DE APARATOS Y ACCESORIOS DIVERSOS".

=====

La presente descripción se refiere a un dispositivo de soporte para fijación de accesorios o aparatos, de acuerdo con la descripción detallada del mismo que se realiza, debiendo interpretarse siempre este concepto en su más amplio sentido y nunca limitativo.

5

Este modelo mejora notablemente todo cuanto se conoce actualmente, tanto por su sencillez constructiva como de aplicación, funcionamiento, resistencia, duración, indeformabilidad, perfección, reducido peso y volumen, permitiendo una sujeción de los accesorios o aparatos firme, elegante y cómoda.

10



31

El soporte objeto de la presente solicitud de registro forma un solo cuerpo. Este cuerpo consiste en un bloque, cuya base redonda y plana se aplica sobre la pared, sujetándose por medio de tornillos a dicha pared, para lo que  
15 lleva cuatro agujeros, bastando colocar dos tornillos a través de ellos para que quede firme.

En su parte exterior lleva un vástago cilíndrico, con un agujero roscado que coincidirá con el agujero que deberá llevar el accesorio o aparato en su parte inferior, y  
20 que se pondrá una vez colocado sobre el soporte un embellecedor cuadrado, romboidal, redondo o de cualquier otra forma caprichosa, o sin el mismo si así se deseara, y mediante un tornillo que entrará en el agujero del accesorio o aparato y  
25 que al roscar en el soporte apretará el accesorio quedando fijo al soporte. Este soporte puede fabricarse en diferentes materiales, no existiendo limitación, así puede hacerse en zamak, aluminio, hierro, plástico, baquelita, bronce, latón, etc. y realizarse en cualquier tamaño, pudiendo aplicarse  
30 desde el modesto accesorio de baño al potente calentador o aparato de maquinaria diseñado para colocar en el mismo.

Para la mejor comprensión de cuanto antecede, se acompaña una hoja de dibujos en los que se representa esquemáticamente el dispositivo que a continuación y con referencia a los mismos dibujos, se describe detalladamente.  
35

En dichos dibujos:

La figura 1ª, es una vista en alzado del dispositivo de soporte con una sección convencional por un plano normal y central, de uno de los laterales.

40 La figura 2ª, es una vista en planta del mismo dispositivo con la misma sección convencional.

La figura 3ª, se refiere a una sección diametral de la extremidad a soportar del accesorio o pieza de que se

131749<sup>3</sup>



31

trate.

45            La figura 4ª, es un detalle en planta de la pieza de embellecimiento que forma parte del conjunto.

La figura 5ª, es un ejemplo de realización para un soporte simple.

50            La figura 6ª, otro ejemplo de aplicación del mismo dispositivo en diferente accesorio con posición variada de la pieza de embellecimiento.

              Según queda representado en los dibujos, la pieza fundamental del soporte se constituye en un cuerpo (1), preferentemente discoidal y dotado de unas perforaciones (2) adecuadas para la retención de las cabezas de los tornillos de fijación a cualquier paramento o soporte, cuyo cuerpo (1) presenta un pivote cilíndrico y central (3) que en la sección presenta unas aletas radiales (4) achaflanadas y en media altura un taladro terrajado (5) en disposición diametral. Esta pieza básica, queda recubierta por un embellecedor (6), de cualquier forma y dimensión que presenta una perforación circular y central (7) provista de unas escotaduras diametrales (8) complementadas con otras de la misma disposición con inclinación de su eje en cuarenta y cinco grados, señaladas como (8') que permiten el posicionado de dicho embellecedor en cualquiera de las posiciones representadas en las figuras 5ª y 6ª al encastrarse selectivamente las aletas (4) en cualquiera de las series de escotaduras (8) y las cuales finalmente quedan ocultas por la introducción de la extremidad (9) del soporte de que se trate y precisamente por calado en su orificio axil (10) del pivote central (3) de la base, con encaje de parte de las aletas (4) en las rasgaduras (11) de dicho cuerpo, complementándose la fijación mediante un tornillo (12) que rosca en el orificio terrajado (5).

65

70



75

Descrita suficientemente la naturaleza y objeto del modelo, así como la manera en que el mismo puede ser llevado a la práctica, se hace constar que en su realización podrán ser variables los materiales, formas y dimensiones, y en general, cualquier otro detalle accesorio o secundario, siempre que ello no altere, cambie o modifique la esencialidad propuesta.

80

Los términos en que queda redactada esta Memoria, son ciertos y fiel reflejo del objeto descrito, debiéndose tomar con carácter amplio y nunca en forma limitativa.

N O T A :

85

EL MODELO DE UTILIDAD que se solicita, deberá recaer, precisamente, sobre las particularidades características de las siguientes reivindicaciones:

90

1ª.- Dispositivo de soporte para fijación de aparatos y accesorios diversos, caracterizado por comprender una pieza de base dotada de medios de retención al paramento de que se trate y medios de suspensión de los aparatos y dispositivos a soportar con intercalación de un cuerpo de embellecimiento y ocultación de los mecanismos de fijación.

95

2ª.- Dispositivo de soporte para fijación de aparatos y accesorios diversos, según la reivindicación 1ª, caracterizado porque la pieza de base se constituye en un elemento discoidal resistente provisto de perforaciones normales para paso de los adecuados tornillos de fijación, en cuyo elemento discoidal emerge en una de sus bases central-

100

131749

- 5 -



mente, un pivote cilíndrico, taladrado y terrajado diametralmente a media altura, y provisto en la zona de inserción de dos aletas achaflanadas en disposición diametral.

105 3ª.- Dispositivo de soporte para fijación de aparatos y accesorios diversos, según reivindicaciones anteriores, caracterizado porque el cuerpo de embellecimiento consiste en una carcasa de la forma caprichosa y adecuada a la utilización, provista de un hueco, en una de sus superficies, de dimensiones suficientes para el alojamiento de la zona  
110 discoidal de la pieza de base sobre la que se superpone, emergiendo centralmente de este embellecedor el pivote central de la dicha pieza de base con la particularidad de que las aletas achaflanadas de la misma se reciben parcialmente en pares de escotaduras previstas en disposición diametral  
115 en la perforación central del embellecedor, existiendo al menos dos pares de escotaduras cuyos ejes forman entre sí una angulación de la mitad de un cuadrante de circunferencia.

120 4ª.- Dispositivo de soporte para fijación de aparatos y accesorios diversos, según las reivindicaciones anteriores, caracterizado por prevenir en el vástago de suspensión de la pieza a soportar, una perforación adecuada para la recepción en su interior del pivote emergente de la base a través del cuerpo de embellecimiento y en su embocadura, dos pequeñas escotaduras que reciben en parte a las  
125 aletas diametrales y achaflanadas del anterior conjunto, existiendo en dicho vástago una perforación avellanada para la recepción de la cabeza adecuada de un tornillo que queda calado en rosca en el taladro terrajado del pivote emergente  
130 del cuerpo de base.

5ª.- "DISPOSITIVO DE SOPORTE PARA FIJACIÓN DE APA-

131749 - 6 -



RATOS Y ACCESORIOS DIVERSOS".

Todo según queda expuesto en la presente Memoria, que consta de seis hojas foliadas y mecanografiadas por una sola cara, y una hoja de dibujos que se acompaña.

MADRID, 31 de Julio de 1967.

P. A.

*Modesto P. P.*

P. P.

FIG. 1.

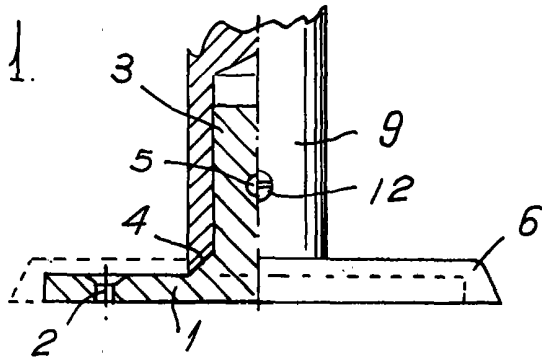

FIG. 3

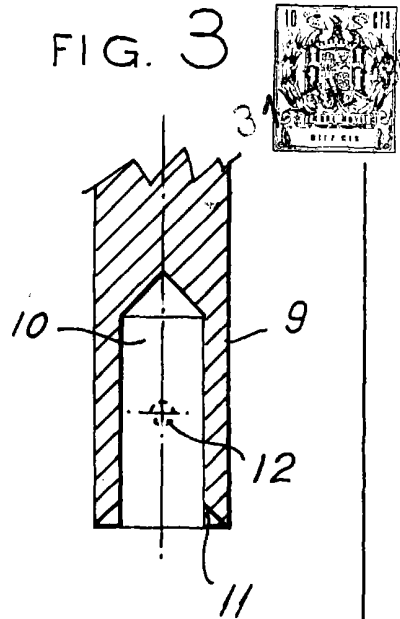

FIG. 2

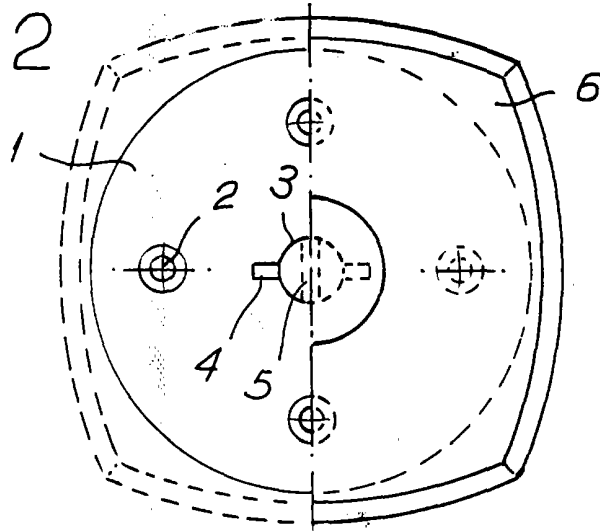

FIG. 4.

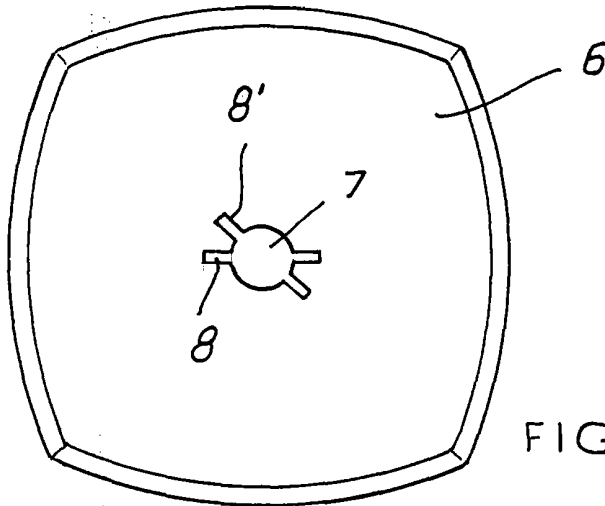

FIG. 5.

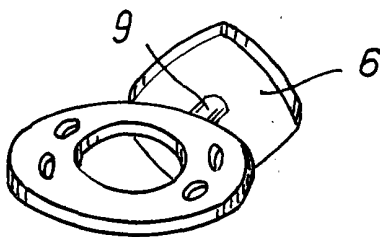
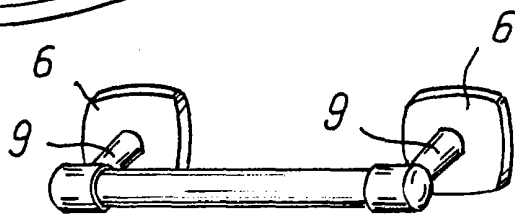

FIG. 6.



ESCALA VARIABLE.

Madrid. 31 JUL. 1967

*Alcalá Gálvez*  
P. P.