

131738



1967

M O D E L O  
D E  
U T I L I D A D

por "TIRADOR PERFECCIONADO PARA PUERTAS", a favor de  
DON ÁLVARO MARTIN AMASUNO, de nacionalidad española,  
domiciliado en SAN FAUSTO DE CAMPCENTELLAS (Barcelona),  
Carretera de Badalona, nº 1.

= . =

MEMORIA DESCRIPTIVA

El presente modelo de utilidad se refiere a  
un tirador perfeccionado para puertas.

5. En la invención se ha ideado un tirador  
constituido por tres piezas, dos de ellas extremas y  
fijas a la puerta, y una intermedia a las citadas,  
que forma el asidero o tirador propiamente dicho.  
Esta pieza intermedia es susceptible de ser cambiada  
por otra de mayor longitud o diferente aspecto, de  
acuerdo con el lugar a donde se destine el tirador.

10. Con el fin de facilitar la explicación, se

= 2 = 131738



acompaña a la presente memoria descriptiva de una lámina de dibujos en la que se ha representado un caso de realización que se cita a título de ejemplo.

En los dibujos:

5. La figura 1, representa una sección en alzado del tirador.

La figura 2, es una perspectiva parcial del tirador.

10. Haciendo referencia a las figuras, se aprecia en su realización un tirador integrado por las piezas =1=, extremas, en forma de U, uno de cuyos lados presenta orificios =2=, para su fijación en la puerta, mientras que el opuesto comprende una cavidad corrida =3= en su borde libre, la cual queda enfrentada a la cavidad correspondiente de la pieza opuesta =1'=.  
15. En ambas cavidades =3= y =3'=', se alojan los extremos =4= de una placa =5=, susceptible de ser cambiada, la cual constituye el asidero del tirador.

20. En las cavidades =3= y =3'=', existen sendas espigas centradas =6=, que se alojan en orificios =7= de los cantos de los extremos =4= de la placa =5=, quedando ésta bloqueada.

25. El modelo, dentro de su esencialidad, puede ser llevado a la práctica en otras formas de realización que difieran en detalle de la indicada a título de ejemplo en la descripción y a las cuales alcanzará igualmente la protección que se recaba. Podrá, pues,

= 3 =

131738



JUL 1967

construirse en cualquier forma y tamaño, con los materiales mas adecuados, por quedar todo ello comprendido en el espíritu de las reivindicaciones.

= . =

131738



N O T A

Descrito el objeto y utilidad de la presente invención, lo que se declara como no divulgado ni practicado en España, comprende las siguientes reivindicaciones.

5. 1.- Tirador perfeccionado para puertas, caracterizado esencialmente por el hecho de estar constituido por tres piezas principales, dos de ellas iguales, de sección sensiblemente en U, uno de cuyos lados presenta orificios para paso de los medios de fijación de las mismas a la puerta, mientras que el lateral opuesto está dotado de una cavidad longitudinal corrida situada en su borde libre, aptas dichas cavidades para recibir al extremo de una placa mantenida entre el par de piezas fijas, cuya placa constituye el tirador propiamente dicho.
- 10.
15. 2.- Tirador, según la anterior reivindicación, en el que las cavidades enfrentadas de las piezas fijas, presentan una espiga centrada que se aloja en orificio adecuado del canto del extremo de la placa que forma el tirador.

= 5 =

131738



1967

3.- Tirador perfeccionado para puertas.

Según se describe y reivindica en la presente memoria descriptiva que consta de 5 páginas foliadas y escritas a máquina por una sola de sus caras y acompañadas de una lámina de dibujos.

5.

Madrid, a 29 JUL. 1967

p. a.

JAIMESERN

*[Handwritten signature]*



Fig. 1

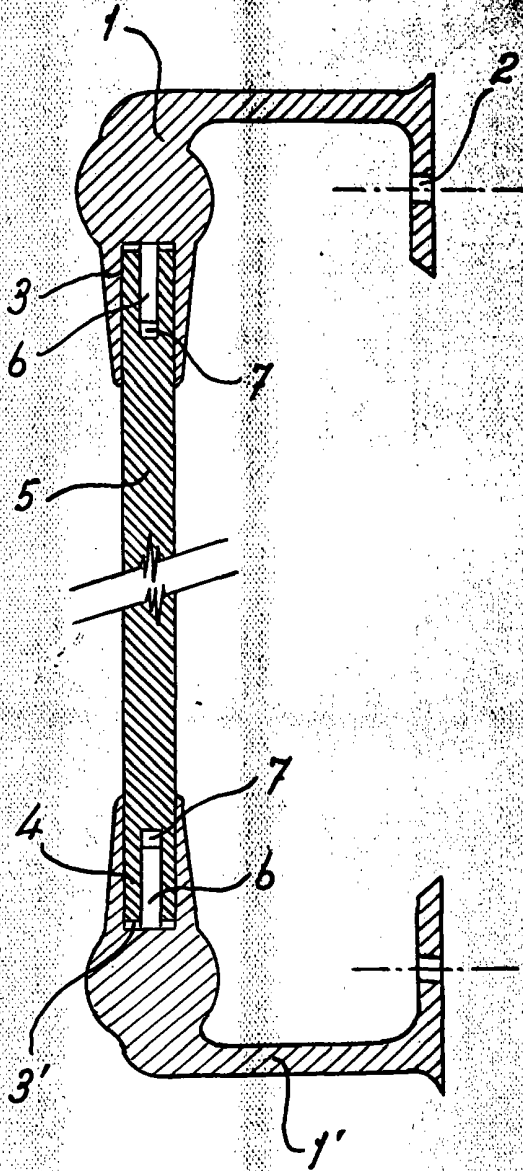
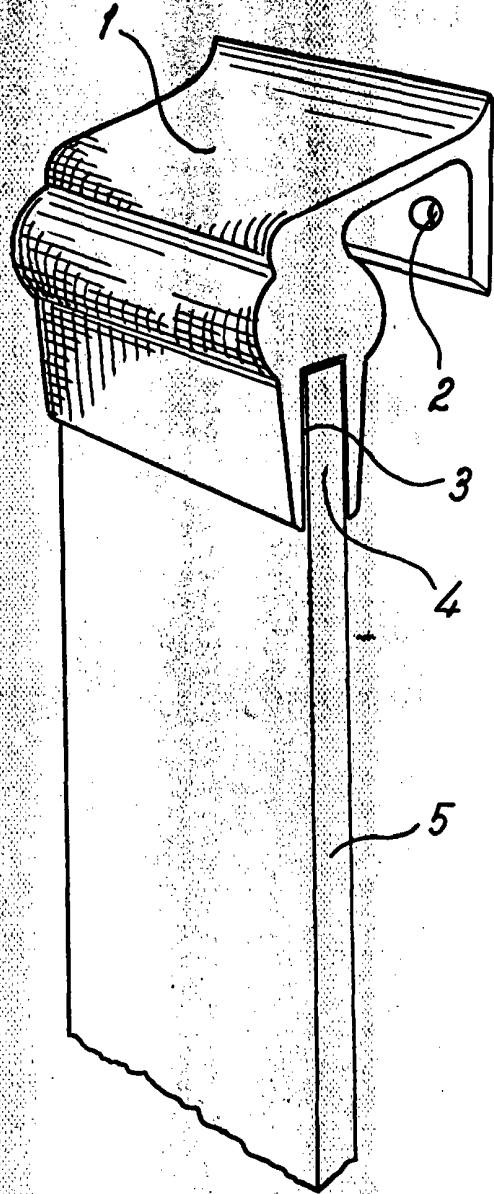

Fig. 2



Madrid, 29 JUL 1967  
pp. Jaime Isern