

131700

131700

15 J



MODELO DE UTILIDAD  
=====

por "Un patín acuático desarmable y transformable en caja".  
a favor de D. Salvador Torroja Blanch, de nacionalidad espa-  
ñola, domiciliado en Barcelona, Av. San Antonio M<sup>a</sup> Claret, 90

====

5

MEMORIA DESCRIPTIVA

Gran número de personas acuden a nuestras playas,  
abarroándolas especialmente en los días mas calurosos del  
año, y por ello un escape ideal de estas aglomeraciones se  
encuentra en la pequeña navegación de recreo. No es ésta la  
10 única razón que impulsa a los bañistas a embarcarse en un pe-  
queño bote, patín o balsa, sino que el propio placer que ello  
proporciona, es el motivo en sí mismo por el que muchísimos  
de ellos disfrutan sus vacaciones o fines de semana a orillas  
del mar.

15

Sin embargo surge la evidente dificultad de que para  
las modestas economías, el alquiler de tales embarcaciones es  
verdaderamente oneroso, y la compra de una de ellas represen-

131700

15



ta un dispendio demasiado considerable si se tiene en cuenta que al también elevado coste de la embarcación se debe añadir la dificultad de transporte y almacenamiento, todo lo cual únicamente está al alcance de presupuestos cómodos.

5 Existen ya, para solventar esta dificultad, varios tipos de botes o balsas hinchables, pero casi todos ellos adolecen del inconveniente de que incluso plegados causan estorbo tanto durante su traslado como durante su almacenamiento.

10 El modelo de utilidad objeto de la presente memoria, se refiere a un patín acuático desarmable y transformable en caja, que solventa eficazmente todas las dificultades e inconvenientes anteriormente apuntados, consiguiéndose el efecto nuevo de una mejor y más cómoda disposición de sus elementos, respecto a lo conocido, y de un sencillísimo y muy practico sistema de transporte estando el patín desarmado.

15 En la hoja de dibujos que acompaña a la presente memoria, se aprecia a título de ejemplo no limitativo el patín de referencia, viéndosele:

Fig. 1, en perspectiva, en disposición de navegar.

20 Fig. 2, también en perspectiva estando desarmado y transformado en caja para su transporte.

Fig. 3, en un detalle parcial con cortes convencionales, en el que se aprecia la particular forma y estructura de una de las semicajas-asiento y la manera como va sujeta ésta a los flotadores del patín, para la navegación.

25 Tal como se vé en la Fig. 1, el patín completamente montado está compuesto por dos flotadores hinchables 1 y 1', los cuales se mantienen unidos paralelamente entre sí, con adecuada separación, mediante dos asientos iguales 2 y 2' cuyos extremos forman una concavidad que se adapta a la convexidad

30



131700

de dichos flotadores, manteniéndose asegurada la sujeción de aquellos con éstos mediante cintas o correas 3 que rodean a los flotadores 1 y 1'. Dichos asientos se colocan a la distancia mas conveniente para lograr una buena estabilidad del patín en el agua.

Cada uno de los dos asientos 2 y 2' es interiorment hueco (Fig. 3), configurando un recinto abierto por debajo, en el que una vez desarmado el patín y desinchados los flotadores, pueden alojarse éstos, el juego de cintas o correas y otros objetos de uso. Los mencionados asientos 2 y 2' encajan entre sí por los bordes de sus bases menores abiertas, y el conjunto formado se cierra mediante enganches adecuados. De esta manera queda configurada la caja según la Fig. 2. En las caras laterales contiguas de cada una de las semicajas-asiento 2 y 2' que conforman la caja, están previstas correspondientes asas 4 y 4', las cuales, cuando el patín está armado, quedan situadas en las caras laterales exteriores y opuestas de los asientos, sirviendo así también para facilitar el transporte del patín por dos personas.

En la ejecución practica del objeto del presente modelo de utilidad, podrán variar cuantos detalles constructivos y configurativos no afecten cambiandola o modificandola a su propia esencialidad.

N O T A  
=====

Se reivindica como objeto del presente modelo de utilidad:

131700

15



18.- Un patín acuático desarmable y transformable en caja, caracterizado por el hecho de que está formado por dos flotadores hinchables, los cuales al estar montado el patín, se mantienen unidos entre sí con adecuada separación, mediante dos asientos iguales, cuyos lados extremos forman una concavidad que se adapta a la convexidad de dichos flotadores, manteniéndose asegurada la sujeción de aquellos a éstos mediante cintas o correas que rodean a los flotadores, yendo colocados los mencionados asientos a la distancia mas conveniente para lograr una buena estabilidad del patín en el agua.

28.- Un patín acuático desarmable y transformable en caja, según la reivindicación 1), caracterizado por el hecho de que cada uno de los dos asientos es interiormente hueco, configurando un recinto abierto por debajo, en el que una vez desarmado el patín y deshinchados los flotadores, pueden alojarse éstos, el juego de cintas o correas y otros objetos de uso, encajando los mencionados asientos por los bordes de sus bases menores abiertas, conformándose de esta manera una caja que viene cerrada mediante enganches adecuados.

38.- Un patín acuático desarmable y transformable en caja, según las reivindicaciones 1) y 2), caracterizado por el hecho de que en las caras laterales contiguas de cada una de las semicajas-asiento que conforman la caja, están provistas de correspondientes asas, las cuales estando el patín armado, vienen dispuestas en las caras laterales exteriores y opuestas de los asientos, sirviendo así también para

131700 15



facilitar el transporte del patín por dos personas.

89.- UN PATIN ACUATICO DESARMABLE Y TRANSFORMABLE  
EN CAJA.

5 Consta la presente memoria de cinco hojas foliadas  
y mecanografiadas por una sola cara, acompañadas de una de  
dibujos.

Barcelona, 15 de Julio de 1967

D. Salvador TORROJA BLANCH

p/a.





15 J

fig. 1

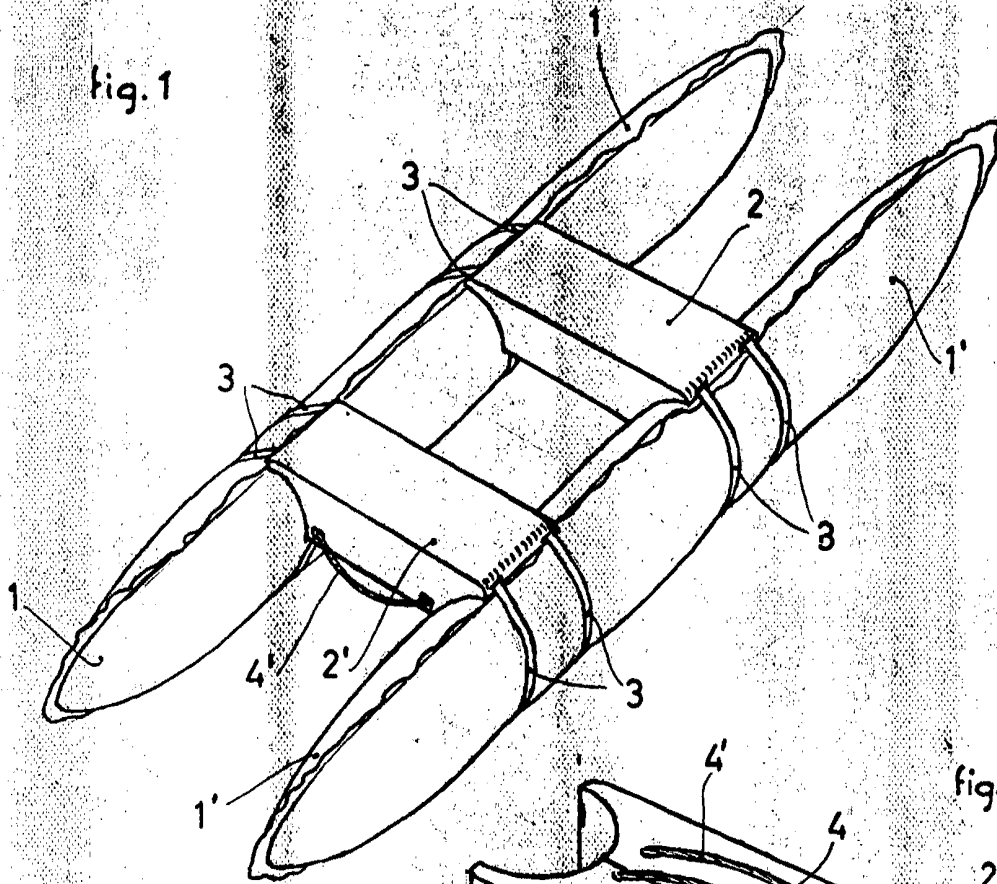

fig. 2

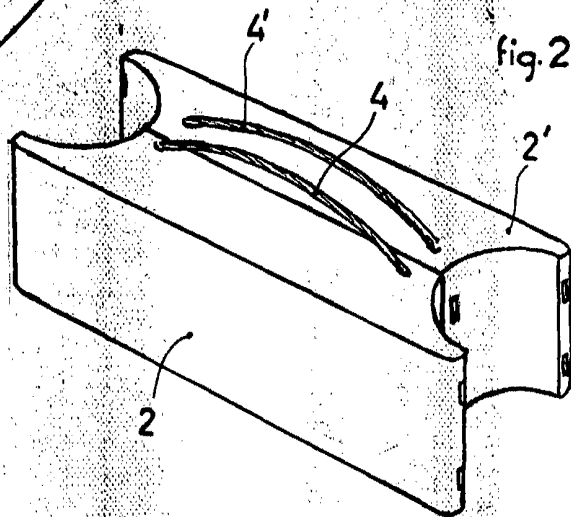
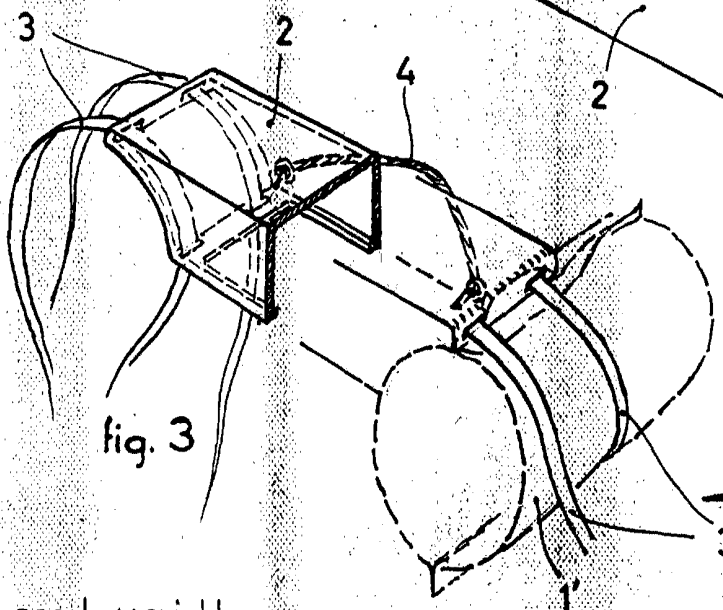

fig. 3



BARCELONA, 15 Julio de 1967  
P.A.

escala variable