

1 31666

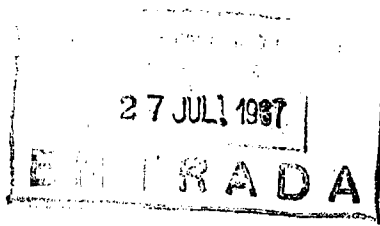

MEMORIA DESCRIPTIVA  
para solicitar  
e n  
E S P A Ñ A  
PATENTE DE MODELO DE UTILIDAD  
por VEINTE años  
por "OBTURADOR REVERSIBLE PARA BOTELLAS"

A nombre de:

Don José Ferrer del Campo, de nacionalidad española  
domiciliado en:

BARCELONA, Dr. Ramón y Cajal, 99

=====

El objeto de la presente solicitud de Modelo Utilidad, se refiere a un obturador reversible para botellas, que presenta la novedad de que, en una posición, queda rasante y en las opuestas presenta un pequeño saliente tubular, aportando las ventajas que puede colocarse en la botella tapón roscado

5

131666



de cierre, cuando el obturador está en la primera posición, y posibilita el vertido del líquido, en los cambios de envase, en la segunda posición.

10 En la adjunta hoja de planos se ha representado una forma de realización del modelo de utilidad que se preconiza.

La Figura 1 representa una sección del obturador.

La figura 2 representa un obturador montado en posición normal y

15 La figura 3 representa el obturador colocado en posición inversa a la de la figura 2, para verter.

20 Como puede apreciarse, este obturador comprende un cuerpo (1), en forma de disco grueso y con una pestaña (2) periférica situada hacia la mitad de su superficie lateral, en el cual va, en una de sus bases, un saliente cilíndrico, de pequeño diámetro (3) dotado de orificio central axial que se prolonga en otro mayor diámetro del cuerpo del obturador (4).

25 Este modelo es realizable en cualesquiera tamaños y materiales adecuados, siendo susceptible de toda clase de modificaciones de detalle, en tanto que estas no alteraren su fundamento.

- N O T A -

Los puntos de invención propia y nueva que se presentan para que sean objeto de esta patente de modelo de utilidad, por veinte años, en España, son los siguientes:

30 1º.- Obturador reversible para botellas, caracterizado por que comprende un cuerpo discoidal grueso, con pestaña periférica lateral media, susceptible de encajar, en una posición, o en las opuestas, en la boca del cuello de la botella, llevando este cuerpo, en una de sus bases, un saliente tubular de pequeño diámetro que se comunica con una perforación

35

131666



axil del citado cuerpo, siendo plana la otra base.

2ª.- "OBTURADOR REVERSIBLE PARA BOTTELLAS".-

Tal y como se ha descrito en la memoria que antecede y para los fines que se han especificado, representado en el dibujo que se acompaña.

Consta la presente memoria descriptiva de tres hojas escritas a máquina por una sola cara.

Madrid, 27 de Julio 1.967

D. DIAZ UNGRIA  
P. P.

*Diaz Ungria*

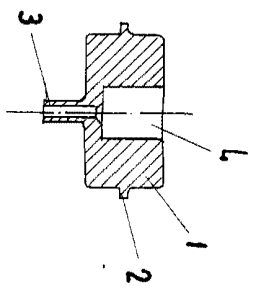

FIG-1

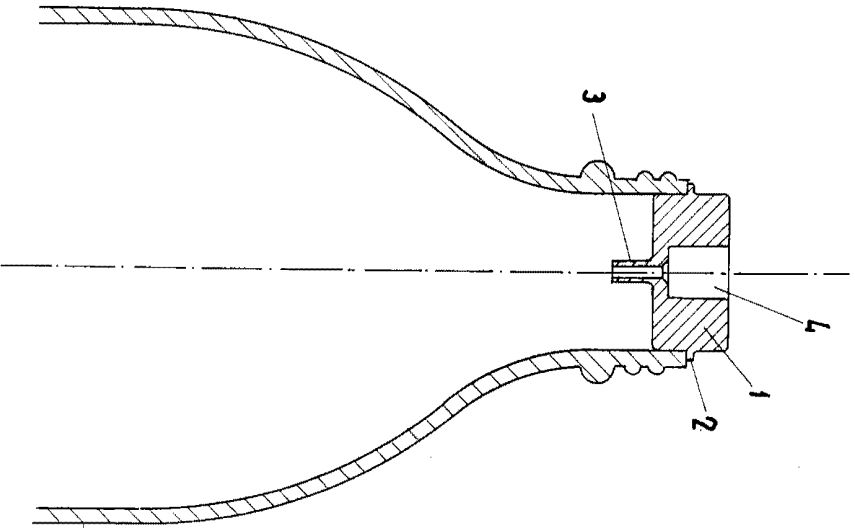

FIG-2

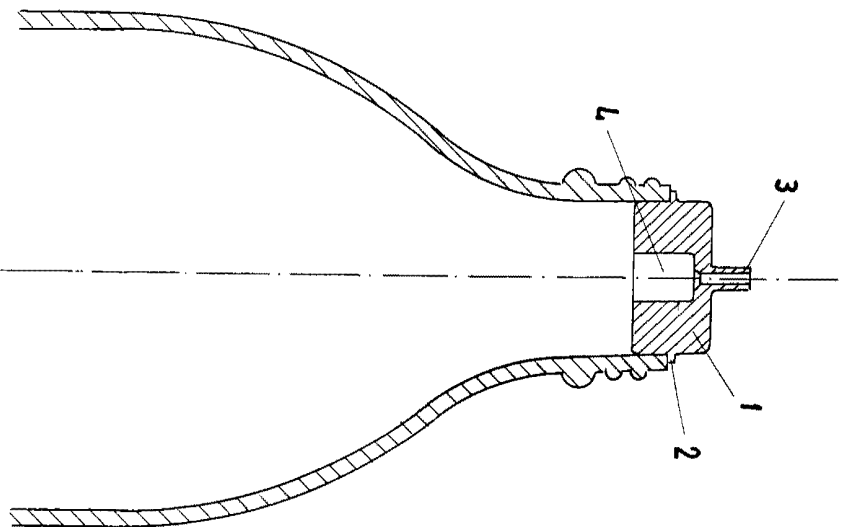

FIG-3

