



131645

MODELO DE UTILIDAD

por V E I N T E años
a favor de D. Jose Jimenez de Terry y
D. Alfonso Garcia Ramirez
de nacionalidad española
residentes en Barcelona.- Elcano, 62
por:

„ESPEJO RETROVISOR PERFECCIONADO„

- - - - -



El Modelo de Utilidad objeto de la presente memoria se refiere, como su titulo indica a un espejo retrovisor perfeccionado de tipo panoramico el cual proporciona una gran variedad de usos y aplicaciones.

5.-

Esencialmente consiste el presente invento en disponer en la parte inferior del espejo tres bombillas, una blanca para leer por ejemplo, otra roja intermitente de peligro para averias nocturnas en carretera y otra amarilla de atención pudiendo actuarse cada una independientemente por su interruptor situado bien en la misma armadura del espejo o bien en el tablero. Puede disponerse con una o dos bombillas solamente y cambiarla segun las necesidades. Este espejo podrá llevar en su interior una o varias pilas de alimentación para las bombillas o bien alimentarse de la bateria, teniendo la ventaja así mismo de ser desmontable y orientable con lo que puede usarse como linterna de colores. El sistema de fijación es por medio de una banda elastica lo cual le quita rigidez en caso de golpe, etc.

10.-

15.-

20.-

Para la mejor comprensión del invento que se preconiza se acompañan dos hojas de planos en las que en seis figuras se detalla suficientemente la constitución y disposición de sus elementos componentes así como su utilización.

25.-

Las figuras primera, quinta y sexta representan respectivamente la realización del espejo que nos ocupa en las variantes de una, dos y tres bombillas. La figura segunda es una variante en vista frontal del mismo espejo. La tercera una vista lateral y la cuarta un detalle de uno



de los elementos de sujeción.

La numeración que acompaña a las figuras tiene el mismo significado para todas ellas siendo este el siguiente:

- 1.- Carcasa.
- 2.- Tapa.
- 3.- Soporte plegable.
- 4.- Articulación del soporte (3).
- 5.- Fijación elastica del conjunto.
- 6 y 7.- Elementos de enganche de (5).
- 8.- Espejo propiamente dicho.
- 9.- (a,b y c) Bombillas.
- 10.- (a,b y c) Interruptores correspondientes.

El espejo que nos ocupa consta de una caja (1) en cuyo interior van montadas las pilas si las hubiere provista de una tapa (2) curvada en la que se monta el espejo (8) preferentemente panoramico. Al cuerpo (1) se le sujeta el soporte especial (3) que mantiene el conjunto casi vertical y cuyo punto de articulación (4) permite el movimiento.

Lleva los interruptores (10) necesarios, bien en el mismo cuerpo del espejo o bien en el tablero, que actúan sobre las correspondientes bombillas (9) que se hayan decidido disponer y de los colores adecuados. Es de una gran utilidad ya que la diferente disposición de luces permite bien leer, caso de luz blanca o bien señalar peligro con la roja intermitente o continua, amarilla de advertencia, etc.

Serán independientes del objeto de la presente invención, los materiales, forma, colores y dimensiones tanto absolutas como relativas y en general todo cuanto no altere o modifique la esencialidad de la invención.



Descrita suficientemente la naturaleza y objeto de este Modelo de Utilidad, se hace constar que las características esenciales sobre las que han de recaer la concesión del mismo, están comprendidas en las siguientes:

5.-

REIVINDICACIONES

10.-

15.-

20.-

25.-

1ª.- Espejo retrovisor perfeccionado, caracterizado por comprender una carcasa, una de cuyas caras la compone un espejo retrovisor propiamente dicho preferentemente panoramico, y en el interior de la cual se disponen las pilas de alimentación de una, dos o tres bombillas de que puede disponer exteriormente, una blanca, otra roja y otra amarilla, pudiendo ser la roja intermitente con el fin de poder utilizarlas en los casos adecuados segun las necesidades o en caso de ser menos de tres las bombillas existentes poder hacer las combinaciones precisas con las lampara sueltas.

2ª.- Espejo retrovisor perfeccionado, caracterizado por comprender, segun reivindicación anterior, un soporte en forma de U orientable y desmontable que permite la disposición del espejo fuera del coche en posición casi vertical sirviendo de linterna, pudiendo ir alimentado por las pilas mencionadas o bien por la bateria y disponiendo de 1 interruptores correspondientes a las bombillas de que disponga que pueden estar situados en la misma carcasa del espejo o bien en el tablero.

3ª.- ESPEJO RETROVISOR PERFECCIONADO.



Todo ello conforme se describe y reivindica en la memoria que antecede que consta de CINCO hojas escritas a maquina por una sola de sus caras y dibujos que la ilustran.

Madrid, 17 de Septiembre de 1.966

D. JOSE JIMENEZ DE TERRY y
D. ALFONSO GARCIA RAMIREZ

1ª hoja (2 hojas)

131645

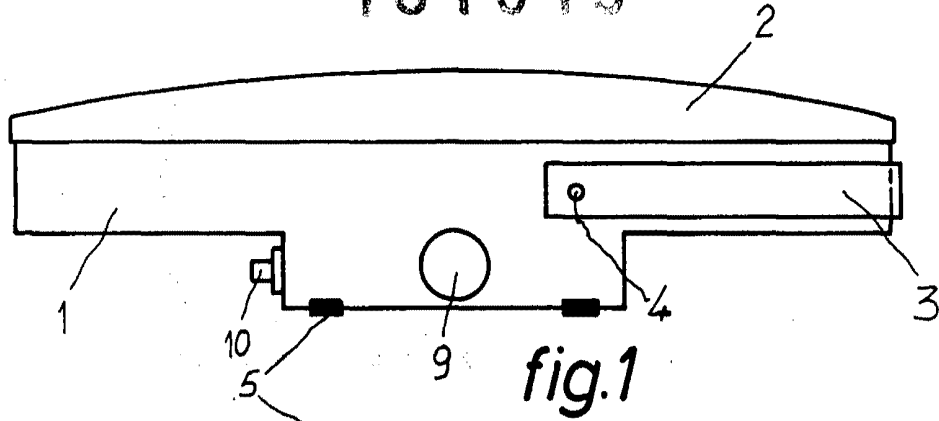

fig. 1

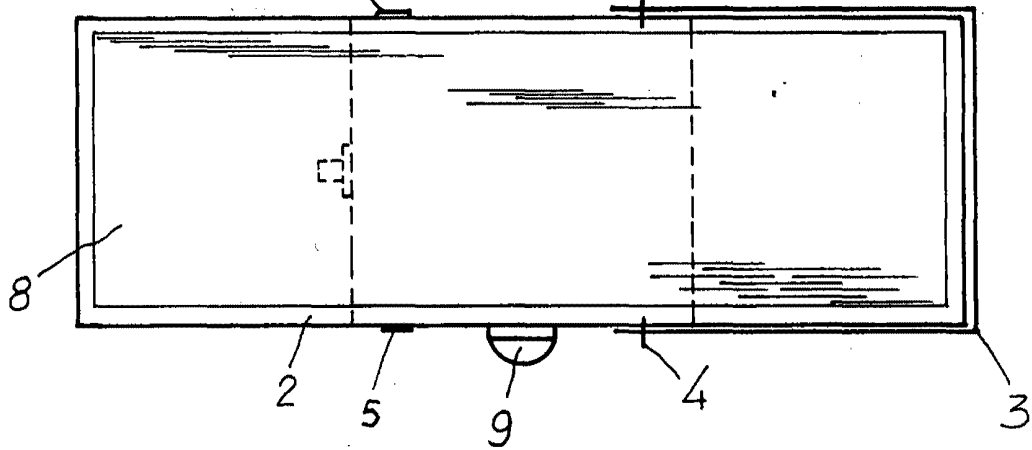

fig. 2

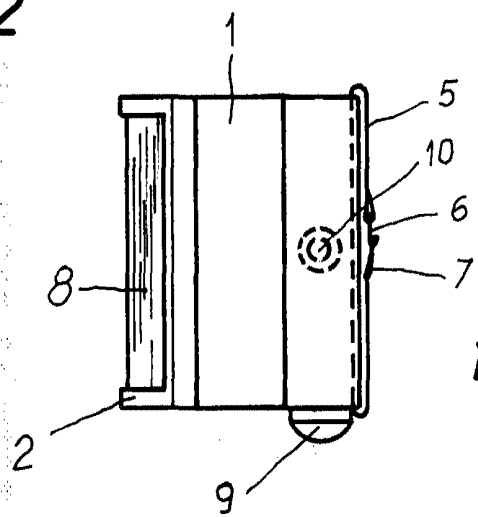

fig. 3

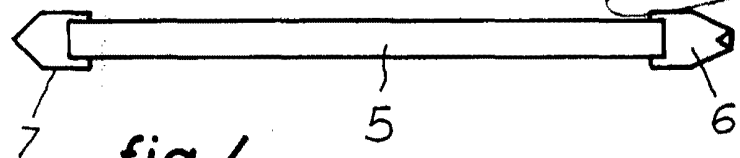

fig. 4

Escala variable

131645

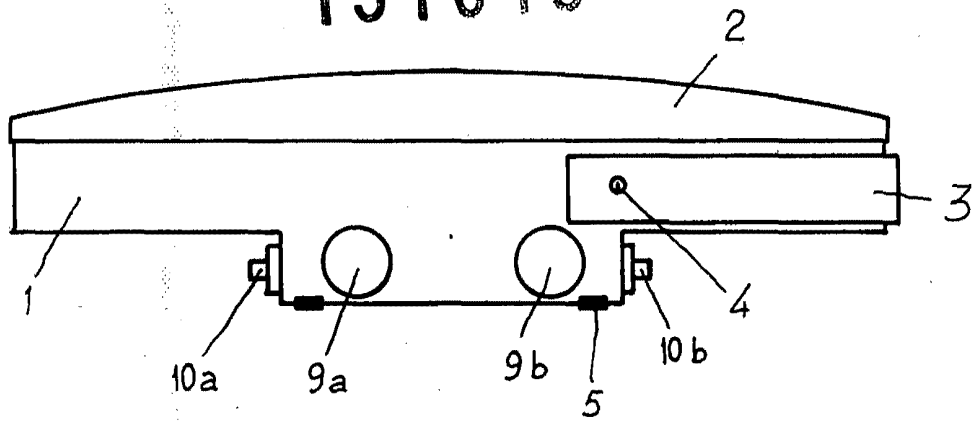

fig. 5

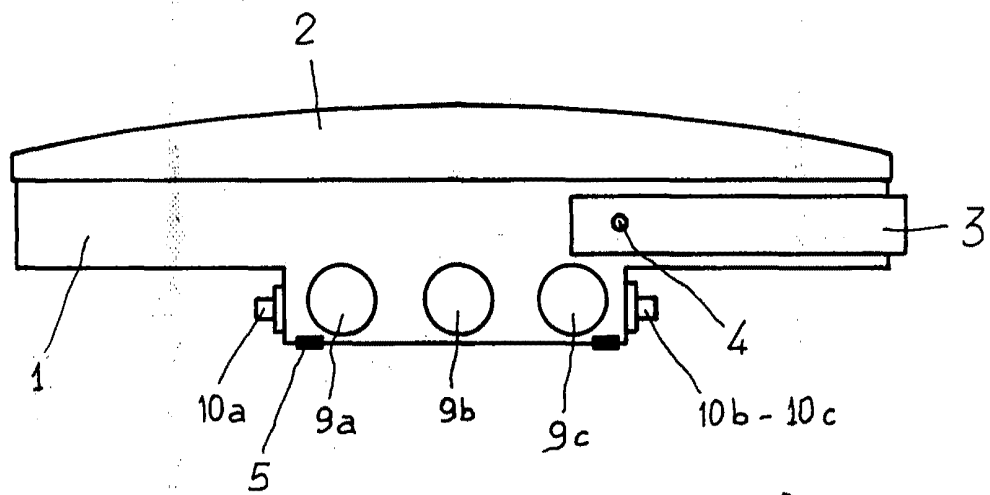

fig. 6