

431434



MEMORIA DESCRIPTIVA

correspondiente a la solicitud de concesión de un...

MODELO DE UTILIDAD

SOLICITANTE: VEHICULOS INTEGRALES Y CARROCERIAS, S.A.

RESIDENCIA: CASTELLON.- Miguel Juan Pascual, 6

ENUNCIADO: " FONDO PERFECCIONADO PARA ENVASES "

RM.

Prioridad: Patente n.º del

139434



1 La invención a que se refiere la presente Memoria cons-
 tituye una novedad industrial con características y ventajas que la
 hacen merecedora del privilegio de explotación exclusiva que por
 ella se solicita, de acuerdo con las prescripciones del vigente Es-
 5 tatuto sobre la Propiedad Industrial de fecha 26 de Julio de 1.929,
 texto refundido, publicado el 30 de Abril 1.930.

 En la actualidad resulta conocido que el fondo de un
 envase esté provisto de resaltes cerca de sus ángulos que se cons-
 tituyen en pies de apoyo para el envase.

10 Sin embargo, este tipo de envases adolece de una serie
 de problemas por cuanto que el fondo lo constituye normalmente una
 superficie moldeada destinada a soportar gran peso y como consecuen-
 cia de ello dicho fondo sufre deformaciones que redundan en perju-
 cio del envase.

15 El modelo que se solicita resuelve de una forma efec-
 tiva dichos problemas partiendo de una organización realmente sim-
 plificada que no aumenta los costos de producción y que sin embargo
 mejora sensiblemente las cualidades prácticas y funcionales de los
 envases conocidos. Tiene por finalidad conseguir un fondo para en-
 20 vasos indeformable partiendo de un proceso de fabricación sencillo
 y económico.

 Al efecto, el fondo para envases que se solicita viene
 caracterizado porque está constituido mediante una superficie mol-
 deada cuya cara exterior presenta nervios que se cruzan entre sí
 25 constituyéndose en refuerzos para el fondo.

 Entretanto, dichos nervios están dispuestos de manera
 que sus extremos finalizan en los resaltes moldeados que actúan
 como puntos de apoyo para el envase, cerca de los ángulos del fon-
 do de este último.

30 Como puede comprobarse mediante el examen de la figura 1ª

131434

- 3 -



1 representada en la hoja de planos que se adjunta el fondo para en-
vases que nos ocupa está constituido mediante una superficie -1- mol-
deada cuya cara exterior presenta nervios -2- que se cruzan entre
5 sí en el centro del fondo y cerca de los ángulos de este último, cons-
tituyéndose en refuerzos para el propio fondo que impiden la defor-
mación del mismo cuando el envase está cargado.

También podemos apreciar en esta figura que dichos ner-
vios -2- están dispuestos de manera que sus extremos finalizan en
10 los resaltes -3- moldeados que actúan como puntos de apoyo para el
envase cerca de los ángulos -4- de este último.

Observese en la figura 2ª que tendidos entre los resal-
tes -3- que presenta el fondo -1- del envase -5- existe una disposi-
ción de nervios -2- que se cruzan entre sí por -6- constituyéndose
15 en refuerzos para dicho fondo -1- cuyos bordes perimetrales -7-
sobresalen de las paredes laterales del envase en forma de una aleta
perimetral.

En la esfera industrial la realización descrita ofrece
una serie decisiva de ventajas. En efecto, su organización sencilla
y económica permite obtener envases con el fondo moldeado partien-
20 do de un proceso simplificado que no aumenta los costos habituales
de producción.

Si consideramos que dicha organización mejora sensible-
mente las cualidades prácticas y funcionales de los envases conoci-
dos por cuanto que el dotar al fondo de refuerzos éstos impiden que
25 aquel sufra deformaciones con el consiguiente perjuicio para los
objetos o mercancía en él alojados, es evidente que el modelo soli-
citado adquiere una utilidad práctica singular por el beneficio o
efecto nuevo que aporta a la función a que se destina.

Hecha la descripción precedente hemos de añadir, que
30 los detalles de realización de la idea expuesta pueden variar, sin

131434

- 4 -



1 que por ello cambie la esencia de la invención que es la que se desprende de los párrafos que anteceden y la que se reivindica en la siguiente

NOTA

5 En resumen, el Modelo de Utilidad que se solicita, recaerá sobre las siguientes reivindicaciones:

10 1ª.- "FONDO PERFECCIONADO PARA ENVASES", caracterizado esencialmente porque está constituido mediante una superficie moldeada cuya cara exterior presenta nervios que se cruzan entre sí constituyéndose en refuerzos para el fondo, estando dichos nervios dispuestos de manera que sus extremos finalizan en los resaltes moldeados que actúan como puntos de apoyo para el envase, cerca de los ángulos del fondo de este último.

15 2ª.- Se reivindica por último, como objeto sobre el que ha de recaer el Modelo de Utilidad que se solicita: "FONDO PERFECCIONADO PARA ENVASES".

20 Todo conforme queda descrito y reivindicado en la presente memoria que consta de cuatro páginas mecanografiadas y dibujos que se acompañan.

Madrid, 20 de Julio 1.967

BERNARDO UNGRIA
P.P.

25

30

VEHICULOS INTEGRALES Y CARROCERIAS, S.A. HOJA UNICA

131434

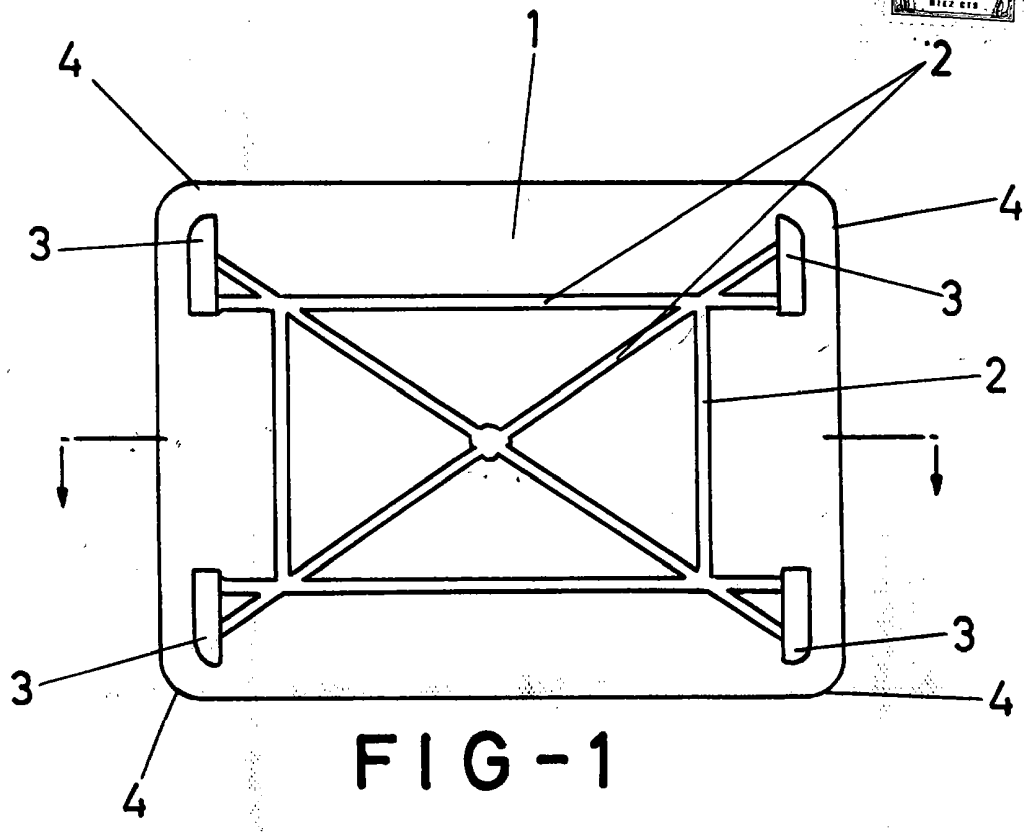

FIG-1

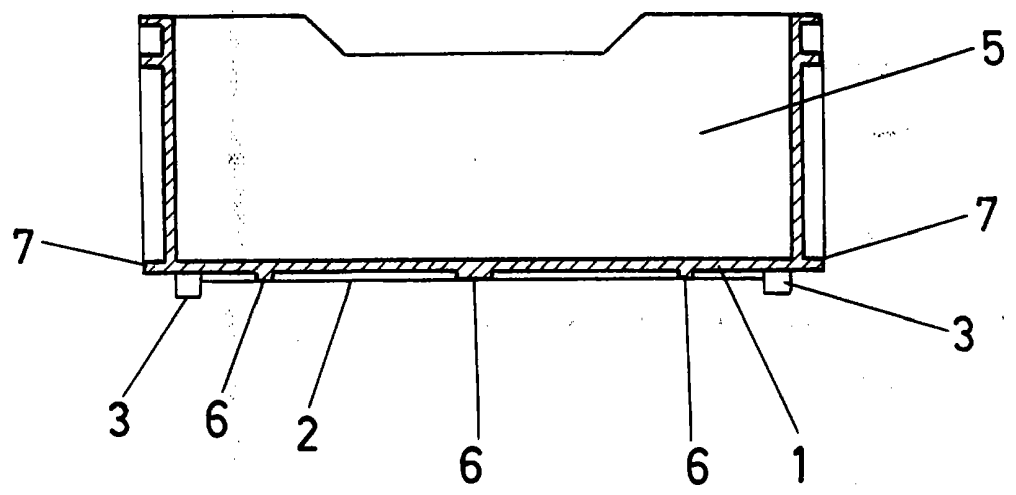

FIG-2

ESCALA VARIABLE
Madrid, 20 de Julio de 1967
BERNARDO UNGRIA
P. P.