

A 67 09
GM 1 644 739
EX-D

431409



MODELO DE UTILIDAD

por VEINTE años

cuyo privilegio se solicita para España,
sus territorios y plazas de soberanía,
a favor de:

ARNOLD KNIPPING G.m.b.H.

entidad alemana, domiciliada en 527 Gum-
mersbach, Alemania, relativo a:

"CAJA PARA EMPAQUETADO Y ALMACENAJE"

=====



131409

MEMORIA DESCRIPTIVA

Para el empaquetamiento y el almacenaje de piezas pequeñas de metal, sobre todo de tornillos, pasadores de alas, pernos etc., de calidad superior, se han utilizado hasta ahora latas, cajas et., cuyo contenido no se podía reconocer sin abrirlas, de modo que había que abrir la lata o la caja, cada vez, para controlar el contenido. - - - - -

5.

Para remediar esta inconveniencia sirve la presente innovación, que consiste en que la caja, de formas redondas o angulares, se fabrica de un material transparente como, por ejemplo, de una masa termoplástica. - - - - -

10.

Esta disposición también tiene la ventaja que se puede pegar un índice en el lado interior de la tapa, permitiendo ver el contenido por la etiqueta igual como a través de los lados laterales y el fondo de la caja. - - - - -

15.

Además, la caja está compuesta por la parte inferior y la tapa recubridora. Esta tapa podría ser fabricada convenientemente como tapa a presión o tapa roscada debido a la flexibilidad del material. - - - - -

Encontrándose la etiqueta en el lado interior de la tapa, se elimina por completo el desgaste de la etiqueta y, sobre todo de la inscripción. - - - - -

20.



131409

Las figuras presentan un ejemplo de ejecución indicado, - - - - -

La figura 1, la caja en alzado, - - - - -

La figura 2, la caja vista en planta, - - - - -

5. La figura 3, la tapa en sección, - - - - -

La figura 4, la tapa vista en planta, por dentro. - - -

La innovación exige que la parte inferior a de la caja y la parte superior b, es decir la tapa, sean fabricadas de un material transparente, particularmente de masa termoplástica. La parte superior b (tapa) está construída como tapa encasquetada, fijándose por presión en el borde superior de la parte inferior. - - - - -

15. Para lograr una retención perfecta de la tapa encasquetada b, sobre el borde superior c de la parte inferior a, y sobre todo para absorber cualquier tolerancia, se pueden disponer en la pared interior de la tapa encasquetada b resaltes o nervios salientes d, que se aplican contra la pared exterior del borde superior c de la parte inferior a. - - - -

20. La tapa encasquetada b se puede también fabricar como tapa roscada b. - - - - -

25. Con el fin de evitar rasguños etc. en el lado frontal de la tapa b y en la base de la parte inferior a, y para permitir la visibilidad del contenido de la caja a través de la tapa b y la parte inferior a, se recomienda disponer un borde reforzado e en el lado frontal de la tapa b y un borde

131409



reforzado f en la base de la parte inferior a. - - - - -

La fabricación de la parte inferior g y de la parte superior b, es decir de la tapa, con un material transparente, permite colocar en el lado interior g de la tapa b, una etiqueta con propaganda e índice, la cual está también protegida contra el desgaste (figura 1 a 4). - - - - -

5.

N O T A

Se declaran de novedad, utilidad y propiedad para España, sus territorios y plazas de soberanía, las siguientes: -

10.

R E I V I N D I C A C I O N E S

1.- Caja para empaquetado y almacenaje, en particular de piezas pequeñas de metal, caracterizada porque consiste en una parte inferior (a) y una tapa (b), fabricadas de material transparente, por ejemplo masa termoplástica, siendo la tapa (b) de tipo roscado o de presión y uniéndose a la parte inferior (a) en forma de tapa encajetada, por medio de atornillado o retención análoga. - - - - -

15.

2.- Caja según la reivindicación 1, caracterizada porque en la pared interior de la tapa (b) se encuentran resaltes o nervios (d), con el fin de absorber tolerancias o similares, y para aumentar la retención de la tapa (b). - -

20.

3.- Caja según las reivindicaciones 1 y 2, caracterizada porque en el lado interior de la tapa (b) está fijada una etiqueta debidamente provista de propaganda o de un ín-

131409



dice. -----

4.- Caja según las reivindicaciones 1 a 3, caracterizada porque en el lado frontal de la tapa (b) hay un borde reforzado (e) y en la base de la parte inferior (a) hay un borde reforzado (f). -----

5.- "CAJA PARA EMPAQUETADO Y ALMACENAJE". -----

10. Todo ello conforme se describe y reivindica en la presente memoria que consta de cinco hojas, foliadas y mecanografiadas por una sola de sus caras, y de una lámina de dibujos que la ilustra.

[Handwritten signature]
Firmado: F. Sevilla



Fig. 1.

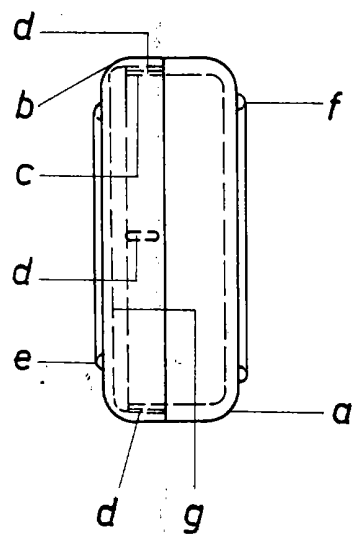

Fig. 2.

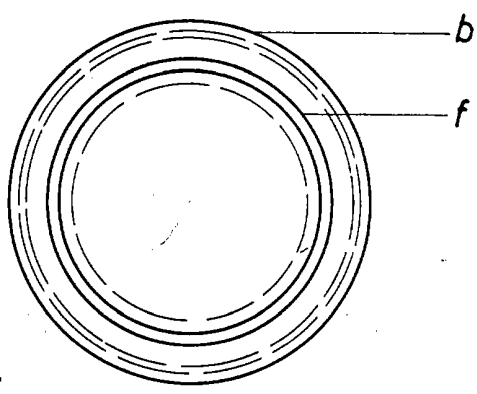

Fig. 3.

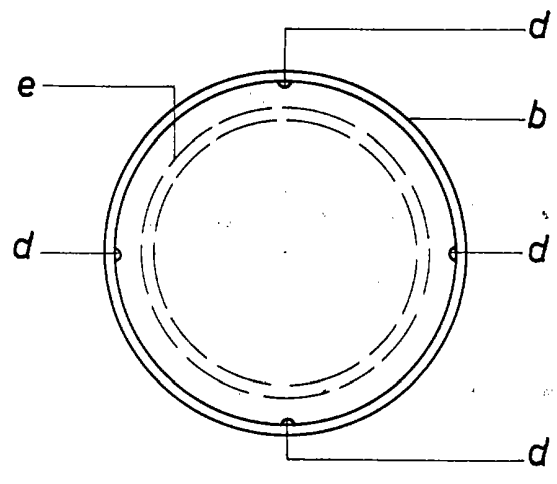
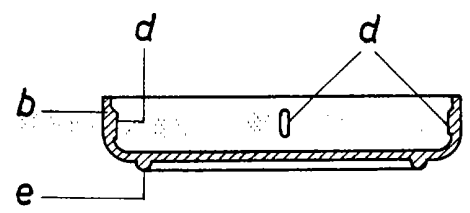

Fig. 4.

[Handwritten signature]
Por Poder
Firmado: F. Cortijos