



130769

Manufacturas Artículos Especiales, S.A., de nacionalidad española, establecida en Barcelona, Avda. Gran Vía Carlos III, nº 65, solicita registrar un Modelo de Utilidad, por 20 años, para España y sus Provincias de Ultramar, que se refiere a: "PUF CON FUNDA EXTERIOR, DE QUITA Y PON".

El objeto de la presente solicitud de Modelo de Utilidad lo constituye un puf, o sea un taburete bajo, del tipo constituido por un recipiente con tapa, el cual se caracteriza y distingue de los demás pufs hasta hoy día en uso, por el hecho de que la funda exterior, preferentemente peluda, es recambiable, a los efectos de poderla retirar para su lavado o limpieza, siendo fácil la colocación y extracción de la misma, por estar dotada dicha funda de medios adecuados para acoplarla y ajustarla al armazón que constituye el cuerpo del puf y a su tapa practicable

En el único dibujo que se acompaña y que constituye parte integrante de la presente memoria descriptiva, se ha representado, a título de ejemplo ilustrativo, pero no limitativo, una realización práctica del nuevo puf con fundas de quita y pon, que cubren, por separado, el cuerpo del puf y su tapa.

Refiriéndonos concretamente a dicho dibujo, que muestra el puf parcialmente seccionado, pasamos a describir, con mayor detalle, las características de constitución del armazón que forma el cuerpo del puf y su tapa, describiendo, al mismo tiempo, la



20

forma como están dispuestas las fundas recambiables y los medios elásticos con que ambas cuentan para permitir y asegurar la adaptación de dichas fundas, tanto al cuerpo del puf, como a su tapa practicable.

25

El cuerpo del puf está formado por una pared lateral -1-, de fibra, cartón o madera de contrachapado, la cual está unida al fondo -2-, que puede ser de materiales similares a las de la pared lateral, por medio de un sistema de engrapado metálico -3- formado por una cincha, rebordeada según un perfil sinuoso, que no solo sirve para la incorporación de la pared lateral -1- al fondo -2-, sino que también para reforzar dicha zona de unión

30

mecánicamente.

35

Sobre la parte superior de la pared lateral -1- se halla incorporada una gran arandela -4-, de material resistente, que circunda la boca del puf y sirve de asiento para recibir el contorno de la tapa -5- que se le superpone, realizándose la unión entre dicha arandela -4- y la pared lateral -1- por medio de otra cincha o cercha metálica -3-, que cumple idéntica función que la que circunda la unión entre el fondo y la pared lateral del puf.

40

La tapa -5- está formada por un grueso disco -6-, a cuya cara inferior vá adherido otro disco de mayor espesor y menor diámetro -7-, formado de un material aglomerado ligero, el cual constituye el elemento de ajuste, al penetrar dentro de la arandela -4- que circunda la boca de la cavidad -1- que constituye el puf.

45

Sobre el referido disco -6- se halla una masa esponjosa, de goma-espuma o material similar, que es la que forma la parte mu- llida del asiento o taburete bajo, vulgarmente conocido por puf.

50

El cuerpo -1- del puf va recubierto con una funda -7-, de aspecto belloso o peludo, con la cara interna impermeabilizada, la cual se adapta, tanto a la parte inferior como a la superior



del puf, recubriendo la arandela -4- y el inicio del fondo -2-, estando dotada dicha funda, en las referidas partes superior e inferior, de sendas cintas elásticas -9- -9'-, que frunzen la boca de la funda para que quede perfectamente adaptada a los referidos extremos superior e inferior.

55

La funda -10- que recubre la tapa del puf, es de análogas características y va equipada, igualmente, con la cinta elástica -9'-, que contribuye a fruncir la funda -10-, para que resulte perfectamente adaptada al saliente superior de la tapa, quedando situada en el escalón formado entre dicha parte superior y el saliente inferior -7-, que se ajusta dentro de la arandela -4-.

60

Ambas fundas -8- y -10- son lavables, preferentemente con espuma seca, pudiendo de ésta manera conservar siempre un aspecto impecable, cuando son sometidas al lavado, después de un prolongado uso.

65

Naturalmente que la forma del puf será variable, aunque la cilíndrica es la más normal, pero podrá sufrir todas aquellas variaciones y modificaciones que se estimen pertinentes, tanto en su forma y dimensiones, como en la constitución de los materiales que integran las partes componentes del puf, siempre que dichas modificaciones y sustituciones no afecten a su esencialidad.

70

El Modelo de Utilidad, por: "PUF CON FUNDA EXTERIOR, DE QUITA Y PON", cuyo privilegio de explotación en España y sus Provincias de Ultramar, se solicita por un periodo de 20 años, deberá recaer sobre las particularidades que se concretan en las siguientes,

75

REIVINDICACIONES

1a.- "PUF CON FUNDA EXTERIOR, DE QUITA Y PON", caracterizado por el hecho de que el cuerpo del puf está formado por una pared lateral rígida, unida al fondo y a una arandela superior que circunda su boca de acceso, mediante sendas cinchas metálicas, que

80



constituyen un engrapado, rebordeado según un perfil sinuoso, que refuerza mecánicamente ambas zonas de unión.

85

2ª.- "PUF CON FUNDA EXTERIOR, DE QUITA Y PON", según la 1ª reivindicación, caracterizado por el hecho de que la tapa del puf, que es practicable, está formada por un disco de material rígido a cuya cara inferior vá adherido otro disco, de mayor espesor y menor diámetro formado por un aglomerado ligero, el cual constituye el medio de ajuste con la arandela que circunda la boca del puf, habiéndose dispuesto, sobre el citado disco rígido, una masa esponjosa, que es la que forma la parte mullida del asiento del puf.

90

3ª.- "PUF CON FUNDA EXTERIOR, DE QUITA Y PON", según las precedentes reivindicaciones, caracterizado por el hecho de que el cuerpo del puf y su tapa, están recubiertos por sendas fundas lavables, de quita y pon, de aspecto belloso o peludo, con la cara interna impermeabilizada, las cuales se adaptan perfectamente a las respectivas partes que han de forrar, quedando tensadas y retenidas por la acción de unas cintas elásticas, dispuestas en sus respectivos contornos, para fruncirlos y ajustarlos a los perímetros de la boca y fondo del puf y al de la tapa.

4ª.- "PUF CON FUNDA EXTERIOR, DE QUITA Y PON".- Tal como se ha descrito y demostrado en el dibujo adjunto.

95

100

- 5 - 130769

30 MAY.



Consta de cinco hojas foliadas y mecanografiadas por una sola cara.

Barcelona a 30 de Mayo de 1967

P.A. de Manufacturas Artículos Especiales, S.A.

JUAN B. RENTER RIGUERA

130769

30 MAY

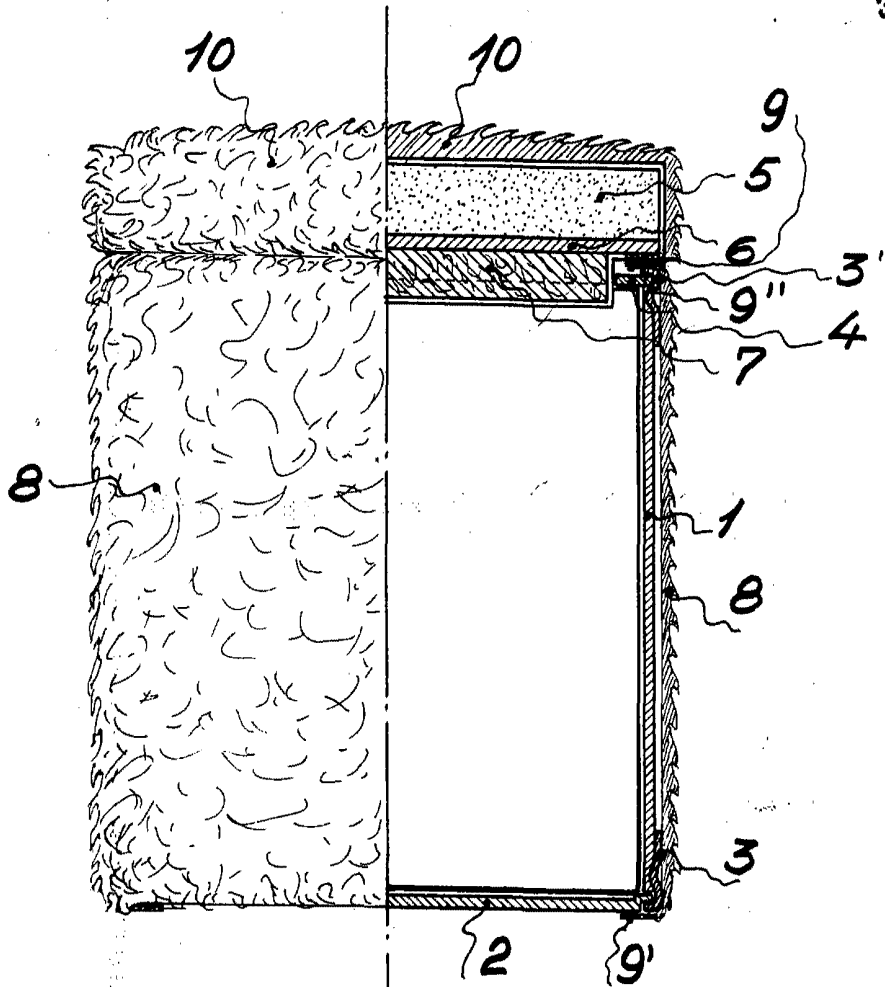

Barcelona, 30 Mayo de 1967

P.A.

Juan B. Renter Rifaúra