

30 MAY



130767

Juan Llorens Hijo, S.A., de nacionalidad española, establecida en Barcelona, Pasaje San José, letra B, solicita registrar un Modelo de Utilidad, por 20 años, para España y sus Provincias de Ultramar, que se refiere a: "BANDEJA-PLUMIER, ENCUADERNABLE".

- - - - -

5 El objeto de la presente solicitud de Modelo de Utilidad lo constituye una bandeja o cubeta, de configuración, dimensiones y distribución adecuadas para alojar y presentar, ordenadamente, lápices, plumas, gomas, cartabones, instrumentos de medición y en general útiles de escribir y dibujo, la cual está dotada de medios adecuados de retención de los elementos acondicionados en la bandeja o cubeta, cuya característica esencial radica en el hecho de constar de una aleta o pestaña longitudinal formada por una prolongación o expansión de uno de sus lados, cuya aleta o pestaña está provista de un determinado número de perforaciones, distanciadas convenientemente y dispuestas de modo que guarden correspondencia con las anillas o elementos de enganche de las hojas de una carpeta encuadernadora o archivador, de modo que el conjunto de la bandeja-plumier pueda incorporarse fácilmente a dicha carpeta encuadernadora o archivador.

10

15

En los dibujos adjuntos que forman parte integrante de la presente memoria descriptiva, se ha representado, a título de ejemplo ilustrativo, pero no limitativo, una realización práctica de la bandeja-plumier encuadernable, cuyo registro se solicita.

20



Dichos dibujos muestran:

Fig. 1.- Vista en perspectiva de la nueva bandeja-plumier encuadernable.

25

Fig. 2.- Vista en perspectiva de una carpeta-archivador, del tipo de hojas intercambiables, en cuyo interior se encuaderna la bandeja-plumier.

Refiriéndonos concretamente a dichos dibujos pasamos a describir, debidamente, las particularidades constitutivas de la bandeja-plumier de referencia.

30

La bandeja está constituida por una cubeta -1- de material adecuado, de configuración y dimensiones apropiadas para presentar ordenadamente útiles de escribir, dibujar, etc., que en una realización preferente se alojarán en compartimientos o cavidades previstas al efecto en la cubeta.

35

Dicha cubeta puede estar dotada de medios de retención -2- de los elementos acondicionados en su interior, constituyendo una brida o cubeta.

40

La cubeta consta, esencialmente, de una aleta o pestaña -3- longitudinal, como prolongación o expansión de uno de los lados de la cubeta -1-.

45

Dicha aleta o pestaña -3- está provista de un determinado número de perforaciones -4- -4'- -4''- -4'''- distanciadas convenientemente y dispuestas de modo que guarden correspondencia con las anillas -5- -5'- -5''- -5'''- de encuadernación de una carpeta-archivadora -6-, del tipo de hojas y fascículos intercambiables, a fin de que al coincidir dichos orificios -4- -4'- -4''-, con las anillas -5- -5'- -5''-, se introduzcan fácilmente en las mismas, quedando encuadernada o incorporada la cubeta o bandeja -1- a la indicada carpeta -6-, colocándose normalmente entre la tapa superior y el bloc de hojas intercambiables.

50

Naturalmente que los detalles de forma, proporciones, clases de material, número de elementos y otros detalles accidentales, a que hemos hecho referencia en el transcurso de la pre-



55      sente memoria descriptiva, se han dado solo a título de ejemplo  
ilustrativo, pero no limitativo y por tanto podrán variar en cada  
realización concreta sin que por ello resulte afectada la esen-  
cialidad de éste Modelo de Utilidad.

60      El Modelo de Utilidad, por: "BANDEJA-PLUMIER, ENCUADERNABLE",  
cuyo privilegio de explotación en España y sus Provincias de Ul-  
tramamar, se solicita por un periodo de 20 años, deberá recaer so-  
bre las particularidades que se concretan en las siguientes,

REIVINDICACIONES

65      1ª.- "BANDEJA-PLUMIER, ENCUADERNABLE", del tipo que está consti-  
tuído por una cubeta de poca profundidad, de configuración, di-  
mensiones y distribución adecuadas para alojar y presentar orde-  
nadamente útiles de escribir, dibujo y medición de uso frecuente,  
con medios apropiados de retención de éstos elementos y que se  
caracteriza por el hecho de que presenta una pestaña longitudi-  
nal, que constituye una prolongación de uno de los lados de la  
70      bandeja, cuya aleta presenta un determinado número de perforacio-  
nes, dispuestas de modo que guarden correspondencia con los ele-  
mentos de encuadernación de las carpetas-archivadores del tipo  
de hojas intercambiables, siendo fácilmente incorporable y en-  
cuadernable la bandeja-plumier en la carpeta.

75      2ª.- "BANDEJA-PLUMIER, ENCUADERNABLE".- Tal como se ha descrito  
y demostrado en los dibujos adjuntos.

30 MAY



130767

Consta de cuatro hojas foliadas y mecanografiadas por una sola cara.

Barcelona a 30 de Mayo de 1967

P.A. de Juan Llorens Hijo, S.A.

~~JUAN B. RENTER RIALBA~~

130767

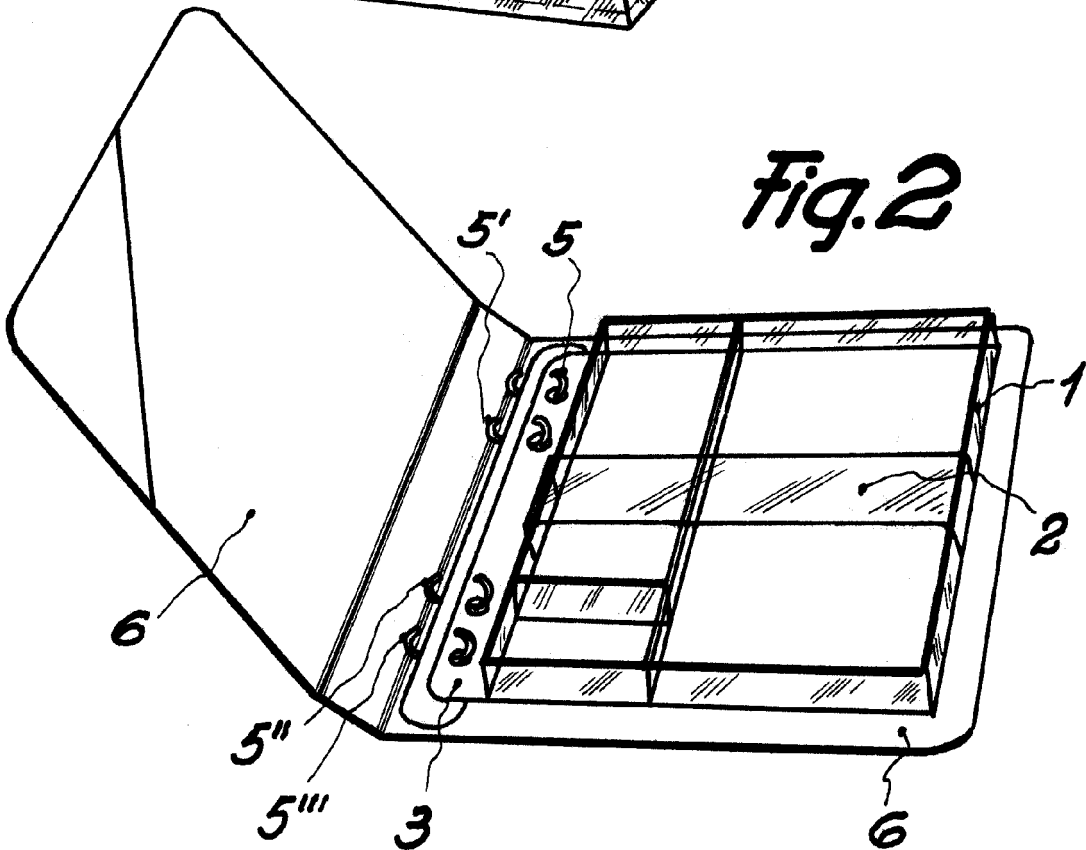
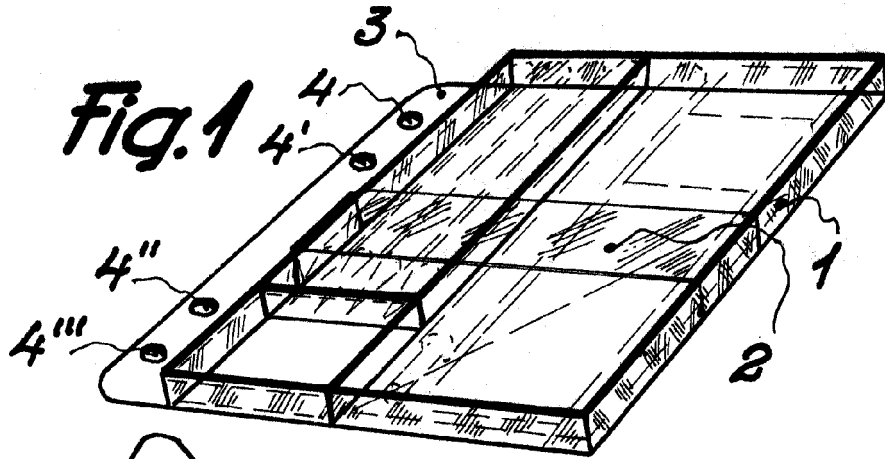

Barcelona 30 Mayo 1967

PA. *[Signature]*

Juan B. Renter Ridaura

Escala variable