



130763

MODELO
DE
UTILIDAD

por "UNA CAJA-ENVASE PERFECCIONADA", a favor de la firma española, DIEGO CREIXELL HERMANOS, S.A., domiciliada en Barcelona, Valencia, 218 - 2ª 1ª.

= . =

MEMORIA DESCRIPTIVA

El presente modelo de utilidad se refiere a una caja-envase perfeccionada.

Más concretamente en la invención se ha ideado un envase constituido por una lámina troquelada, con cuyo plegado queda conformado el conjunto, caracterizado porque los laterales menores están conformados a partir de las prolongaciones de los laterales mayores del envase y presentan una ventana longitudinal para introducción del extremo de la otra prolongación contigua, que

130763



presenta unos entrantes que en el armado del conjunto encastran en los cortados realizados en los extremos de la citada ventana longitudinal.

5. El envase presenta en su embocadura unas solapas trapeciales, con sendos trepados realizados para el asido del conjunto, de cuyo fondo destacan sendas solapas rectangulares, paralelas, en el armado, a los laterales menores del envase y que actúan de refuerzo de éstos.

10. Con el objeto de facilitar la explicación, se acompaña a la presente memoria descriptiva, de un pequeño croquis, en el que se representa un caso práctico del sistema de la invención.

15. La Fig. 1 presenta una vista desarrollada del envase.

La Fig. 2 presenta una perspectiva del envase en posición apta para el armado.

20. Haciendo referencia a las figuras se aprecia en su realización un envase constituido por una lámina troquelada, con cuyo plegado queda conformado el conjunto, con sus laterales menores conformados a partir de las prolongaciones de los laterales mayores 1 y 2, y presentando una ventana longitudinal 3, en la prolongación del lado mayor 1, para introducción del extremo 4 de la otra prolongación, que presenta unos entrantes 5, que en el armado del conjunto encastran en los cortados 6 realizados en los extremos de la citada ventana 3.

25.



130763

El envase presenta en su embocadura unas solapas trapeziales 7, con sendos trepados 8, realizados para el asido del conjunto, de cuyo fondo destacan sendas solapas rectangulares 9, paralelas en el armado a los laterales menores y que actúan de refuerzo de éstos.

La invención, dentro de su esencialidad, se puede llevar a la práctica en otras formas de realización, que difieran en detalle de la expuesta en la descripción a título de ejemplo y a las cuales alcanzará, indudablemente la misma ventaja que se desea obtener.

Se podrá pues construir arbitrariamente en forma y tamaño, con los materiales más adecuados, por quedar todo ello comprendido en el espíritu de las reivindicaciones.

130763



N O T A

Descrito el objeto del presente invento se declaran como no divulgadas ni practicadas en España las siguientes reivindicaciones:

- 1.- Una caja-envase perfeccionada del tipo constituido a partir de una lámina troquelada, caracterizada porque los laterales menores están conformados a partir de las prolongaciones de los laterales mayores del envase y presentan una ventana longitudinal, en una de las prolongaciones, para introducción del extremo de la otra prolongación continua, que presenta unos entrantes que encastran en los cortados realizados en los extremos de la citada ventana, presentando el envase en su embocadura, unas solapas con sendos trepados, para asido del conjunto, de cuyo fondo destacan unas solapas paralelas a los laterales menores, para refuerzos de éstos.

2.- Una caja-envase perfeccionada.

- 5 -

130763



Según se describe y reivindica en la presente memoria que consta de 5 páginas, foliadas y escritas a máquina por una sola de sus caras, acompañadas de los dibujos reglamentarios.

Madrid, a 13 MAY. 1967

p.a.

JAIMÉ ISERN

Fig. 1

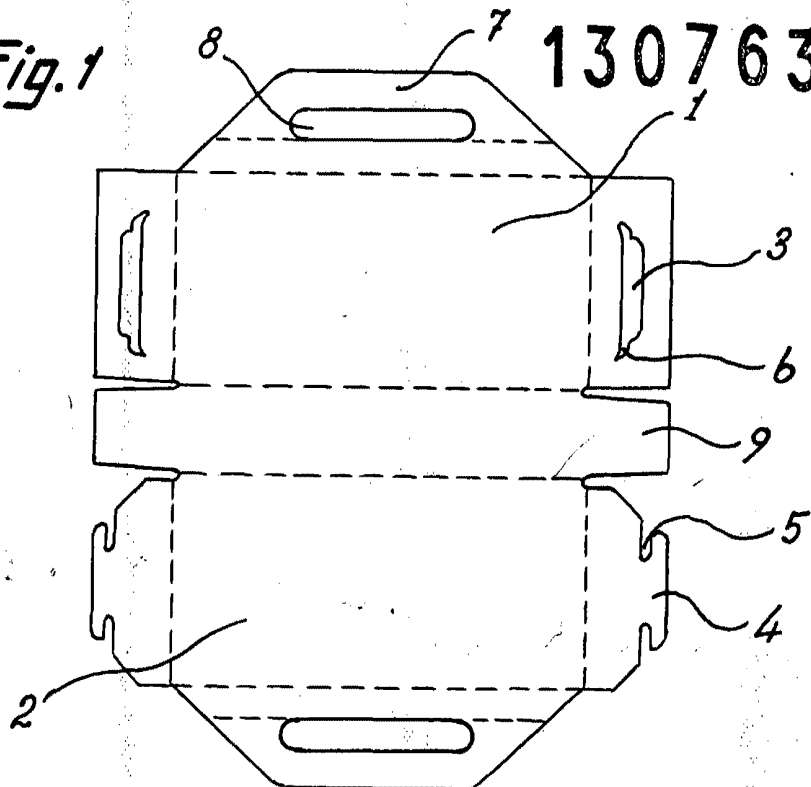

130763



Fig. 2

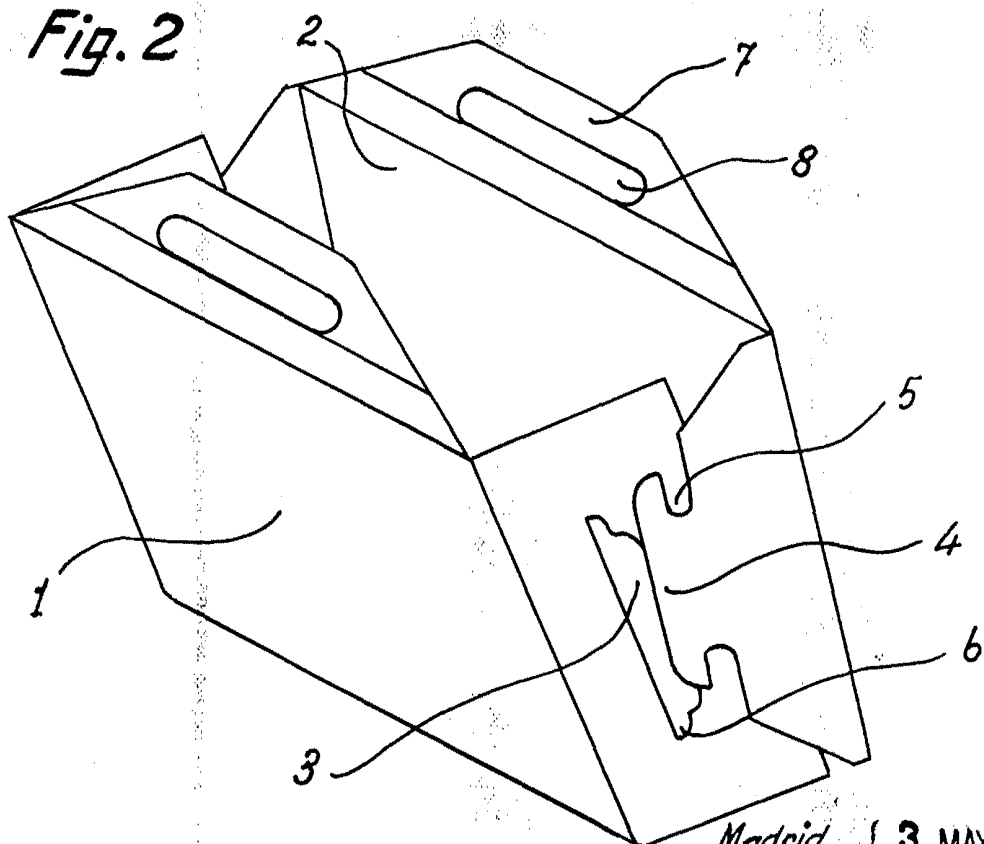

Madrid, 3 MAY. 1967
p.p. Jaime Isern
(Signature)