



1933

130744

MEMORIA DESCRIPTIVA

que se acompaña a la
solicitud de una patente de invencion por veinte años en España
a favor de
Don Pio de SARRALDE, domiciliado en Zumarraga (Guipuzcoa) España
por
MEJORAS INTRODUCIDAS EN LA FABRICACION DE TORNILLOS DE BANCO.

===== oOo =====

La presente invencion se contrae a mejoras introducidas en la fabricacion de tornillos de banco y se caracteriza esencialmente por pre-
veerse diversos detalles constructivos que hacen dichos tornillos
mucho mas aptos para los fines en que son utilizados. Estos detalles
5 constructivos comprenden, el establecimiento del cuerpo del tornillo
sobre una plataforma que se une al banco por medio de tirafondos, pu-
diendo girar el cuerpo del tornillo sobre la plataforma de referen-
cia; el tornillo comprende dobles mordazas, siendo susceptible de
girar sobre su eje longitudinal para la utilizacion de una u otra pa-
10 reja de mordazas a voluntad; las mordazas van unidas a las piezas



macho y hembra del tornillo por ajustes a cola de milano lo cual permite un intercambio rapido, tanto para trabajos especiales como para reposicion de las mismas; y por ultimo se ha previsto el establecimiento de un yunque formando parte del tornillo, elemento que resulta 5 utilisimo para algunos trabajos y que permite tener dos herramientas en el mismo espacio de una.

Para la perfecta comprension del objeto de la patente detallaremos esta a continuacion, haciendo referencia al dibujo adjunto en el que se ha representado una forma de ejecucion del objeto de la patente, 10 -daña a titulo de ejemplo.

Conforme se aprecia en dichos dibujos, un tornillo, constituido segun la invencion, se halla constituido por un cuerpo D constituyendo base, provisto de taladros para el establecimiento de los tirafondos necesarios para su sujecion al plano donde ha de ir colocado; sobre 15 este cuerpo D va establecido un disco E por medio del cual se imprime al tornillo un movimiento giratorio en el sentido que convenga; dicho disco E sirve de base a la camara F por la que atraviesa el eje G del tornillo y cuyo eje G es asimismo movible en sentido circular alrededor de la camara. Sobre la base superior de esta camara se ha establecido la base H que constituye un yunque. En la parte delantera del 20 tornillo van dispuestas las piezas macho y hembra A y B y en los bordes de estas acopladas por un ajuste longitudinal en forma de cola de milano, las mordazas de acero denteadas C, y K, estas para tubos.

Se comprende facilmente que el tornillo representado es solamente un 25 ejemplo de realizacion, pudiendo introducirse modificaciones de forma sin salirse del principio del invento.

N O T A

=====



1933

3.-

invencion comprende las siguientes reivindicaciones:

1.- Mejoras introducidas en la fabricacion de tornillos de banco, caracterizadas por establecerse el tornillo sobre un disco giratorio sobre la placad e sujeccion al banco o superficie donde haya de mon-
5 tarse de forma que el tornillo pueda desplazarse dentro de un plano horizontal en cualquier sentido y amplitud deseados.

2.- Mejoras segun 1, caracterizadas, por establecerse el tornillo en el interior de una caja o cuerpo, en forma tal que permite su rotacion alrededor de su eje longitudinal en cualquier sentido y
10 amplitud deseados.

3.- Mejoras segun las reivindicaciones anteriores, caracterizadas por el establecimiento de dos pares de mordazas opuestas entre si y preferentemente aplicables a trabajos diferentes, por ejemplo un par para ser empleado en la sujeccion de piezas corrientes y otro en la
15 sujeccion de tubos.

4.- Mejoras segun las reivindicaciones anteriores, caracterizadas esencialmente por que el acoplamiento de las mordazas a las piezas macho y hembra, se verifica por ajustes en cola de milano, para permitir un intercambio rapido y facil.

20 5.- Mejoras segun las reivindicaciones anteriores, caracterizadas por el establecimiento de un yunque en el cuerpo del tornillo.

6.- En resumen se reivindica como de exclusiva invencion y como objeto sobre el que ha de recaer la patente que se solicita por veinte años en España: MEJORAS INTRODUCIDAS EN LA FABRICACION DE
25 TORNILLOS DE BANCO.

Todo conforme queda descrito en la presente Memoria que consta de tres hojas escritas a maquina por una sola cara y dibujos adjuntos

Madrid 23 de mayo de 1933
LEOCADIO LOPEZ Y LOPEZ

P.P. 

1

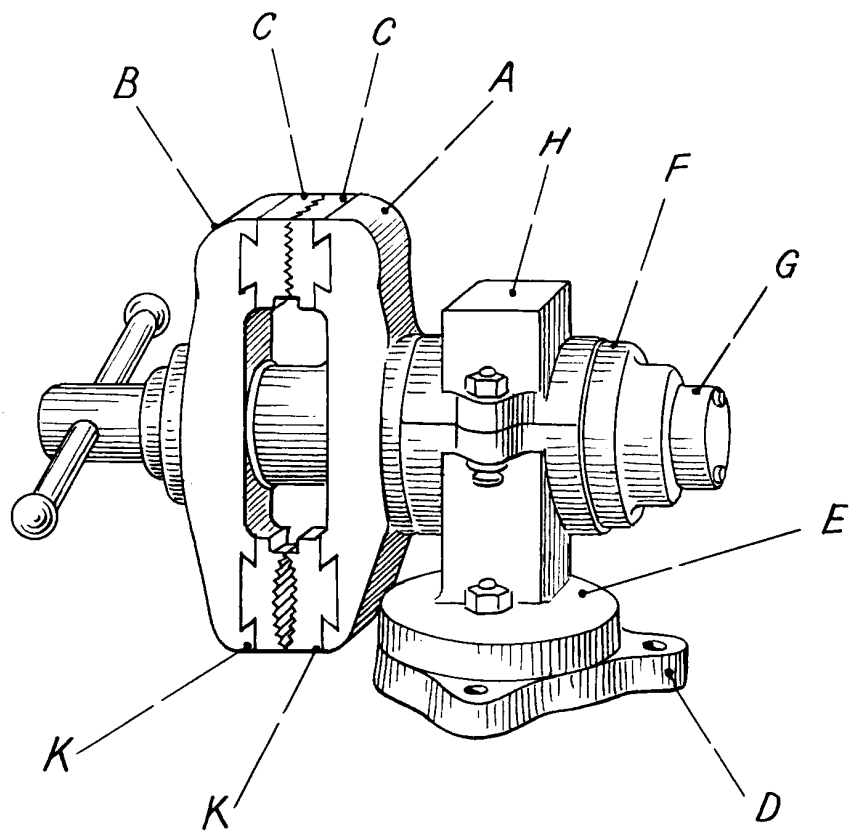

LEOC
R.F.
[Signature]