

130730

130730



MEMORIA DESCRIPTIVA

correspondiente a un

MODELO DE UTILIDAD

por VEINTE años

para todo el territorio español

A favor de:

VINYCAP, S.A.

entidad española

Domiciliada en:

SAN SEBASTIAN, Avda. José Elósegui, 39.

Por:

"CÁPSULA DE CIERRE PARA ENVASES".

----- ::oOo: -----



- La cápsula de cierre para envases que seguidamente se describe presenta sobre lo conocido en la materia diversas ventajas que justifican la solicitud de este Modelo de Utilidad. Esta cápsula es del tipo que presenta un reborde o faldón, inicialmente vuelto hacia afuera, radialmente, de la falda cilíndrica de la cápsula, y que, al estar ésta emplazada en su lugar de cierre, se vuelve hacia el interior para apretarse contra la parte inferior del reborde del gollete o de la boca del envase, para retener la cápsula en su emplazamiento.
5. Los materiales de que se construyen tales cápsulas han de permitir evidentemente, con toda sencillez, este trabajo de deformación.
- Las cápsulas de este tipo han de ser rasgadas para la apertura del recipiente, y, con tal fin, suelen presentar unas orejetas o lengüetas, susceptibles de ser agarradas, de tal manera que, tirando de ellas, se arranque una banda o parte adecuada del material de la cápsula para la eliminación de la misma.
15. La presencia de estas lengüetas u orejetas en las cápsulas antes de ser éstas colocadas dificulta o hace imposible el trabajo en una máquina con distribución automática.
- La cápsula objeto de la presente solicitud de modelo de utilidad salva este inconveniente, y además de una manera en extremo sencilla.
20. Por tanto, esta cápsula es distribuible, esto es, se puede manipular en una máquina con distribución automática.
- Con objeto de hacer más claramente comprensible la naturaleza, características y ventajas de esta cápsula, se describe seguidamente un ejemplo de realización, no limitativo, de la misma, ilustrado en los dibujos esquemáticos adjuntos, en los
25. 30.

130730



cuales:

La figura 1, muestra en perspectiva la parte exterior o convexa de la cápsula.

5. La figura 2, muestra, asimismo en perspectiva, la parte interior o cóncava de la cápsula.

La cápsula 1, de un material convencional adecuado, presenta disposición cilíndrica, desprovista de una de sus bases. La base existente 2 forma, con la superficie lateral cilíndrica, un recinto cóncavo, 3, rebordeado por el faldón 4, vuelto radialmente hacia el exterior, y destinado a volverse en sentido inverso para la retención de la cápsula en su emplazamiento.

10. De una zona del borde libre de 4 arranca una oreja 5, replegada sobre la superficie exterior 1, de manera que se confunde con tal superficie, no quedando formado ningún saliente, con lo que la cápsula no puede sufrir rozamiento ni rotura con el distribuidor.

15. Una vez colocada la cápsula en su emplazamiento, la oreja 5 puede disponerse de la manera más conveniente.

20. Estas cápsulas son de una aplicación general, pudiéndose citarse el cierre de envases para vinos, aceites, jugos de fruta, etc.,

25. Descrita suficientemente la naturaleza y objeto del modelo así como la manera en que el mismo puede ser llevado a la práctica, se hace constar que en su realización podrán ser variables las formas, dimensiones y materiales y, en general, todo cuanto sea accesorio o secundario, siempre que ello no altere, cambie o modifique la esencialidad del objeto descrito.

30. Los términos en que queda redactada esta memoria, son ciertos y fiel reflejo del objeto descrito, debiéndose tomar con carácter amplio y nunca en forma limitativa.



N O T A

El Modelo de Utilidad que se solicita, deberá recaer precisamente sobre las particularidades características de las siguientes:

5.

R E I V I N D I C A C I O N E S

- 1.- Cápsula de cierre para envases, caracterizada porque, presentando una disposición cilíndrica, desprovista de una base, el contorno de esta base inexistente está vuelto hacia el exterior radialmente en un faldón, destinado a invertirse para la sujeción definitiva de la cápsula, arrancando de una zona del borde libre de tal faldón una oreja, que se halla a partir de su arranque replegada sobre la superficie exterior de la cápsula, confundándose con ella, sin formar saliente apreciable.
- 10.
- 15.
- 2.- "CAPSULA DE CIERRE PARA ENVASES".
Todo tal y como queda descrito y reivindicado en la presente Memoria que consta de cuatro hojas mecanografiadas por una sola de sus caras y se ilustra con los dibujos que a la misma se acompañan.

Madrid, a 17 de Junio de 1.967.

VINYCAP, S.A.
P. A.
El Agente Oficial.

130730

FIG.1

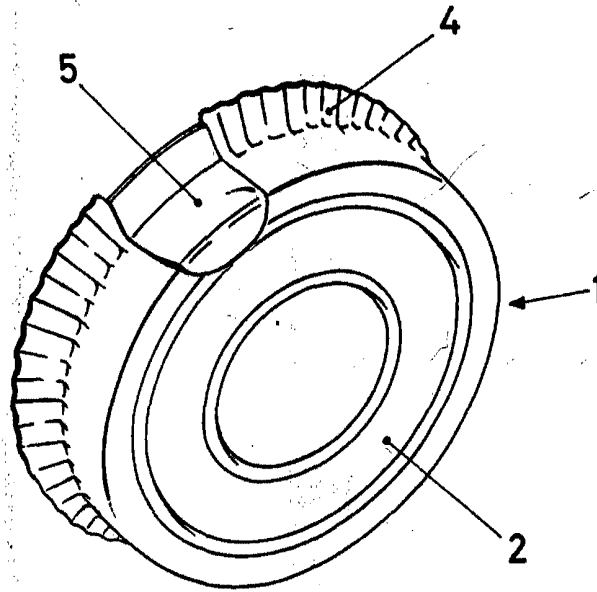
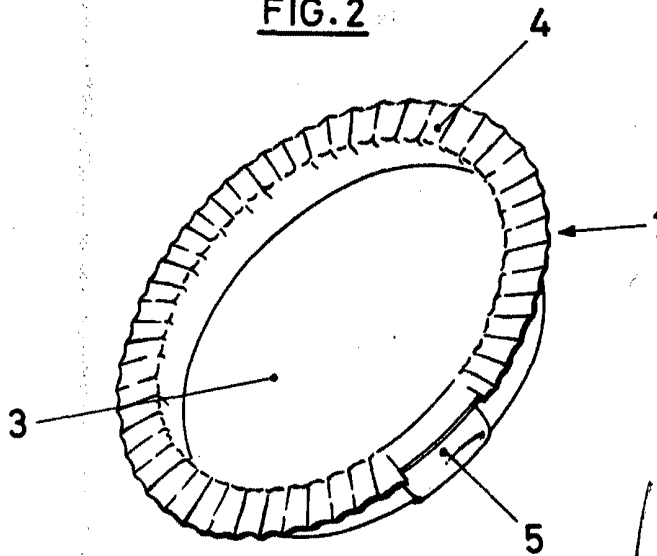

FIG.2



Madrid, a 17 de Junio de 1.967.