

130692



130692

MEMORIA DESCRIPTIVA

correspondiente a la solicitud de concesión de un...

MODELO DE UTILIDAD

SOLICITANTE: D. PEREGRIN GURREA VIDAL

RESIDENCIA: VALENCIA (14) - Archena, 6 y 8

ENUNCIADO: " ESPEJO PERFECCIONADO "

RM.

Prioridad: Patente n.º del

130692



1 La invención a que se refiere la presente Memoria cons-
tituye una novedad industrial con características y ventajas que
la hacen merecedora del privilegio de explotación exclusiva que por
ella se solicita, de acuerdo con las prescripciones del vigente Es-
5 tatuto sobre la Propiedad Industrial de fecha 26 de Julio 1.929,
texto refundido, publicado el 30 de Abril 1.930.

Como indica el enunciado el Modelo que se solicita se
refiere a un espejo perfeccionado. Tiene por finalidad conseguir un
espejo con luz propia que mejora sensiblemente las cualidades prac-
10 ticas y funcionales de los espejos conocidos como consecuencia de
su organización altamente simplificada que no aumenta practicamente
los costos habituales de producción y que, además, dota al espejo
de unas características decorativas que permiten utilizar el espejo
en recibidores, en salones, e incluso en pasillos para darle luz y
15 vistosidad disponiendolo adecuadamente a lo largo del mismo.

Al efecto, el espejo que se solicita viene caracteriza-
do porque presenta su cuerpo constitutivo situado en un marco trans-
lúcido circundante que cierra una camara que aloja una fuente de
luz la cual atraviesa a dicho marco irradiando alrededor del espejo.

20 Como puede comprobarse mediante el examen de la figura
1ª representada en la hoja de planos que se acompaña, el espejo -1-
del Modelo que nos ocupa esta situado en un marco translúcido -2-
circundante que cierra a una camara que aloja una fuente de luz
no representada la cual atraviesa a dicho marco -2- irradiando al-
25 rededor del espejo -1-.

De otro lado en la figura 2ª se observa que el marco
translúcido -2- que esta compuesto preferentemente por un baldosin
plastico tallado, aun cuando pudiera estar compuesto de cualquier
otro material no tallado, tal como cristal, cierra a una camara -3-
30 que aloja a una fuente de luz convencional no representada la cual

- 3 -
130692



1 atraviesa a dicho marco -2- irradiando alrededor del espejo -1-.

También podemos apreciar en esta figura que el citado marco -2- esta compuesto ventajosamente por un bloque que presenta practicada en su cara frontal -4- una disposición -5- en la que se dispone encajado el antedicho espejo -1-.

5 Compruebase que la cara posterior del marco -2- de la camara -3- esta cerrada por un cajetín -6- que en la realización representada esta formado de aluminio plegado, aún cuando dicho cajetín puede estar formado de cualquier otro material plegado o sin plegar.

10 De cuanto se ha expuesto se deducen una serie de ventajas entre las que destacan las siguientes:

15 1*.- Su organización sencilla y economica permite obtener espejos provistos de luz propia partiendo de una organización realmente simplificada que practicamente no aumenta los costos habituales de producción.

20 2*.- Si consideramos que dicha organización mejora sensiblemente las cualidades practicas y funcionales de los espejos conocidos ya que las características del marco que comprende el espejo que nos ocupa da la posibilidad de utilizarlo como elemento decorativo, es evidente que el Modelo solicitado adquiere una utilidad practica singular por el beneficio y efecto nuevo que aporta a la función a que se destina.

25 Hecha la descripción precedente, hemos de añadir que los detalles de realización de la idea expuesta pueden variar, sin que por ello cambie la esencia de la invención que es la que se desprende de los parrafos que anteceden y la que se reivindica en la siguiente

NOTA

30

4
130692



1 En resumen, el Modelo de Utilidad que se solicita, re-
caera sobre las siguientes reivindicaciones:

5 1ª.- "ESPEJO PERFECCIONADO", caracterizado esencialmen-
te porque presenta su cuerpo constitutivo situado en un marco trans-
lúcido circundante que cierra una cámara que aloja una fuente de
luz la cual atraviesa a dicho marco irradiando alrededor del espe-
jo, estando el citado marco compuesto, ventajosamente por un bloque
que presenta practicada en una cara frontal una depresión en la
que se dispone encajado el antedicho espejo.

10 2ª.- Se reivindica por ultimo, como objeto sobre el
que ha de recaer el Modelo de Utilidad que se solicita: "ESPEJO
PERFECCIONADO".

15 Todo conforme queda descrito y reivindicado en la pre-
sente memoria que consta de cuatro paginas mecanografiadas y dibu-
jos que se acompañan.

Madrid, 16 Junio 1.967

BERNARDO UNGRIA
P.P.

20

25

30

130692

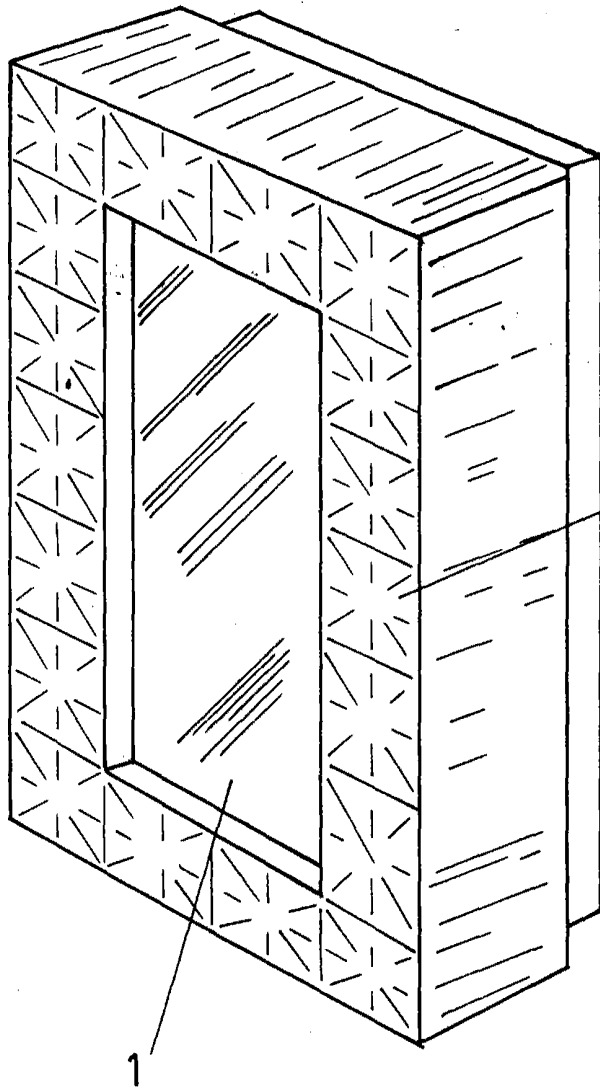

FIG.-1

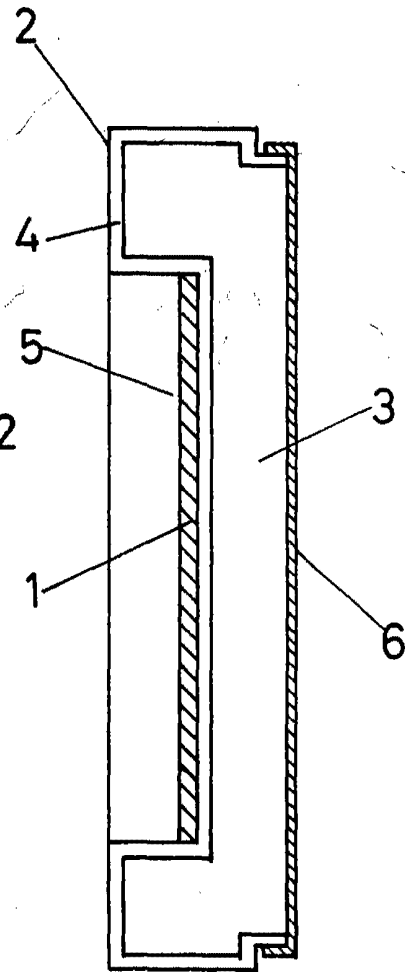

FIG.-2

ESCALA VARIABLE
MADRID, 16 DE Junio DE 1967
BERNARDO UNGRÍA
P. P.