

130641



130641

MEMORIA DESCRIPTIVA

correspondiente a la solicitud de concesión de un...

MODELO DE UTILIDAD

SOLICITANTE: D. JOSE JUAN CHISBERT

RESIDENCIA: PAIPORTA (Valencia) .- P. Cervantes, 15

ENUNCIADO: "DISPOSITIVO ENVASADOR PERFECCIONADO PARA FRU-
TOS SECOS O SIMILARES"

RM.

Prioridad: Patente n.º del

130641



1 La invención a que se refiere la presente Memoria cons-
tituye una novedad industrial con características y ventajas que
la hacen merecedora del privilegio de explotación exclusiva que
por ella se solicita, de acuerdo con las prescripciones del vigen-
5 te Estatuto sobre la Propiedad Industrial de fecha 26 de Julio de
1.929, texto refundido, publicado el 30 de Abril 1.930.

El dispositivo envasador, objeto de la presente solici-
tud, pretende eliminar, de una forma sencilla y económica, las di-
versas manipulaciones independientes que en la actualidad se vie-
10 nen realizando para la formación de un envase continuo, conducción
del producto a envasar y, por último, cerrar y separar las porcio-
nes requeridas del envase continuo.

En efecto, resuelve eficazmente la simultaneidad com-
binada de aquellas operaciones referidas anteriormente, consiguien-
15 do así considerables ahorros de tiempo, energía y mano de obra, por
lo que su producción industrial, sencilla y económica, proporciona
al propio tiempo enormes garantías de rendimiento.

Consiste esencialmente en dotar a una tolva receptora
de la dosis a envasar de un conducto de salida vertical, alrededor
20 del cual presenta una placa, guía de la tira de plástico, formade-
ra del envase continuo tubular, combinada con un dispositivo sol-
dador térmico que une sus orillas actuando intermitentemente sobre
ellas, en colaboración sincronizada con un cabezal dotado de des-
plazamiento vertical, constitutivo de una mordaza, cuyas partes en
25 oposición tiran del envase continuo, en su bajada y lo sueltan en
la subida, comportando además una de las partes de la mordaza sen-
dos elementos soldadores, entre los que se dispone un órgano corta-
dor, de modo que durante la subida del cabezal, actúa el soldador
formativo del envase continuo, y durante la bajada, se realizan las
30 operaciones de llenado, soldaduras transversales y corde de separa-



130641

1 oión del envase porcionado.

Para mejor comprensión de la idea expuesta, se acompaña una hoja de plano, en la que la figura única representada nos muestra un esquema general del dispositivo envasador, según el invento, donde podemos apreciar su constitución y funcionalidad.

Presenta una tolva (1) receptora de la dosis a envasar, que incorpora un conducto vertical (2) de salida alrededor del cual se sitúa una placa (3), guía de la cinta de plástico (4), formadora del envase continuo tubular, combinada con un dispositivo soldador (5) térmico, que une sus orillas actuando intermitentemente sobre ellas, en colaboración sincronizada con un cabezal (6), dotado de desplazamiento vertical, constitutivo de una mordaza, cuyas partes en oposición (7) tiran del envase continuo (8), durante la bajada de dicho cabezal (6) y soltándolo en su subida.

Los movimientos del cabezal (6) vienen realizados ventajosamente por mediación de un émbolo neumático (9), como así mismo los movimientos de apertura y cierre de la mordaza que constituye, por mediación de los émbolos (10), una de las partes de dicha mordaza (7), comporta sendos elementos soldadores (11), entre los que se dispone un órgano cortador (12).

Los movimiento sincronizados de los referidos elementos que constituyen el dispositivo envasador, según el invento, se realizan de forma que durante la subida del cabezal (6), sus mordazas (7) permanecen abiertas, siendo este momento el de la actuación del elemento soldador (5) formativo del envase continuo (8), uniendo por soldadura las orillas de la tira o cinta (4), sobre el conducto (2) del producto a envasar.

En el límite regulable convencionalmente de la subida de dicho cabezal (6), se cierran sus mordazas (7), aprisionando al envase continuo (8) y tirando de él en su bajada, durante la cual



130641

1 entra en acción los elementos soldadores (11) de una de las partes
de la mordaza (7), como también el órgano cortador (12), que cierran
y separan una porción del envase, determinada su longitud por el des-
plazamiento regulable del cabezal (6). Al propio tiempo, durante la
5 bajada de dicho cabezal, es cuando se realiza el vertido en la tol-
va (1) de la dosis a envasar, previa la colaboración sincronizada de
un dispositivo dosificador convencional (13).

Como fácilmente puede deducirse de lo anteriormente ex-
presado, como graficamente representado, el dispositivo envasador
10 en cuestión, al propio tiempo que produce el envase continuo tubular
realiza simultaneamente las operaciones de llenado, cierre y separa-
ción de las porciones de envase requeridas, suponiendo un considera-
ble ahorro de tiempo energía y mano de obra, que por otro lado, por
su sencilla constitución hace que su producción industrial resulte
15 verdaderamente económica, dentro de un alto rendimiento de trabajo.

Hecha la descripción precedente hemos de añadir, que
los detalles de realización de la idea expuesta pueden variar, sin
que por ello cambie la esencia de la invención que es la que se des-
prende de los parrafos que anteceden y la que se reivindica en la
20 siguiente

NOTA

En resumen, el Modelo de Utilidad que se solicita, recaerá sobre las siguientes reivindicaciones:

25 1ª.-"DISPOSITIVO ENVASADOR PERFECCIONADO PARA FRUTOS SE-
COS O SIMILARES", del tipo que produce un envase continuo tubular a
partir de una lámina de plástico, caracterizado esencialmente porque
consiste en una tolva receptora de la dosis a envasar, cuya salida
se realiza por un conducto vertical, alrededor del cual presenta una
placa guía de la tira o lámina de plástico, formadora del envase con-
30 tinuo tubular, combinada con un dispositivo soldador térmico que une



130641

1 sus orillas actuando intermitentemente sobre ellas, en colaboración
sincronizada con un cabezal dotado de desplazamiento vertical, cons-
titutivo de una mordaza, cuyas partes en oposición tiran del envase
continuo en su bajada y lo sueltan en la subida, comportando además
5 una de las partes de la mordaza sendos elementos soldadores entre
los que se dispone un órgano cortador, de modo que durante la subi-
da del cabezal, actúa el soldador formativo del envase continuo, y
durante la bajada, se realizan las operaciones de llenado, soldadu-
ras transversales y corte de separación del envase porcionado.

10 2º.- Se reivindica por último, como objeto sobre el que
ha de recaer el Modelo de Utilidad que se solicita: "DISPOSITIVO
ENVASADOR PERFECCIONADO PARA FRUTOS SECOS O SIMILARES".

15 Todo conforme queda descrito y reivindicado en la pre-
sente memoria que consta de cinco paginas mecanografiadas y dibujos
que se acompañan.

Madrid, 14 de Junio 1.967

BERNARDO UNGRIA
P.º

20

25

30

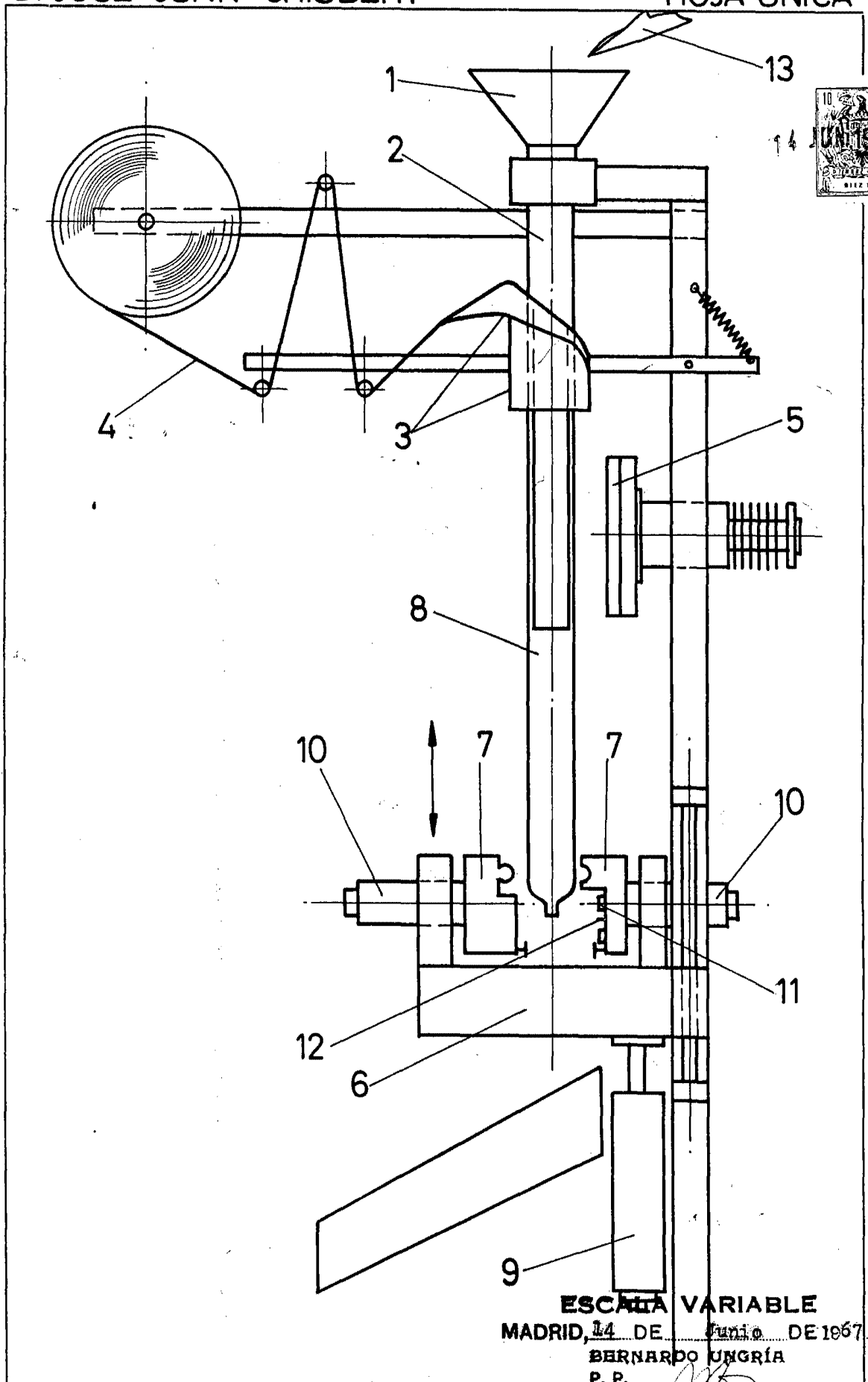

ESCALA VARIABLE
MADRID, 14 DE Junio DE 1967.
BERNARDO UNGRÍA
P. P.