

14 JUN



130629

MEMORIA DESCRIPTIVA

Correspondiente a la solicitud de registro de un Modelo de Utilidad que, por veinte años se solicita para España, a favor de D. Ramón MORATO MARTI, de nacionalidad española, domiciliado en Zaragoza, Vía de San Fernando número 7 - - - - -

p o r

"DISPOSITIVO PARA INTRODUCCION Y SALIDA DE MATERIAL EN
MAQUINAS TROQUELADORAS"

Según el enunciado, constituye el objeto del presente modelo de utilidad un nuevo dispositivo diseñado especialmente para efectuar la introducción y salida de material foliar, tal como cartulina, cartón ondulado, etc. en las máquinas troqueladoras de papel y

- 2 - 130629⁴



manipulados del mismo, tanto de tipo automático como semiautomático.

5 El presente dispositivo constituye un evidente perfeccionamiento respecto a lo conocido en el mercado nacional en la actualidad y sustituye con ventaja a las pinzas que normalmente se emplean para efectuar la introducción y salida de material en las citadas máquinas. Su construcción es mucho más simple y por consiguiente, de fabricación más económica. Por no tener ninguna pieza en movimiento, no está sometido a, 10 desgaste, siendo por tanto su duración notablemente superior a cuanto ha sido practicado en la materia.

15 En la hoja de planos que se acompaña, aparece representado uno de los posibles casos de realización en la práctica, a título de simple enunciación y sin limitación alguna en cuanto a los detalles accidentales del objeto reivindicado en este Modelo.

La Figura 1 corresponde a una vista en planta de la barra soporte de chapas porta-punzones.

20 En la Figura 2 aparece representado en sección vertical de un alzado del dispositivo considerado en su conjunto, ilustrándose su posición respecto a las palancas que sirven para aproximar el material y para soltarlo de los punzones, una vez troquelados.

25 Por último, la Figura 3 es de un detalle del montaje de un punzón considerado igualmente en sección vertical de su alzado.

30 En relación a la numeración convencional dada a los diversos elementos y piezas que componen el objeto, seguidamente se expone su construcción y caracte-

- 3 - 130629¹⁴



rísticas del mismo.

5 El presente dispositivo para introducción y salida de material en las máquinas troqueladoras que constituye el objeto de la presente protección, consiste fundamentalmente en una barra -1- a la que son solidarias unas placas -2- que, en sus respectivos extremos libres, comportan un punzón -4- de punta afilada atornillado o simplemente fijado a presión.

10 Según puede apreciarse en la Figura 2 de los adjuntos dibujos, la palanca -4- aproxima el material -5- (en el ejemplo representado se trata de cartón ondulado) en dirección a las placas -2-, quedando retenida la hoja de cartón en dichos punzones -3-.

15 En orden a la previsión funcional antecedente, el material en proceso de trabajo es introducido y sacado posteriormente a haber tenido lugar el troquelado hasta el lugar en que se desee depositar, en el que otra palanca -6- (Figura 2) lo separa definitivamente de los punzones.

20 Se hace la salvedad de que los detalles accidentales de forma, tamaño y materiales utilizados en su construcción, podrán ser objeto de alteración sin que tal modificación desvirtúe la esencialidad que queda resumida en la siguiente:

25 N O T A

EN RESUMEN: El presente Modelo de Utilidad que por veinte años se solicita para España, ha de recaer sobre las siguientes reivindicaciones:

30 3 1ª.- "DISPOSITIVO PARA INTRODUCCION Y SALIDA DE MATERIAL EN MAQUINAS TROQUELADORAS", caracterizado esen-

130629¹ 4 JUN



5 cialmente por estar constituido por una barra a la que son solidarias unas placas que en sus respectivos extremos libres comportan cada una de ellas un punzón de punta afilada que retienen la hoja de material en proceso de trabajo.

10 2ª.- "DISPOSITIVO PARA INTRODUCCION Y SALIDA DE MATERIAL EN MAQUINAS TROQUELADORAS", se reivindica como objeto sobre el que ha de reacer la protección del presente modelo de Utilidad que por veinte años se solicita para España.

Todo conforme queda expresado en la presente memoria descriptiva que consta de cuatro folios mecanografiados a una sola cara y una hoja de planos que se acompaña.

Madrid, 4 JUN. 1967

P.A.,
PEDRO FELIUMANA
P.P.

RAMON MORATO MARTI

130629

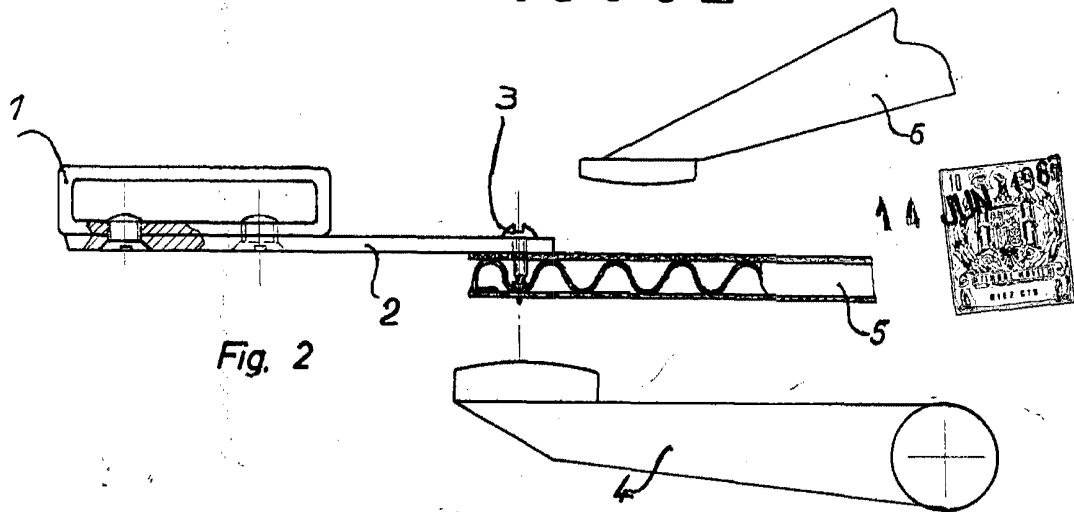

Fig. 2

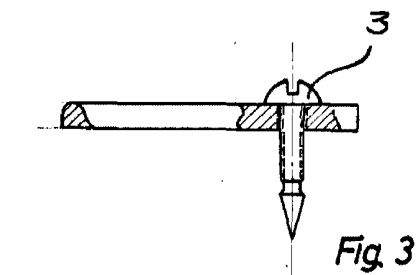
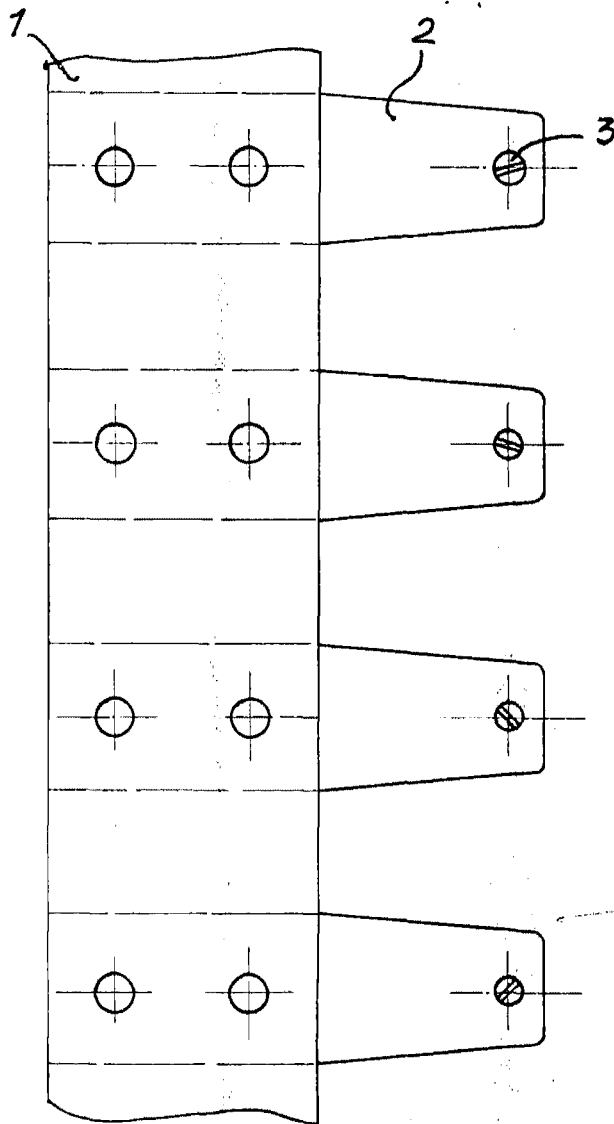

Fig. 3

MADRID, 14 JUN 1967
P. A.,
PEDRO FELIU MORA
AR

Fig. 1

ESCALA VARIABLE.