



129970

MEMORIA DESCRIPTIVA

que se acompaña a la solicitud de

UN MODELO DE UTILIDAD

a favor de Don Luis CAPEL Pérez, de nacionalidad española,
residente en MURCIA, c/ Cartagena núm. 103,

por

"UNA TAPA PARA RECIPIENTES DE PRODUCTOS EN POLVO"

=====
=====

La presente descripción se refiere, como su enunciado indica, a una tapa para recipientes de productos pulverulentos que en determinados momentos se han de distribuir en pulverización.

5

La esencialidad del modelo, consiste en una plaquita dotada de una perforación central por la que se fija en libre giro sobre la tapa del recipiente de que se trate y precisamente por giro sobre el mismo tapón de llenado del dicho envase, cuyo tapón actúa como eje una vez calado. Esta plaquita dispone por una parte de una prolongación plegada en noventa grados de manera que permite el desplazamiento en giro del elemento, y en la magnitud adecuada para descubrir

10



o tapar una pluralidad de perforaciones previstas en la tapa propia del recipiente, para lo cual, la citada plaquita dispone de un apéndice en el que existen otras perforaciones en tamaño y disposición semejante a las del bote para que en el momento de coincidencia, permitan el libre paso del polvo contenido, en tanto que en un giro infimo, obtura a los citados orificios de la tapa, para mantener en perfectas condiciones al producto de que se trate.

Una aplicación preferente de este modelo que se preconiza, se presenta en los botes especieros o de usos semejantes, ya que permiten el almacenamiento indefinido del contenido, a la vez que mediante un ligero impulso manual, siempre reversible para la ulterior obturación permite el espolvoreado, constituyendo permanentemente un objeto de fácil y económica fabricación, carente totalmente de entretenimientos de uso y que puede adaptarse en cualquier tipo de recipiente sin encarecer el costo del conjunto.

Para la mejor comprensión de cuanto antecede, se acompaña una hoja de dibujos en los que se representa esquemáticamente el modelo, que a continuación y con referencia a los mismos, se describe detalladamente.

En dichos dibujos:

La figura 1ª, es una vista en alzado de la tapa.

La figura 2ª, es una representación en planta del mismo elemento.

Según queda representado en los dibujos, la plaquita (1) queda provista de una perforación (2) circular y central, que envuelve al tapón de llenado del recipiente y el cual actúa de eje de giro para el elemento, de manera que su prolongación lateral (3), dotada de unas perforaciones (4), gire en la magnitud adecuada para que las mismas perforaciones coincidan con otras de semejante orden de distribución



45

previstas en la tapa propiamente dicha del recipiente.

50

El impulso para la ejecución del giro, lo recibe manualmente en la prolongación (5), rematada en un plegado a noventa grados que conforma una uña (6), ejerciéndose un efecto de palanca, con apoyo en el eje de giro central formado por el tapón, que permite el desplazamiento adecuado de la zona perforada.

55

Descrita suficientemente la naturaleza y objeto del modelo, así como la manera en que el mismo puede ser llevado a la práctica, se hace constar que en la realización del mismo, podrán ser variables las dimensiones y materiales y en general, cualquier otro detalle accesorio o secundario, siempre que ello no altere, cambie o modifique la esencialidad propuesta.

60

Los términos en que queda redactada esta Memoria, son ciertos y fiel reflejo del objeto descrito, debiéndose tomar con carácter amplio y nunca en forma limitativa.

=.=.=.=.=.=.=.=.=.=.=.=.=.=.=.=.

129970



N O T A :

El MODELO DE UTILIDAD que se solicita, deberá recaer, precisamente, sobre las particularidades características de las siguientes reivindicaciones:

65

1ª.- Una tapa para recipientes de productos en polvo, caracterizada por constituirse en una lámina de material adecuado provista de una perforación central a través de la que discurre el propio tapón de llenado del recipiente y cuyo tapón actúa como eje de giro, presentando dicha plaquita laminar una prolongación lateral dotada de una pluralidad de pequeñas perforaciones dispuestas en un orden previamente establecido y en el lateral oponente otra prolongación que en su extremidad determina una uña plegada en noventa grados de manera que queda elevada sobre la superficie de la plaquita y de la propia tapa de cierre del recipiente para permitir una fácil actuación manual.

70

75

80

2ª.- Una tapa para recipientes de productos en polvo, según la reivindicación anterior, caracterizada porque las perforaciones de la prolongación lateral se disponen en orden de coincidencia con otras perforaciones semejantes previstas en la propia tapa de cierre del recipiente a las que abren en el momento de coincidencia para permitir el espolvoreado a la vez que las obturan en un pequeño giro de magni-

129970



tud semejante al diámetro de las pequeñas perforaciones.

85

3ª.-"UNA TAPA PARA RECIPIENTES DE PRODUCTOS EN POLVOR.

Todo según queda expuesto en la presente Memoria, que consta de cinco hojas foliadas y mecanografiadas por una sola cara, y una hoja de dibujos que con la misma se acompaña.

MADRID, 19 de Mayo de 1.967.

P. Modesto Polo

P. P.



FIG. 1.

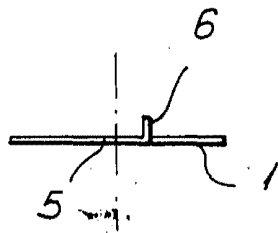
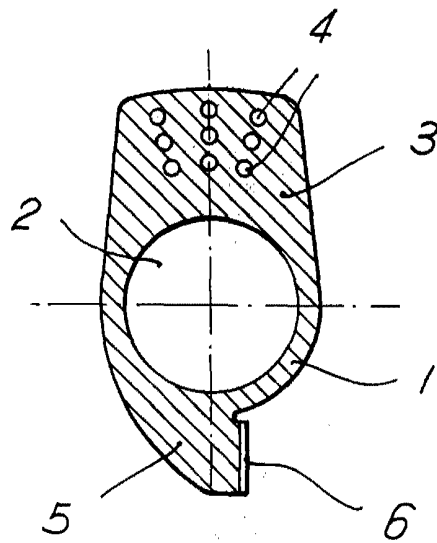

FIG. 2.



Madrid. 19 MAY. 1967

Modesto Polo
S. P.

ESCALA VARIABLE.