

129919



MEMORIA DESCRIPTIVA

=====

Correspondiente a la solicitud de registro de Modelo de Utilidad que, por veinte años, se solicita para España y sus Colonias, a favor de Don Constantino CARRILLO COBARRO, de nacionalidad española, residente en Abarán (Murcia), calle Onésimo Redondo núm. 116, -----

p o r

"NUEVO UTIL PARA COCINA"

=====

La presente Memoria se refiere, como indica su enunciado, a un nuevo útil para cocina, de los empleados como cacillo colador, en el que se han previsto unas especiales características constructivas que no solo logran un útil de mayor duración y con posibilidad de empleo cómoda con sencillo mantenimiento, y reparación, sino que obtiene un útil de mayor economía al utilizar la materia prima en dimensiones tales -----



que se puede aprovechar al máximo ésta, sin desperdicios por el corte de chapa, y mediante una fabricación por piezas que posteriormente se acoplan entre sí permitiendo ello, que la  
10 reparación del útil sea sencilla por simple reposición de la parte averiada.

En ésta clase de útiles actualmente empleados, suele ser el total de una sólo pieza y con la tela metálica que consti  
15 tuye el fondo y colador en sí, soldada por sus bordes al mismo cacillo, lo que hace que si ésta se rompe como comúnmente suele suceder con el uso, quede todo el útil imposibilitado de empleo; igualmente ocurre con el mango o asa de que dis--  
ponga, solidariamente unida al conjunto, cuyo mango al rom--  
20 perse inutiliza el total.

Estos inconvenientes son los que vienen a resolver con el nuevo útil que se cita, el cual en esencia, está formado por tres piezas fundamentales y el mango independiente, siendo --  
la primera de las piezas una corona de reborde superior y fi  
25 leteado interior en el borde inferior, para encaje y acoplamiento de la segunda pieza en forma de tronco de cono, en cuya base menor se acopla un aro al que se fija la tela metálica. El reborde superior de la primera pieza sirve como escalón de tope para apoyo del conjunto sobre el asa, formada --  
30 por un alambre forrado de material plástico, y moldeado en la forma adecuada.

Esta constitución por partes permite siempre emplear chapa en cantidades mínimas con corte sin desperdicio, el lo--  
35 grar reparaciones de conjunto por reposición de piezas y el cambio de asa o mango siempre que sea necesario sin operación especial de ninguna clase.

Por el aludido objeto, se solicita el correspondiente privilegio de Modelo de Utilidad conforme y al amparo del vigen



te Estatuto sobre Propiedad Industrial, a fin de garantizar  
40 a favor del recurrente el derecho a la explotación exclusiva  
del mismo en toda España.

A continuación, se hará una detallada descripción del nue  
vo útil mencionado, con referencia al plano que se acompaña,  
en el que se representa, a simple título de ejemplo, no limi  
45 tativo, una forma preferente de realización, susceptible, de  
todas aquellas variaciones de detalle que no supongan una al  
teración fundamental de las características esenciales del -  
mismo.

En dicho plano se ilustra:

50 En la fig. 1ª: Vista del útil en sección diametral.

En la fig. 2ª: Vista en perspectiva de conjunto.

Según el ejemplo de ejecución representado, el nuevo útil  
para cocina que se preconiza, está constituido, por una pri  
mera pieza cilíndrica (1) de chapa en la que su base superior  
55 está dotada de un reborde (2) hacia el exterior mientras que  
la base inferior presenta un fileteado hacia el interior (3).  
En éste fileteado inferior (3), se acopla y ajusta el borde  
superior de una segunda pieza (4) de forma tronco-cónica y -  
con su base mayor dotada de reborde hacia el exterior (5) pa  
60 ra el citado acoplamiento sobre el fileteado (3) de la pieza  
superior.

La base menor de la pieza tronco-cónica (4), presenta un fi  
leteado (6) hacia el interior en el cual se adjunta un aro -  
(7) que lleva solidariamente unida la periferia de un disco  
65 (8) de tela metálica de fina malla, que es la que actúa como  
colador.

Para un fácil manejo de éste útil, se prevee un mango for  
mado por un alambre (9) que rodea a la parte superior (1) ba  
jo el reborde (2) sirviendo éste de tope de apoyo, y cuyo --



70 alambre, se une por un extremo, mediante simple torsión (10) formando el mango y en el punto diametralmente opuesto, deja un saliente (11) para permitir el apoyo sobre el borde del recipiente que haya de emplearse para recoger el líquido que en cada caso se trate de colar.

75 Es evidente que las ventajas anteriormente citadas, son de importancia y que tal fabricación es económica y sencilla, proporcionando mayor comodidad y permitiendo siempre la renovación de cualquiera de sus piezas, sin que la inutilidad de alguna de ellas suponga el total cese de servicio del útil -  
80 completo.

La forma materiales y dimensiones, podrán ser variables y en general, cuanto sea accesorio y secundario, siempre que no altere cambie o modifique la esencialidad del objeto que se describe.

85 Los términos en que queda redactada ésta Memoria, son ciertos y fiel reflejo del objeto descrito, debiéndose tomar con carácter amplio y nunca en forma limitativa.

#### N O T A

EN RESUMEN: El Modelo de Utilidad que, por veinte años, -  
90 se solicita para España y sus Colonias, ha de recaer sobre las siguientes reivindicaciones:

1ª.- "NUEVO UTIL PARA COCINA", caracterizado por estar -  
constituído por tres piezas principales acopladas entre sí -  
para formar un conjunto de cacillo con fondo de colador, sien-  
95 do la primera parte en forma cilíndrica con amplio reborde en la base superior y dirigido hacia el exterior, mientras que en la base inferior presenta un fileteado hacia el interior, para sujeción de un reborde hacia el exterior de la segunda pieza de forma tronco-cónica, facilitando la fabrica-  
100 ción y economizando materia prima.



2ª.- "NUEVO UTIL PARA COCINA", según la reivindicación 1ª  
caracterizado porque la base inferior de la segunda pieza, -  
está dotada de un fileteado hacia el interior, en el que se  
encaja un aro que lleva solidaria la periferia de un disco -  
105 de telamétrica a fin de formar el fondo de colador, con po-  
sibilidad de recambio fácil sin deformación ni acción direc-  
ta sobre el resto.

3ª.- "NUEVO UTIL PARA COCINA", según las anteriores rei-  
vindicaciones, caracterizado por haberse previsto un asa in-  
110 dependiente del útil formada por un alambre que rodea al mis-  
mo, bajo el reborde superior, dejando una prolongación de su-  
ficiente longitud para hacer de mango, y un saliente diame-  
tralmente opuesto para apoyo sobre el recipiente que se em-  
plee, quedando éste alambre forrado de un material flexible y  
115 aislante térmico para mayor comodidad del usuario.

4ª.- Por último se reivindica como objeto sobre el que ha  
de recaer el Modelo de Utilidad que, por veinte años, se so-  
licita para España y sus Colonias, -----

p o r

120

"NUEVO UTIL PARA COCINA"

Todo conforme queda expresado en la presente Memoria des-  
criptiva que consta de cinco páginas escritas a máquina por  
una sola cara y dibujos que se acompañan.

Madrid, 17 MAY 1957

P. A. A.  
ANTONIO ARCHA

  
Firmado: JOAN GUERRERO

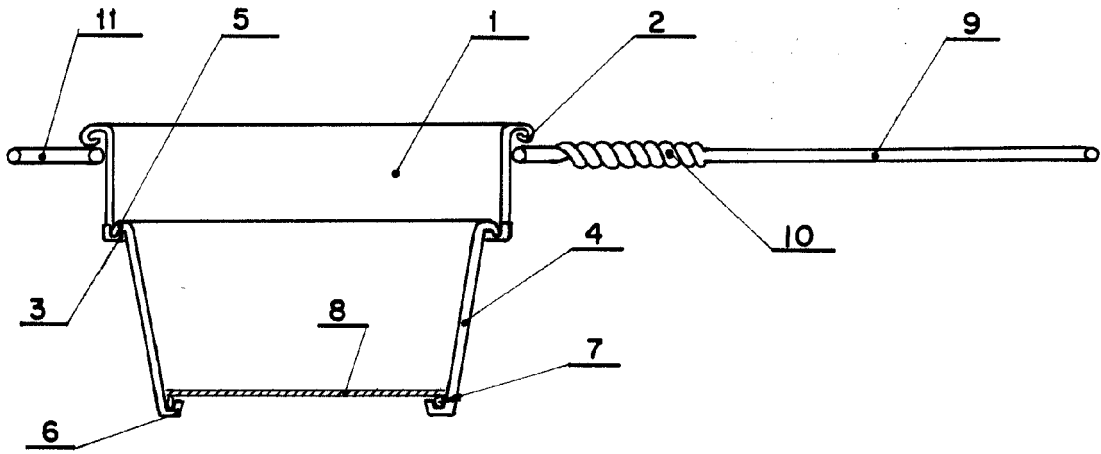

Fig. 1

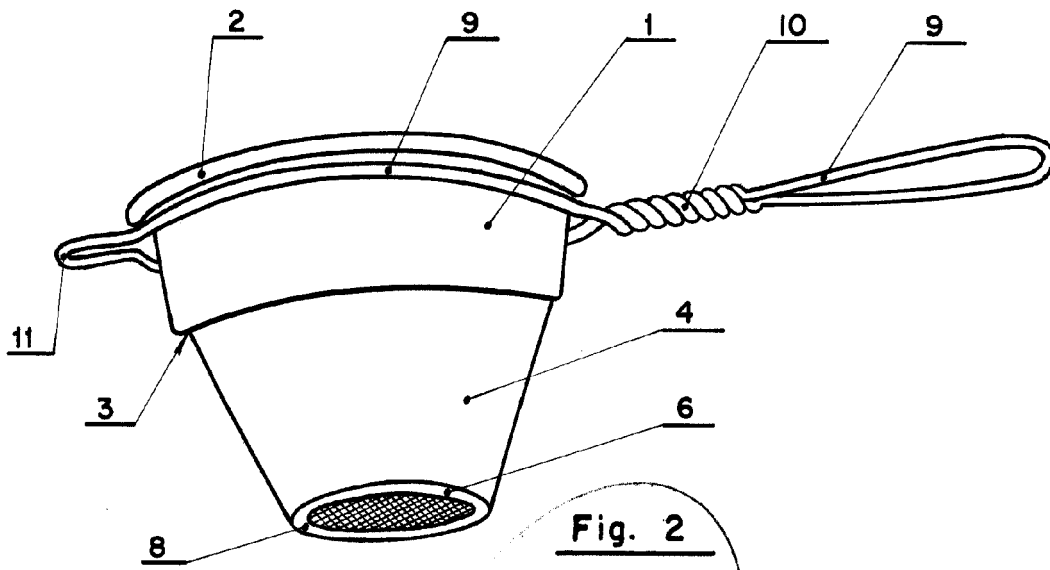

Fig. 2

Madrid, 17. JUNIO 1957  
P.A.

*Constantino Carrillo Cobarro*

ESCALA VARIABLE