



129915

M O D E L O  
D E  
U T I L I D A D

por "UNA PRETINA PERFECCIONADA", a favor de DON ALFREDO COLOMER CORSI, de nacionalidad española, domiciliado en la calle de Luis Sagnier, núm. 51. en BARCELONA.

= . =

MEMORIA DESCRIPTIVA

El presente modelo de utilidad, se refiere a una pretina perfeccionada, constituida por la unión de dos tiras de tela, preferentemente una de ellas tejida y la otra interna a la prenda confeccionada, puede ser de tela no tejida, cuya unión en un solo borde longitudinal, se efectua mediante una cinta de tela, doblada por su mitad y doblando en el mismo sentido hacia adentro, a las dos caras resultantes, reduciendo con ello, el ancho de la cinta de unión, a una cuarta parte de la cinta original, que presenta así cuatro espesores de tela, en cuyo pliegue central, se insertan longitudinalmente,

5.

10.



129915

a tope con el primer pliegue, ambos bordes de las dos tiras de tela superpuestas, para ser cosido el conjunto de seis espesores de tela, en zig zag, sin alcanzar a la primera doblez de cinta de unión.

5. La tira de tela tejida, se dispone preferentemente al exterior de la prenda, mientras la tela no tejida, contacta con la prenda y queda inadvertida, con lo cual se aumenta el efecto de adorno, para hacer juego con el resto de la forrería, mientras la tira no tejida, da espesor y aumenta la resistencia de la pretina perfeccionada.

10.

Con el fin de facilitar la explicación, se acompaña a la presente memoria, de una lámina de dibujos, en la que se ha representado un caso de realización, que se cita a título de ejemplo.

15.

En el dibujo:

La figura 1, es una vista frontal de una de estas pretinas, viéndose a la cinta de unión, cosida en zig zag, en la parte alta de la figura, al hilo en zig zag de las puntadas y a la hoja de tela superior, un poco doblada, para que se vea la presencia de la hoja inferior.

20.

La figura 2, es una sección, muy ampliada, para que se observen los tres pliegues de la cinta de tela, con la inserción a tope, en la primera doblez, de las dos hojas o tiras de tela, formándose con ello el espesor de seis telas, cosidas por el hilo en zig zag.

25.

Haciendo referencia a las figuras, es de observar que por 1, se representa a la tira de tela tejida, por 2, a la

= 3 =

129915



MAY. 1967

otra tira de tela, tejida o no; por 3, a la cinta, con sus tres dobleces y cuatro espesores propios y por 4, al hilo de unión respunteado en zig zag.

5. El modelo, dentro de su esencialidad, puede ser llevado a la práctica, en otras formas de realización, que difieran en detalle de la indicada a título de ejemplo en la descripción. Podrá, pues, fabricarse en cualquier forma y tamaño, con los materiales mas adecuados, por quedar todo ello comprendido en el espíritu de las reivindicaciones.

= . =

= 4 =

129915



N O T A

Descrito el objeto y utilidad de la invención, lo que se declara como nuevo y no divulgado en España, comprende las reivindicaciones siguientes:

5. 1.- Una pretina perfeccionada, caracterizada esencialmente, por comprender dos tiras de tela, una de ellas, tejida y la otra no tejidas, superpuestas longitudinalmente, presentando en uno de sus bordes, una cinta de tejido, a doble pliegue, con una unión entre ambas partes, por una costura en zig zag, de forma que en dicho borde de unión, se constituye un  
10. espesor de seis telas.

2.- Una pretina perfeccionada.

Según se describe y reivindica en la presente memoria que consta de cuatro páginas foliadas y escritas a máquina por una sola cara y acompañada de una lámina de dibujos.

15.

Madrid, a 17 MAY. 1961

p.a.

JAIME ISERN

*J. Isern*

129915



1987

Fig. 1

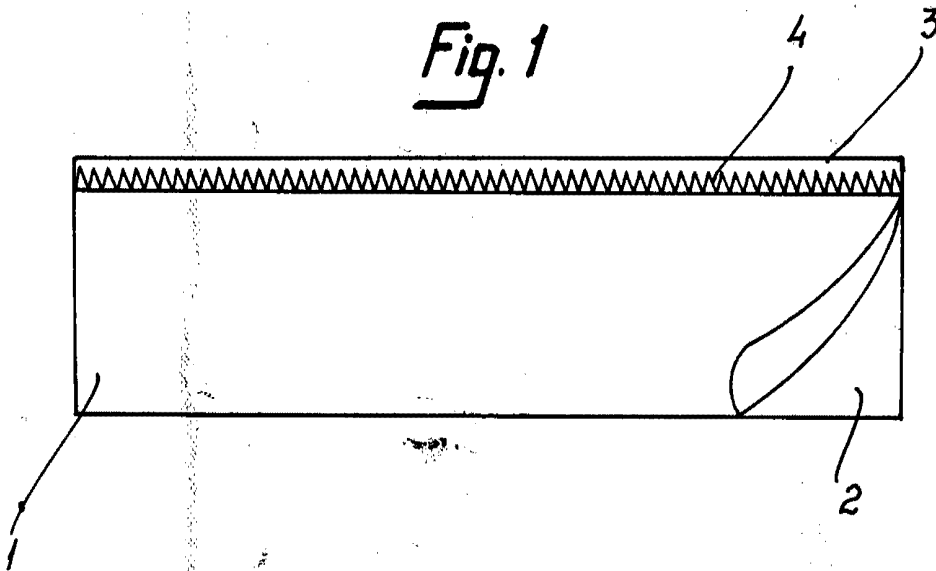
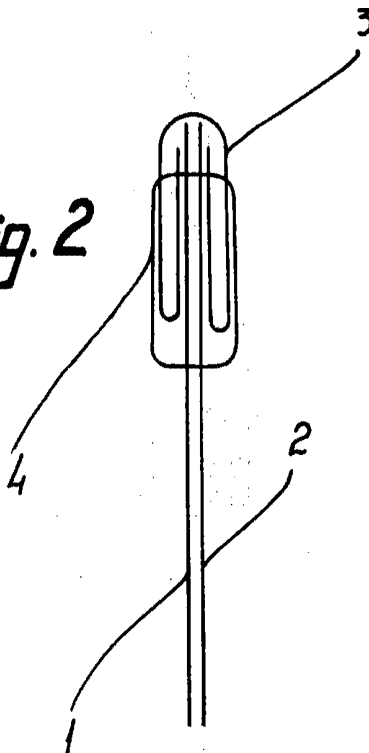

Fig. 2



Madrid, 17 MAY, 1987  
Jaime Isern  
P.P. [Signature]