

129912



1967

129.912

M O D E L O  
D E  
U T Í L I D A D

por "UN CIERRE PERFECCIONADO PARA CAJAS", a favor de Don FRANCISCO CAMPAS MORE, de nacionalidad española, domiciliado en BARCELONA, calle Sicilia, núm. 402, 4<sup>a</sup>, 2<sup>a</sup>.

= . =

MEMORIA DESCRIPTIVA

El presente modelo de utilidad se refiere a un cierre perfeccionado para cajas.

Más concretamente en la invención se ha ideado un dispositivo para extracción de pastillas o similares, constituido por dos piezas, una caja que actúa como envase y un cajetín de cierre de la embocadura del envase.

La caja-envase, realizada en material plástico o simi-

129912



1967

lar, para el encaje del cajetín de igual material, presenta sendos salientes longitudinales, en la parte central de las caras mayores, con un escalón inferior, a modo de guía, para apoyo del cajetín de cierre. Una de las caras menores de la caja, sobresale superiormente de la embocadura, para el cierre del dispositivo.

5.

El cajetín de cubrición presenta realizadas en sus caras mayores, sendas ranuras longitudinales que permiten en la posición de uso del dispositivo y previa introducción y asiento del cajetín de cubrición en la embocadura del envase, el deslizamiento del citado cajetín, a través de sus hendiduras, sobre la citada embocadura, cuyos salientes se introducen en las ranuras y sirven de tope, a través de sus extremos, para el limitado desplazamiento del cajetín, cuyo extremo en contacto con la cara menor saliente de la embocadura, deja un espacio abierto, para la posible salida del producto por unidades.

10.

15.

Con el fin de facilitar la explicación, se acompaña a la presente memoria descriptiva, de un pequeño croquis, en el que se representa un caso práctico del sistema de la invención.

20.

La figura 1 presenta una perspectiva del cajetín de cubrición.

La figura 2 presenta una perspectiva de la caja-envase.

25.

Haciendo referencia a las figuras, se aprecia en su realización un envase que presenta sendos salientes longitu-

129912



17 MAY. 1967

5. dinales 1, en la parte central de sus caras mayores, con un escalón inferior 2, para apoyo y deslizamiento del cajetín de cierre, sobresaliendo la cara menor por el extremo superior 3 de la embocadura, para hacer tope con el cajetín de cubrición.

10. El cajetín de cubrición presenta realizados en sus caras mayores, sendas ranuras longitudinales 4, para que tras cubrir con el cajetín la embocadura del cierre y entrar los salientes 1 en las ranuras 4 citadas, pueda el cajetín desplazarse con tope en los extremos 5 del saliente 1 y permitir la existencia de un espacio abierto, entre el extremo 6 del cajetín y la parte superior saliente 3 del envase, por donde sea posible la extracción del producto.

15. La invención, dentro de su esencialidad, se puede llevar a la práctica en otras formas de realización, que difieran en detalle de la expuesta en la descripción a título de ejemplo y a las cuales alcanzará, indudablemente, la misma ventaja que se desea obtener.

20. Se podrá pues construir arbitrariamente, en forma y tamaño, con los materiales más adecuados, por quedar todo ello comprendido en el espíritu de las reivindicaciones.

129912



N O T A

Descrito el objeto del presente invento, lo que se declara como no divulgado ni practicado en España, comprende las siguientes reivindicaciones:

5. 1.- Un cierre perfeccionado para cajas caracterizado esencialmente por comprender un envase, que presenta unos salientes longitudinales en la parte central de las caras mayores de la embocadura y un escalón inferior para apoyo y guía de un cajetín de cubrición de la embocadura, que presenta unas ranuras longitudinales que al encastrar en los salientes del envase, permiten el desplazamiento del cajetín sobre la embocadura, limitado por los extremos de los salientes longitudinales que actúan como tope.

10. 2.- Un cierre perfeccionado para cajas. Según se describe y reivindica en la presente memoria descriptiva que consta de cuatro hojas foliadas y escritas a máquina por una sola de sus caras, acompañadas de una lámina de dibujos reglamentarios.

Madrid, a 17 MAY. 1967

p.a. JAIME IBERIC

129.912

129912



Fig. 1

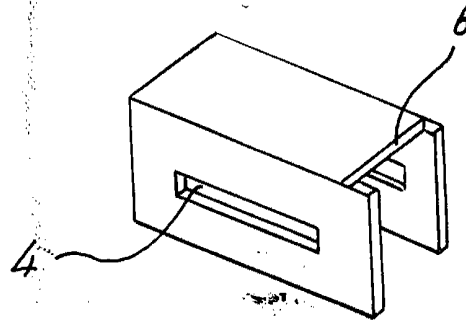
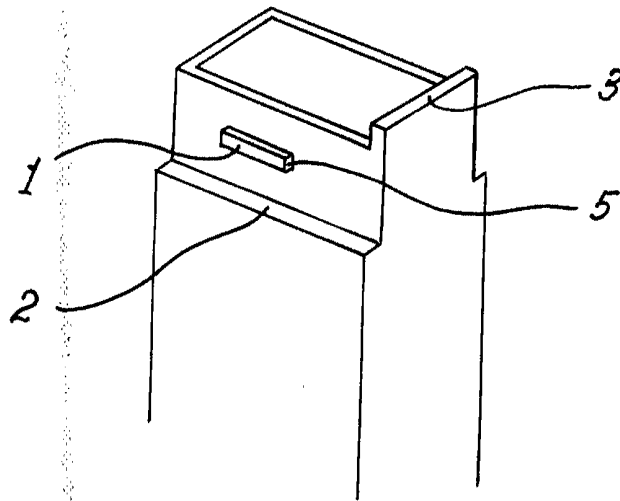

Fig. 2



Madrid, 17 MAY 1967  
Jaime Isern  
P.P. *[Signature]*