

129905



17 MAY

M O D E L O D E U T I L I D A D

por VEINTE años

en España, a favor de Don Jacinto Olloqui Arellano, de nacionalidad española, residente en Zaragoza, Vía de la Hispanidad Km. 2, cuyo Modelo se refiere a:

"JUGUETE PROYECTOR DE LIQUIDOS".

M E M O R I A D E S C R I P T I V A

El Modelo se relaciona, en general, con un juguete proyector de líquidos; y más en particular, y esto a título de nuevo resultado industrial, se refiere a un juguete capaz de proyectar líquidos, que semeja una pequeña máquina fotográfica, en la que el pulsador de disparo está formado por el vástago prolongado del émbolo de una pequeña bomba de doble efecto, alojada en el interior de un depósito que exteriormente semeja una máquina fotográfica.

- 5.
10. Otra característica del juguete es debida a que en el centro del sector que semeja el objetivo de la máquina fotográfica existe un calado o paso comportando -

129905

17 MAY



- 2 -

5. una boquilla de proyección, en la que incide el conducto de salida de la bomba aspirante impelente comentada, de forma que al presionar el líquido con el émbolo de dicha homba es obligado a fluir por dicha boquilla en forma de fino chorro.

10. Una idea más completa del objeto que constituye este Modelo, la proporciona la descripción siguiente al hacer referencia a los dibujos que a esta Memoria se acompañan, en los que, de manera un tanto esquemática y exclusivamente por vía de ejemplo, se representan los conjuntos y detalles más característicos de la idea del invento, al hacer referencia a un posible caso de realización práctica.

En los dibujos:

15. La figura 1ª corresponde a una vista en elevación, con sección por un plano vertical, de un juguete proyector de líquidos realizado de acuerdo con el Modelo.

20. La figura 2ª es una vista lateral, igualmente en sección por un plano vertical, del juguete, estando separadas las dos partes que forman el depósito que, simultáneamente, constituye la carcasa general.

La figura 3ª es una vista posterior de la carcasa.

25. La figura 4ª corresponde al despiece de la bomba de doble efecto, que impulsa el líquido contenido en la carcasa-depósito haciéndolo fluir, con cierta presión, por la boquilla proyectora.

30. Comentando estos dibujos, se hace la aclaración de que, mediante el nº -1-, se indica el depósito - carcasa formado por dos cuerpos, enfrentados, que están

129905

47



- 3 -

5. unidos en forma estanco para contener el líquido a proyectar, cuyo depósito cuenta con un orificio de llenado -4- obturable con el tapón -5-, provisto de un reborde -6- para evitar su extravío. En el lado anterior de la carcasa existe una depresión sensiblemente cónica, de paredes escalonadas -7- que semeja el objetivo de una máquina fotográfica, en el fondo de cuya depresión, existe un pequeño orificio -8-, en función de boquilla proyectora, en el que incide el conducto -9- que hace el paso de salida del dispositivo de bombeo.

10. El nº -10- señala una comunicación transversal que semeja el visor de la máquina, siendo -11- un asa lateral en la que se enlaza un cordón de soporte -12-.

15. El dispositivo de bombeo está formado por una bomba de doble efecto, organizada en un cuerpo hueco -13- abierto por uno de sus lados y provistos de un paso de entrada -14- y otro de salida -15-, en los que se encuentran dispuestas sendas válvulas esferoidales -16- y -17-, respectivamente, retenidas por las tapas comunicadas -18- y -19-.

20. La parte abierta del cuerpo -13- permite introducir en él el resorte de expansión -20- y el émbolo -21- quedando retenidos por la tapa -22- provista de un cuello comunicado -23-, en el que se aloja y desliza, alternativamente, el vástago -24-, que se prolonga hasta el exterior de la carcasa -1- para que pueda ser accionado.

25. Dicho émbolo en la fase de retinada, en la que es desplazado por el resorte -20-, produce una sección abriendo la válvula -16- determinando la entrada de líquido, procedente del depósito-carcasa, en el recinto del cuerpo -13-, cuyo líquido es impulsado durante el avance

30.

129905

17M



- 4 -

del émbolo -21- cuando se presiona el vástago -24-, haciéndolo fluir por el conducto -9-, previa apertura de la válvula -17-, hasta su llegada al paso final de salida -8- por el que es proyectado al exterior.

5. Descrita convenientemente la naturaleza de este Modelo, como asimismo la forma de poderlo llevar a la práctica, para convertirlo en una realidad industrializable, se hace constar que en el mismo serán susceptibles de introducirse todas aquellas modificaciones de detalle que las circunstancias y la práctica pudieran aconsejar, siempre y cuando que, con las variantes que se introduzcan, no se cambie, altere o modifique la esencialidad del objeto descrito.
- 10.

N O T A:

15. Se declara como de propiedad y novedad para todo el territorio español el contenido de las siguientes

R E I V I N D I C A C I O N E S:

- 1ª.- "Juguete proyector de líquidos", que comprende: un depósito general que, simultáneamente, constituye la carcasa del juguete, representando exteriormente una máquina fotográfica; un dispositivo de bombeo instalado en el interior de dicho depósito-carcasa, cuyo dispositivo tiene prolongado el vástago de su émbolo, sobresaliendo al exterior del conjunto constituyéndose en pulsador para accionar el mecanismo de bombeo y determinar la salida del líquido contenido en el depósito a través de un fino paso, constituido en función de boquilla proyectora, estando situado dicho paso en el centro de una depresión de la carcasa que simula el objetivo de una máquina fotográfica.
- 20.
- 25.
- 30.

129905



- 5 -

5. 2ª.- "Juguete proyector de líquidos", caracterizado porque el dispositivo de bombeo a que se refiere - la nota 1ª está formado por un cuerpo hueco alojando un ém bolo còrredizo, permanentemente presionado por un resorte de expansión, cuyo cuerpo hueco cuenta con un paso de entrada y otro de salida, provistos de sendas válvulas esféricas, cuyos pasos comunican, respectivamente, con el depósito general y con un conducto de evacuación por el que se traslada el líquido presionado hasta la boquilla proyectora.

10.

3ª.- "JUGUETE PROYECTOR DE LIQUIDOS".

15. Todo ello, conforme se describe y reivindica en la presente Memoria, que consta de CINCO hojas escritas a máquina por una sola de sus caras y dibujos que la ilustran.

Madrid, 17 de Mayo de 1.967

E. GONZALEZ VACAS
P.P.

129905

17 MAY 1967



D. JACINTO OLLOQUI ARELLANO

HOJA UNICA

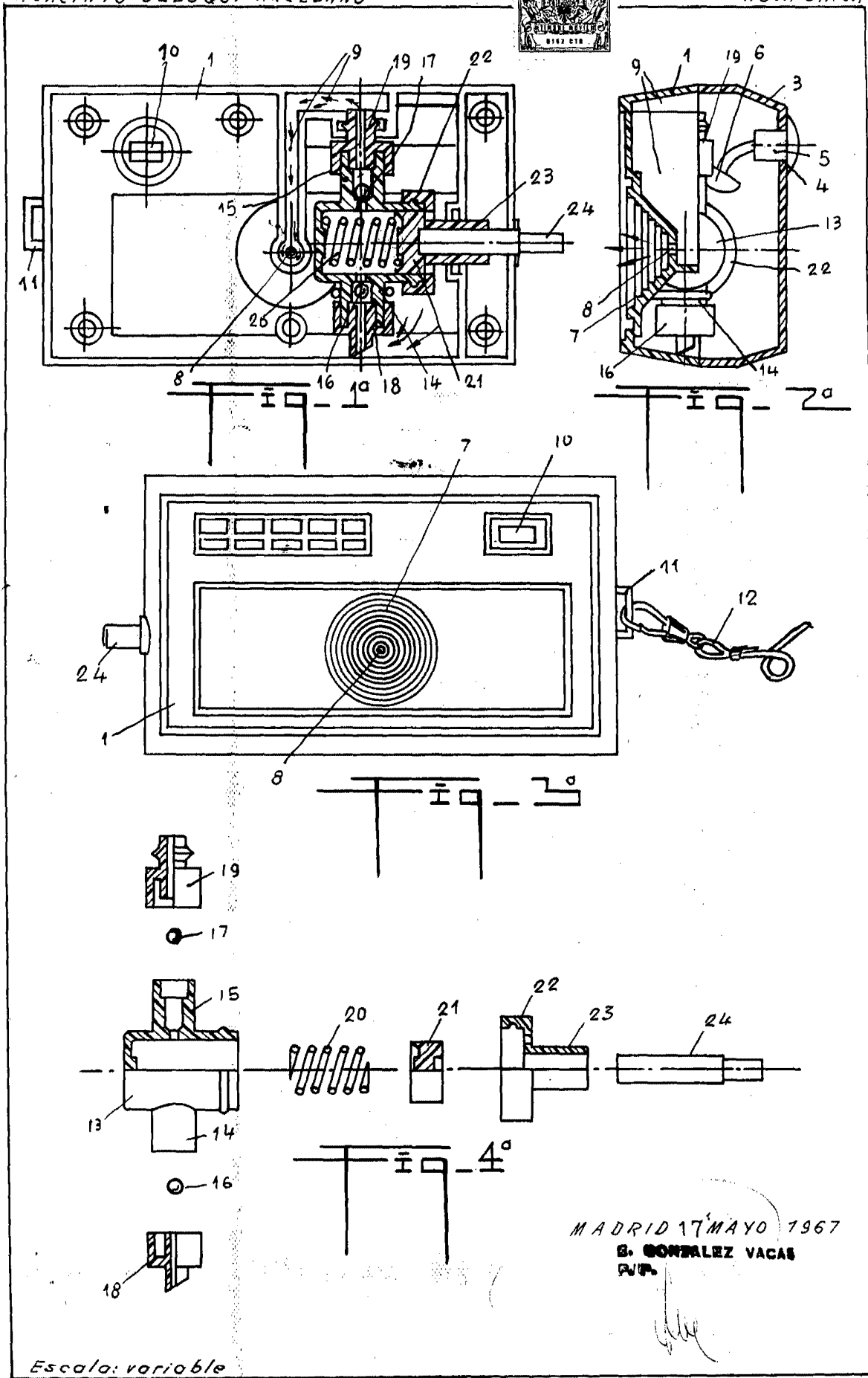

MADRID 17 MAYO 1967
B. GONZALEZ VACAS
P.V.P.

Escala: variable