

129865



*Memoria Descriptiva*

sobre:

"TARJETA DE CEREMONIA"

-----

*Solicitante:*

. JOSE ORTIZ, S.A., entidad española, residente  
en Bailén nº 12, MADRID-13

-----

El presente Modelo de Utilidad se refiere a una tarjeta de ceremonia, especialmente para bodas y comuniones.

Se caracteriza esta tarjeta porque presenta en una de las solapas una abertura o ventana por donde se muestra la fotografía del sujeto o sujetos del sacramento, fijada

5.

- 2 - 129865



a la base por cualquiera de los sistemas conocidos.

5. En el caso de ser varios los contrayentes, muy normal en las comuniones, pueden preverse dos o más aberturas de menores dimensiones y disponerlas como mejor convenga, para de este modo exhibirse particularmente cada uno de los participantes de la ceremonia.

10. Para mejor comprensión de la idea y aclaración de lo anteriormente expuesto, se hace a continuación una descripción detallada referenciada con la figura adjunta, que muestra una vista de conjunto de la tarjeta objeto de esta invención, provista de una ventana solamente.

15. En dicha figura, se representa por 1, una tarjeta de ceremonia, del tipo que comprende una base central 2, y dos solapas 3, 4, que se pliegan sobre la base mediante las líneas de dobléz 5,6 respectivamente.

20. Una de estas citadas solapas, por ejemplo la solapa 4, está provista de una abertura o ventana 7, que una vez plegada esta solapa sobre la base 2, permite ver la fotografía del sujeto o sujetos de la ceremonia, previamente fijada a la citada base por cualquiera de los medios conocidos a este fin. Una vez realizado esto, se fija adecuadamente esta solapa 4 a la base 2, constituyendo de este modo dicha solapa un marco para la fotografía.

25. Indudablemente, la citada solapa 4 podría eliminarse totalmente, fijándose en este caso la fotografía como en el caso anterior sobre la base central, pero cubriéndose simplemente con la solapa 3.

30. Se comprenderá fácilmente que se pueden efectuar diversos cambios y modificaciones sin salirse del espíritu de la invención, como por ejemplo, disponer dos o más venta-

-3-129865 13



nas distribuidas convenientemente, la forma de la tarjeta y de la o las ventanas, etc.

Así, como anteriormente se ha indicado, la tarjeta puede disponer unicamente de las solapas 2 y 3 y como caso límite de una sola de ellas, disponiéndose entonces la o las fotografías adosadas sobre cualquiera de ellas, realizándose la fijación de las mismas por cualquier procedimiento, por su cara externa o interna.

Debido a que estas tarjetas están ideadas para la invitación o participación de bodas u otras ceremonias, las fotografías de los contrayentes correspondrán, como puede comprenderse a su estado anterior al de efectuar la ceremonia que se participe.

- N O T A -

Descrita suficientemente la naturaleza del invento, así como la manera de realizarlo en la práctica, debe hacerse constar que las disposiciones anteriormente indicadas son susceptibles de modificaciones de detalle en cuanto no alteren su principio fundamental, siendo lo que constituye la esencia del referido invento y por lo que se solicita un Modelo de Utilidad, por 20 años en España, sobre: "TARJETA DE CEREMONIA", caracterizándose por lo siguiente:

1ª.- Tarjeta de ceremonia, caracterizada porque dispone fijada a la misma de la fotografía del sujeto o sujetos que reciben el sacramento o ceremonia que se participa.

2ª.- Tarjeta según la reivindicación 1ª, caracterizada porque la fotografía o fotografías se disponen por la cara interna de una de las hojas que compo-

129865

13



5. nen la tarjeta, doblándose sobre la misma una solapa en que se prolonga dicha hoja, la cual presenta una ventana de forma y disposición adecuada para permitir la visión de dichas fotografías a través de la misma, mas una vez fijada la solapa a la hoja correspondiente.

129865

34.- "Tarjeta de ceremonia" tal y como queda sustancialmente descrito en la presente memoria e ilustrado en los dibujos adjuntos.

10. Esta memoria consta de 4 hojas escritas a máquina por una sola cara.

Madrid,  
 JOSE ORTIZ, S.A.  
 J. GOMEZ ACEBO Y MODEY  
 F. Hernández Rulz

13 MAY. 1967

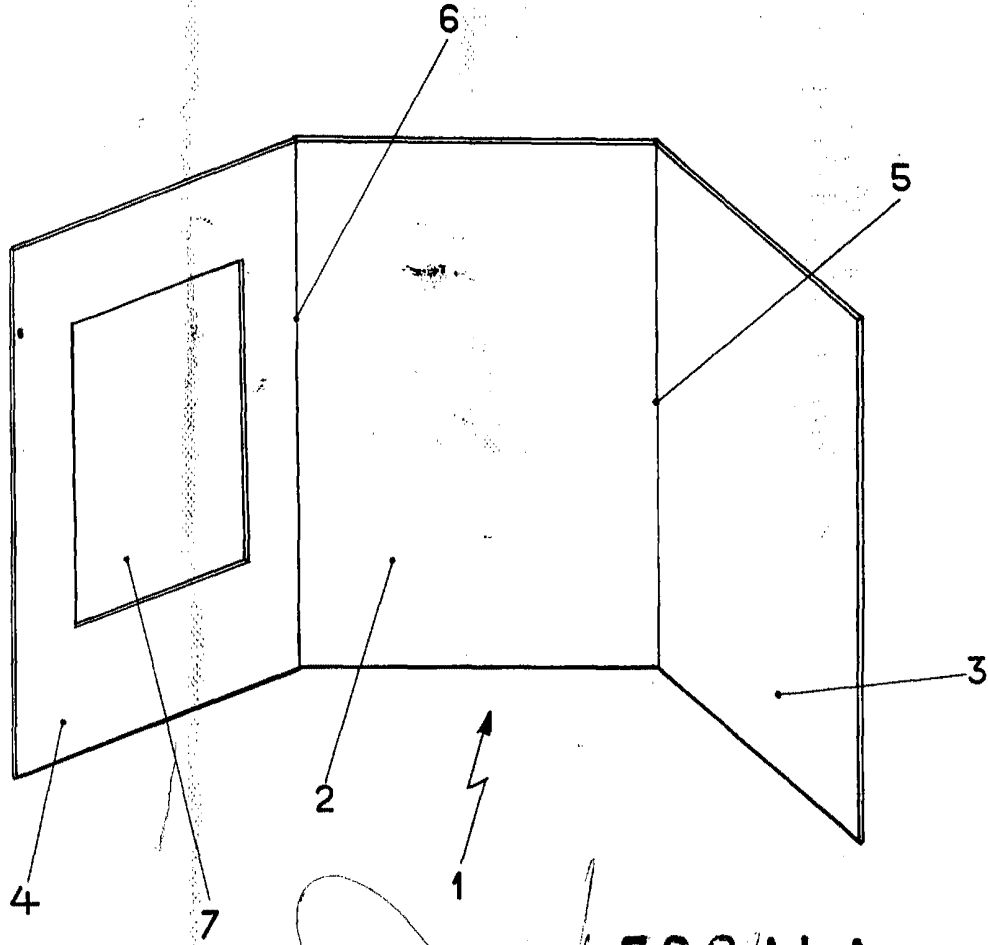

ESCALA  
VARIABLE

13 MAY. 1967

Madrid  
J. GOMEZ ACEBO Y MODET  
por Firmador F. Hernández Ruiz

