



EB/. =

MEMORIA DESCRIPTIVA

para una patente de invención, por veinte años, por: " Aparato anti-infeccioso para ser adaptado a las boquillas o micrófonos de los teléfonos " a favor de los Sres. Don Felizardo Augusto ABRANCHES y Don Raul Cesar DOS SANTOS, residentes en Lisboa - Portugal. -

La presente invención consiste en un aparato anti-infeccioso para ser adaptado a las boquillas o micrófonos de los teléfonos con el fin de proteger a la humanidad contra todas las enfermedades contagiosas, que pueden ser transmitidas por las embocaduras o micrófonos de los teléfonos.

El aparato, después de su adaptación a las boquillas o micrófonos de los teléfonos, como la fig. A, lo indica, no impide en ningún modo, el funcionamiento del aparato.

El aparato, está construido de metal blanco o de cualquier otro material apropiado y lleva un dispositivo (1) cuyo objeto es el de advertir que los labios de la persona que hace uso del aparato no deben jamás tocar la boquilla o micrófono del teléfono, Figs. A y B.



6 MAR. 1933

- 2. -

El aparato, soporta en la parte superior, un depósito (2) que contiene un producto desinfectante y que extermina todos los bacilos, figs. A, B y C.

Este producto desinfectante atraviesa un filtro -3- unido a una cápsula de fieltro -4- o equivalente, fig. D. y constantemente empapado por el desinfectante que recibe directamente del depósito mencionado -2- a través del tubo-filtro -3-, dispuesto en el fondo del depósito susodicho.

N O T A

10 Descrito suficientemente el presente invento lo que se declara como de novedad é invención propia, son las siguientes reivindicaciones:

1. - Aparato anti-infeccioso para ser adaptado a la boquilla o micrófono de los teléfonos, en el cual está empapada una cápsula de fieltro por un desinfectante enérgico.

2. - Aparato como en la primera reivindicación, que lleva un pequeño depósito que constantemente rocía la cápsula de fieltro.

3. - Aparato, según las reivindicaciones precedentes, en el cual se encuentra un dispositivo que impide a los labios de la persona que utiliza el teléfono, el tocar la boquilla o micrófono.

4. - " Aparato anti-infeccioso para ser adaptado a las boquillas o micrófonos de los teléfonos " según se describe y reivindica en esta memoria descriptiva y se ilustra con los planos que a la misma se acompañan.

25 Consta esta descripción de dos hojas foliadas y escritas a máquina por una sola de sus caras.

Madrid, á 6 de Marzo de 1933.

Leocadio López y López. =

P.P.=

Fig. 1

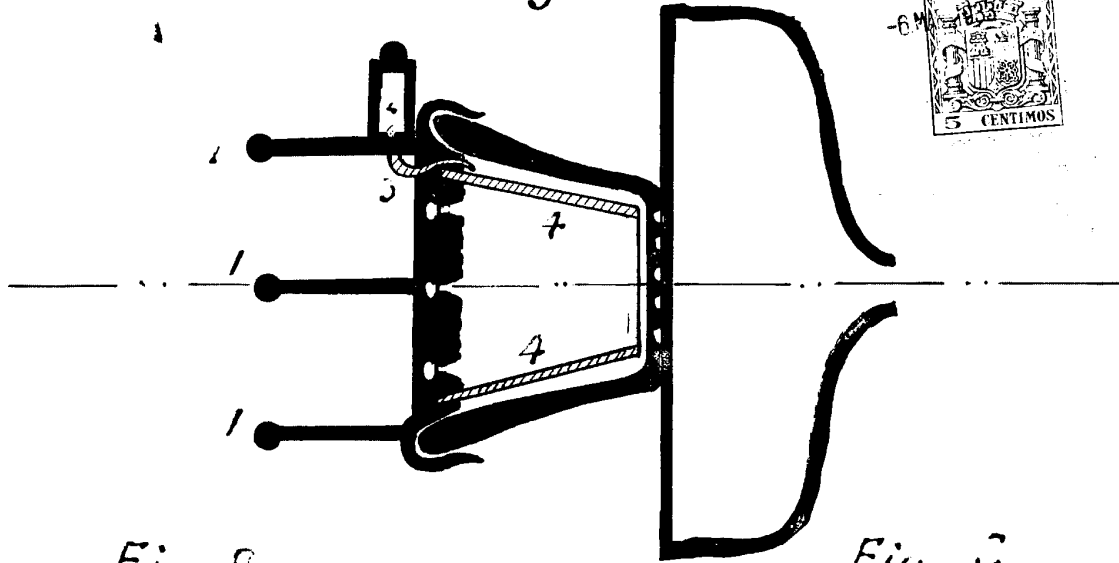

Fig. 2

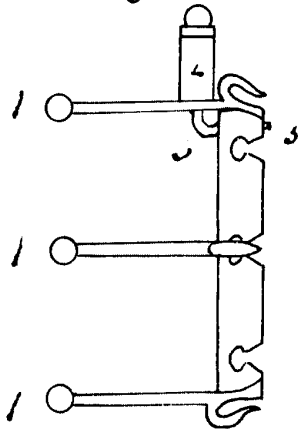

Fig. 3

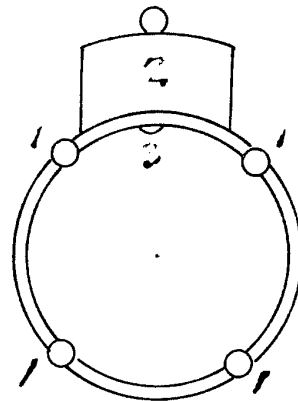

Fig. 4

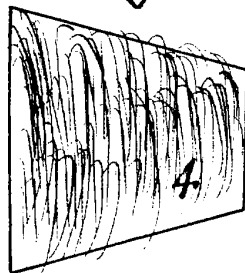
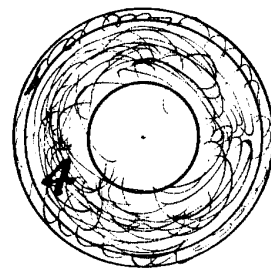

Fig. 5



LEON J. LOPEZ
P. P.
Leon J. Lopez