



129841

MODELO DE UTILIDAD

por 20 años

A favor de COMERCIAL DISTRIBUIDORA HERRAMIENTAS, S.L., razón social española, domiciliada en SABADELL (Barcelona), Plaza Junqueras, 30. - - - - -  
por: "UTIL REGLAJE DEL PIÑÓN DE ATAQUE EN LOS DIFERENCIALES DE VEHICULOS AUTOMOVILES". - - - - -

MEMORIA DESCRIPTIVA

El presente modelo de utilidad se refiere a un útil reglaje del piñón de ataque en los diferenciales de vehículos automóviles.

5 Más concretamente concierne el modelo, a un útil para determinar los suplementos de reglaje del piñón de ataque del diferencial, en relación con la holgura permitida para el acoplamiento del mismo.

10 Para efectuar dicha operación dicho útil se encaja en el correspondiente cojinete a modo de falso piñón y sobre el



propio útil se acopla el soporte comparador para precisar con toda exactitud el espesor que debe tener la arandela de regulación.

5 Para la mejor comprensión de la presente memoria descriptiva, se acompaña una hoja de dibujos, en los que se ha representado un caso de realización, que se cita a título de ejemplo no limitativo del alcance de este modelo de utilidad.

En los dibujos:

10 La figura 1, representa el útil objeto del modelo, visto en alzado.

La figura 2, muestra un detalle en sección del extremo inferior del mismo.

15 Está compuesto el útil, por una barra de hierro o acero -1- que presenta una zona superior rectificada de mayor diámetro -2- destinada a encajarse en el correspondiente cojinete -3- sobre el que se asienta la cabeza -4- del útil, la cual presenta un grafilado periférico -4'- para facilitar su manipulación.

20 El extremo inferior de la propia barra -1- presenta otra zona rectificada de ajuste -5- y está terminado en un vástago axil -6- roscado, en el que se enrosca una tuerca -7- para la fijación de una platina -8- que se acopla a dicho extremo y que forma parte del útil.

25 El modelo, dentro de su esencialidad, puede ser llevado a la práctica en otras formas de realización que difieran en detalle de la indicada a título de ejemplo, a las cuales alcanzará igualmente la protección que se recaba. Podrá pues, fabricarse el útil de referencia, en cualquier forma y tamaño, con los materiales y medios más adecuados, por quedar todo ello comprendido en el espíritu de las reivindicaciones.

30



N O T A

Se reivindica como objeto del presente modelo de utilidad:

1.- Util reglaje del piñón de ataque en los diferenciales de vehículos automóviles, caracterizado por estar constituido por una barra que presenta una zona superior rectificada de mayor diámetro para su encaje en el correspondiente cojinete, a continuación de la cual sobresale la cabeza de asiento del útil, grafilada periféricamente, en el extremo inferior del cual va acoplada una platina a través de un vástago axil solidario de dicho extremo y cuya platina se fija mediante una tuerca roscada a dicho vástago.

2.- UTIL REGLAJE DEL PIÑON DE ATAQUE EN LOS DIFERENCIALES DE VEHICULOS AUTOMOVILES.

Consta la presente memoria descriptiva de tres hojas mecanografiadas, foliadas, numeradas y escritas por una sola cara, acompañada de una lámina de dibujos.

Madrid, a 12 MAY 1967,

COMERCIAL DISTRIBUIDORA HERRAMIENTAS, S.L.

P. A.

129841

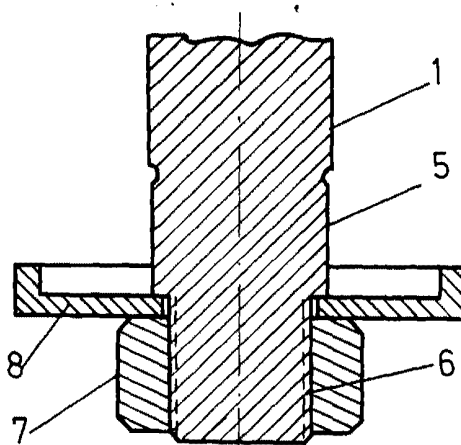
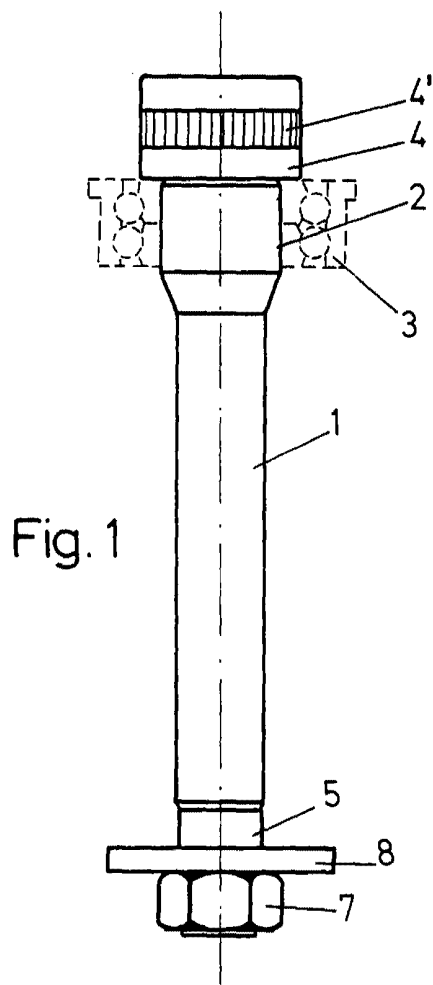

Madrid, 20 de Mayo de 1967