

129827

129827



29 APR

**MODELO DE UTILIDAD**  
=====

por "Un soporte colgable de cintas plegadas".  
a favor de Fabricación de Cintas y Galones, S.A., domiciliada  
en Barcelona, C/. Muntaner nº 179.

=====

5

**MEMORIA DESCRIPTIVA**

Se refiere el presente modelo de utilidad a un soporte colgable de cintas plegadas, que obrando en funciones de elemento acondicionador de las mismas, permite su vistosa exhibición con fácil asequibilidad.

10

En la hoja de dibujos anexa a la presente memoria, viene representado el soporte colgable que nos ocupa, mostrándole: Fig. 1 de frente estando desplegado; Fig. 2 por su parte posterior una vez plegado; y Fig. 3 de frente estando en funciones.

15

Constituye el soporte plegable, de referencia, una lámina de material adecuadamente flexible en la que se configura una parte central 1 de mayor altura cuyos lados, inferiormente, se prolongan en sentidos opuestos determinando correspondientes

129827



brazos 2 de longitud apropiada para que al ser doblados hacia atrás con tendencia a abatirse sobre la cara posterior de la parte central 1, sus extremos se superpongan a su vez (Fig. 2), existiendo en las mencionados brazos 2, en situación simétrica respecto a la línea vertical media de la parte central y con separación entre sí algo mayor que la anchura de la parte superior sobresaliente de ésta, unos relieves transversos 3 que facilitan la acción de dobladura hacia atrás de los referidos brazo 2. La prominencia central 1, en su parte media superior, lleva practicado un agujero 4 que permite la colgadura del soporte.

Para su utilización (Fig. 3), se dispone la cinta 5 abrazada y sujeta por los brazos 2 doblados hacia adentro pasando por un extremo del centro de su plegado.

Si los pliegues de la cinta son relativamente largos, puede disponerse una abrazadera intermedia y todo el conjunto puede ir protegido por una cobertura o bolsa de material transparente.

En la ejecución practica del modelo según queda descrito, podrán variar cuantos detalles configurativos o de cualquier índole, no afecten cambiándola o modificándola, a su propia esencialidad.

N O T A  
 =====

Se reivindica como objeto del presente modelo de utilidad:

1º.- Un soporte colgable de cintas plegadas, caracte-

129827 29



rizado por el hecho de constituirle una lámina de material  
adecuadamente flexible en la que se configura una parte central  
de mayor altura, cuyos lados, inferiormente se prolongan orto-  
gonalmente determinando correspondientes brazos susceptibles  
5 de ser doblados hacia atrás con tendencia a abatirse sobre la  
cara posterior de dicha parte central, existiendo en los mencio-  
nados brazos, bajo situación simétrica respecto a la línea ver-  
tical media de la parte central y con separación entre sí algo  
mayor que la anchura de la parte superior sobresaliente de ésta  
10 unos relieves transversales a propósito para facilitar la perfec-  
ta dobladura hacia atrás de los referidos brazos, concurriendo  
además la circunstancia de que para la colgabilidad del soporte  
en la parte media de la prominencia central, existe practicado  
un agujero a tal efecto.

15 2º.- UN SOPORTE COLGABLE DE CINTAS PLEGADAS.

Consta la presente memoria de tres hojas foliadas y  
mecanografiadas por una sola cara, acompañadas de una de dibujo

Barcelona, 29 Abril de 1967

FABRICACION DE CINTAS Y GALONES, S.

PEDRO SUGRAÑES FERRER

p/a.

p. p.

129827

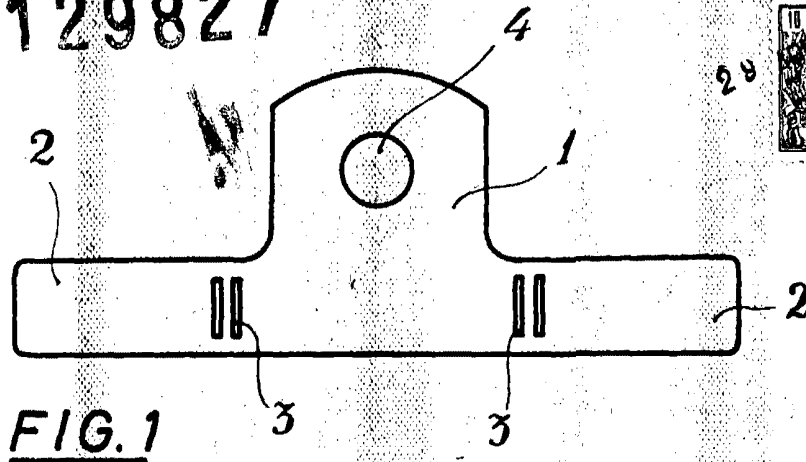

FIG. 1

FIG. 2

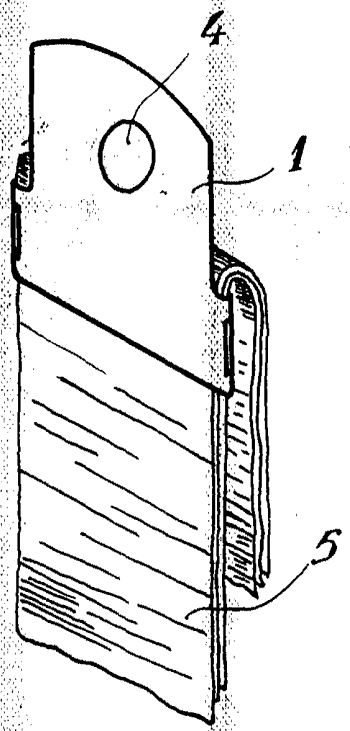
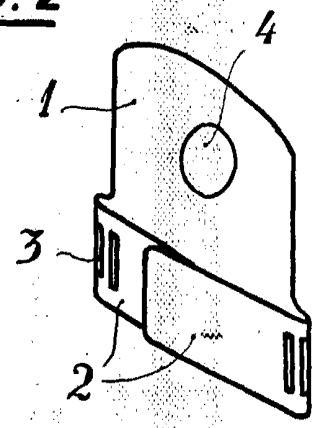

FIG. 3

Barcelona, 29 de abril de 1967

PA  
PEDRO SUGRAÑES FERRER  
P. P.