

129813



129813

MEMORIA DESCRIPTIVA

=====

5. Correspondiente al registro de Modelo de Utilidad que, por veinte años, se solicita para España y sus Colonias, a favor de Don Emilio BELLVIS MONTESANO, de nacionalidad española, residente en ZARAGOZA, Paseo de María Agustín, nº 39, 2º - A - - - - -

p o r

"NUEVA CAJA APILABLE"

10. El objeto del presente Modelo de Utilidad se refiere a una nueva caja apilable que permite que la misma sea, a voluntad del usuario, colocada en dos posiciones distintas.

15. Una de tales posiciones y tal como indica su nombre de apilables, es decir, la de disponer una caja dentro de la otra, superpuestas y parcialmente sobresaliente la superior de la inferior y la otra posición es la de estar una caja encima de la otra con el fondo de la superior sobre el borde de la inferior.

129813



Estas dos posiciones que pueden adoptar, a voluntad del usuario, permite el que en el primer caso cuando están vacías y al ser apiladas, un mismo número de cajas ocupa un menor espacio y además son transportadas con mayor facilidad de un lugar a otro y cuando están llenas impide que la colocación del fondo de la caja superior pueda llegar a estropear los artículos envasados en la caja inferior.

5. Para una correcta interpretación se describe, a continuación, un caso de realización práctica, a título de ejemplo, no limitativo, de una caja según la invención, acompañándose de una hoja de dibujos en la que:

10. En la figura 1, se representa en perspectiva dos cajas construidas según la invención y en la posición de superpuestas sin estar apiladas.

15. En las figuras 2 y 3 son sendas vistas de costado y de lado parcialmente seccionados.

Y en la figura 4, una planta superior de una de tales cajas.

20. Consiste la invención en que la caja (1) presenta una forma de bandeja de paredes laterales divergentes, en las esquinas de las cuales hay en la parte interna un promontorio (2) que se eleva hacia arriba cual promontorio es de tamaño y forma convenientes, inclusive con las paredes (3) no adosadas a la cara interna (4) de las paredes de la caja con una inclinación apropiada para que sobre de las mismas apoyen las paredes externas de la caja superior (1') superpuesta y concretamente las esquinas externas con depresiones o chaflanes (5) de forma concordante con los promontorios internos (2) y de esta manera se regula, a voluntad, en el momento de la fabricación de la caja, la altura

25.

30.

129813



de un fondo (6) de una caja en relación con la del fondo de la caja superpuesta.

5. En el borde de la caja hay una valona perimetral (7) que tiene la doble finalidad de servir de asidero a las manos del usuario y de apoyo de parte del fondo de la caja superpuesta cuando el borde de uno de sus lados menores apoya sobre de los promontorios salientes verticales (2) de la caja inferior.

10. Se sobreentiende que en el presente caso, serán variables cuantos detalles de construcción y acabado, no alteren, cambien o modifiquen la esencia de la invención.

N O T A

15. Descrito el objeto y utilidad de la invención, lo que se declara como no divulgado ni practicado en España, comprende las siguientes reivindicaciones:

20. 1ª.- Nueva caja apilable, caracterizada por el hecho de que la caja presenta una forma de bandeja de paredes laterales divergentes, en las esquinas de las cuales hay en la parte interna un promontorio que se eleva hacia arriba cual promontorio es de tamaño y forma convenientes, inclusive con las paredes no adosadas a la cara interna de las paredes de la caja con una inclinación apropiada para que sobre de las mismas apoyen las paredes externas de la caja superior superpuesta y concretamente las esquinas externas

25. con depresiones o chaflanes de forma concordante con los promontorios internos y de esta manera se regula, a voluntad, en el momento de la fabricación de la caja, la altura de un fondo de una caja en relación con la del fondo de la caja superpuesta.

129813



5. 2ª.- Nueva caja apilable, según la anterior reivindicación, en la que en el borde de la caja hay una valona perimetral que tiene la doble finalidad de servir de asidero a las manos del usuario y de apoyo de parte del fondo de la caja superpuesta cuando el borde de uno de sus lados menores apoya sobre de los promontorios salientes verticales de la caja inferior.

3ª.- NUEVA CAJA APILABLE.

Según se describe y reivindica en la presente Memoria descriptiva, que consta de cuatro hojas foliadas y escritas por una sola cara y acompañada de una hoja de dibujos.

Barcelona para Madrid, a veintisiete de Abril de mil novecientos sesenta y siete.

P.A.,  
Antonio Aricha  
p. p.

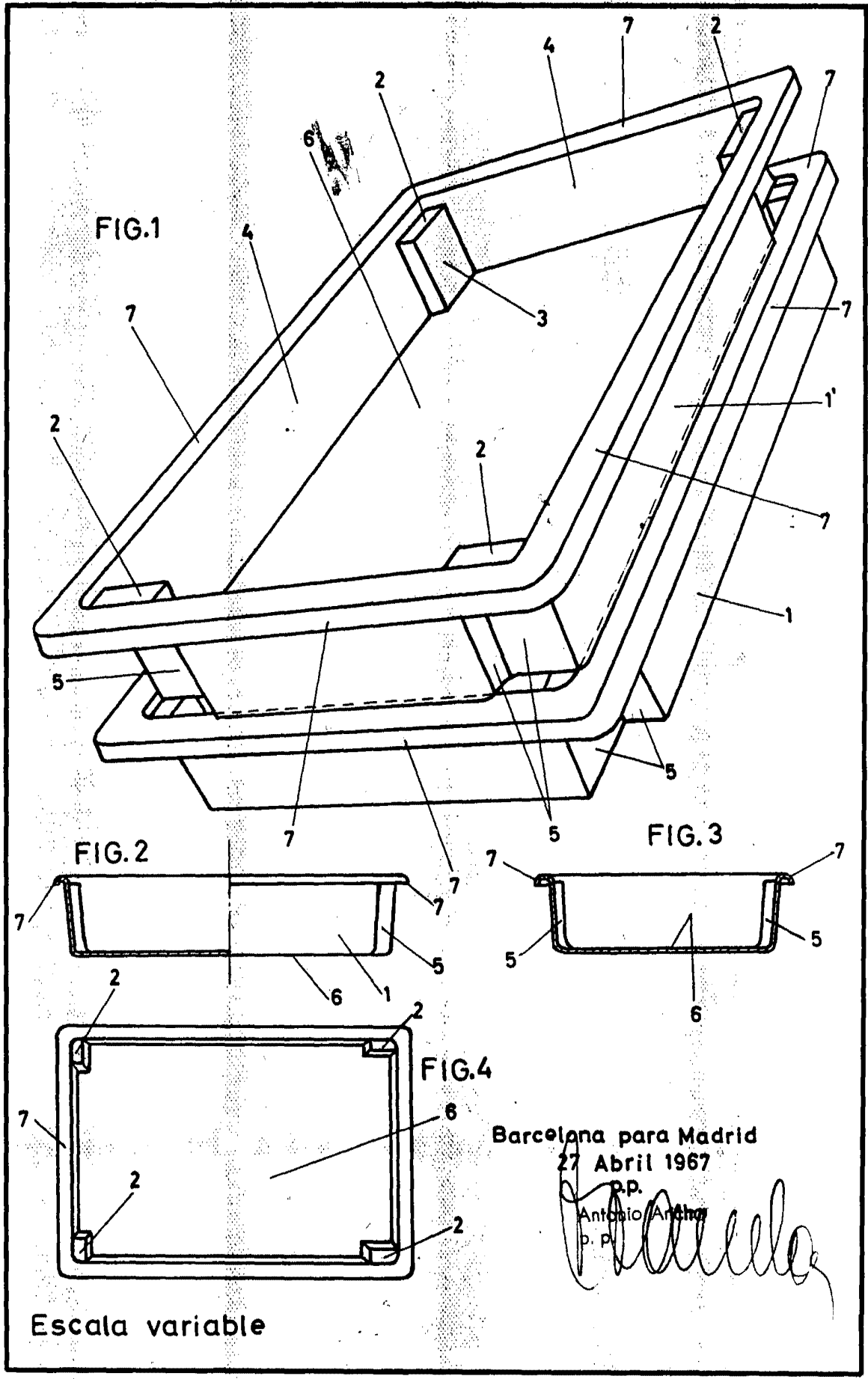

Escala variable

Barcelona para Madrid  
 27 Abril 1967  
 p.p.  
 Antonio Anthon  
 p. p.

