

129783



MODELO DE UTILIDAD  
por VEINTE años

en España, a favor de Don IGNACIO SANZ RODRIGO, de nacionalidad española, residente en MADRID, calle de Fuente del Berro - número 14; cuyo Modelo se refiere a:

"TABLERO PARA FINES PEDAGOGICOS"

-----

MEMORIA DESCRIPTIVA

5.- El Modelo se refiere conforme indica su enunciado a un tablero para fines pedagógicos; más concretamente, y ésto a título de nuevo resultado industrial, incluye un tablero destinado para la enseñanza en escuelas automovilísticas en el cual se presentan los distintos problemas y sus soluciones relacionados con la enseñanza del tráfico.

10.- Se han dado a conocer tableros destinados para este mismo fin que consisten fundamentalmente en una placa de naturaleza férrea en la que se marcan, o bien se tienen ya dibujados, calles, cruces, carreteras etc, sobre la que se disponen piezas correspondientes a señales de tráfico, vehí- culos, peatones, obstáculos etc, que se fijan sobre el table

129783



11 M

ro mediante una pastilla magnética que tales piezas tienen incorporada. Tales pizarras o tableros exigen, como condición indispensable para su utilización el empleo de las referidas pastillas magnéticas.

5.- El actual modelo está destinado a proporcionar un nuevo tablero sobre la que se adaptan fácilmente las piezas - deseadas prescindiendo por completo del empleo de las pastillas magnéticas, y sin que tampoco sea preciso que el tablero esté formado por chapa de hierro.

10.- De acuerdo con una característica del modelo, se estimó como conveniente constituir un tablero formado, con preferencia pero no exclusivamente, por una luna dispuesta sobre un marco, en la cual y por su cara interior se encuentran dibujados los motivos elegidos y sobre ella se adhieren las piezas deseadas en cada caso, a cuyo efecto éstas estarán provistas por su lado de aplicación sobre la pizarra o tablero de una disposición adecuada de ventosa de forma que presionándo las convenientemente sobre el cristal quedarán adheridas a éste.

20.- Según otra característica más del Modelo se estimó como conveniente prevéer que el marco que soporta la luna o cristal que forma el tablero del dispositivo, permita disponer un sistema de iluminación interior, para que se haga más visible el tablero y las piezas sobre él aplicadas.

25.- Este detalle de iluminación asegura la perfecta observación de los temas expuestos, por todos los alumnos que podrán observar el tablero de manera semejante a una panta-lla cinematográfica, particularmente el salón de enseñanza - se mantiene oscuro.

30.- Una idea más completa del objeto que constituye és



# 129783

5.- te Modelo de Utilidad, la proporciona la descripción siguiente al hacer referencia a los dibujos que a ésta memoria se acompaña en los que, de manera un tanto esquemática y exclusivamente por vía de ejemplo se representan los conjuntos y detalles más característicos de la idea del invento, al hacer referencia a un posible caso de realización práctica.

En los dibujos:

10.- La figura 1ª corresponde a una vista en elevación, con sección por un plano vertical, mostrando un tablero del tipo propuesto por el modelo.

La figura 2ª muestra igualmente en sección un objeto para aplicar sobre la superficie del tablero mediante la correspondiente ventosa.

15.- Comentando éstos dibujos, se hace la aclaración de que, mediante el número -1- se señala la luna que constituye el tablero, sobre el que se encuentran reproducidos, por cualquier procedimiento adecuado, motivos relacionados con la circulación, sobre cuyo tablero se adhieren las piezas interesadas. El número -2- indica el cerco o marco y -3- una junta elástica de asiento para la luna.

20.- El número -4- indica la tapa que cierra posteriormente el cerco, indicándose con -5- un colgador que permite instalar el conjunto sobre una pared, si bien el modelo no se limita a ésta realización, ya que igualmente podrá disponerse sobre un bastidor, o sobre otra disposición adecuada para sustentarlo.

25.- El cierre del cerco -2- mediante la tapa posterior -4- crea un recinto -6- en el que, facultativamente, pueden incorporarse diversos elementos complementarios tales como puntos de iluminación -7-, bandas móviles con grabados (no

30.-



129783

representados) que permitirían variar los gráficos presentando ante los alumnos temas diferentes.

5.- El número -8- corresponde al cuerpo o pieza que se ha de aplicar sobre la luna -1-; dicha pieza puede representar un vehículo, un peatón, una indicación de tráfico, etc. etc.

La fijación de la pieza -8- sobre la luna -1- se efectúa por medio de la ventosa -9- provista del apéndice -10- que se acopla, ajustadamente en el orificio -11- de la pieza -8-.

10.- Aún cuando en el caso de realización preferido por el Modelo se establece la disposición de una luna transparente translúcida, o bien opaca, es evidente que también podrán utilizarse tableros de otro material, por ejemplo de madera, plásticos, corcho, etc.; Asimismo, la fijación de las piezas sobre este tablero podrán realizarse con cualquier otro medio adecuado, por ejemplo adhesivos, enganches, encajes, etc. etc.

15.- Describa convenientemente la naturaleza del actual Modelo de Utilidad, como asimismo, la forma de poderlo llevar a la práctica para convertirlo en una realidad industrializable, se hace constar que en el mismo, serán susceptibles de introducir, todas aquellas modificaciones de detalle que las circunstancias y la práctica pudieran aconsejar, siempre y cuando que con las variantes que se introduzcan no se cambie, altere o modifique la esencialidad del objeto descrito:

25.- N O T A:

Se declara como de novedad y propiedad para todo el territorio español, el contenido de las siguientes:

R E I V I N D I C A C I O N E S:

30.- 1ª.-"Tablero para fines pedagógicos", que comprende un cerco ó marco encuadrando una luna facultativamente con gra

129783

11 MA



bados; una tapa que cierra posteriormente el marco, creando un recinto interior en el que se encuentran instalados puntos de luz y facultativamente bandas deslizables con grabados visibles al traves de la luna, que cierra frontalmente el cerco.

5.-

2ª.-"Tablero para fines pedagógicos", caracterizado por contar con una pluralidad de piezas provistas de medios adecuados para ser aplicados y retenidos sobre la superficie exterior de la luna, cuyos medios, preferentemente están constituidos por ventosas.

10.-

3ª.-"TABLERO PARA FINES PEDAGOGICOS".

Todo ello, conforme se describe y reivindica en la presente memoria que consta de CINCO hojas escritas a máquina por una sólo de sus caras y dibujos que la ilustran.

Madrid, 11 de Mayo de 1.967

E. GONZALEZ VACAS  
P/V

129783

D. IGNACIO SANZ RODRIGO

HOJA UNICA



11 MAR 1967

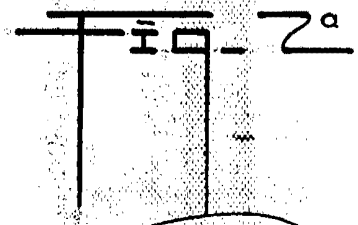
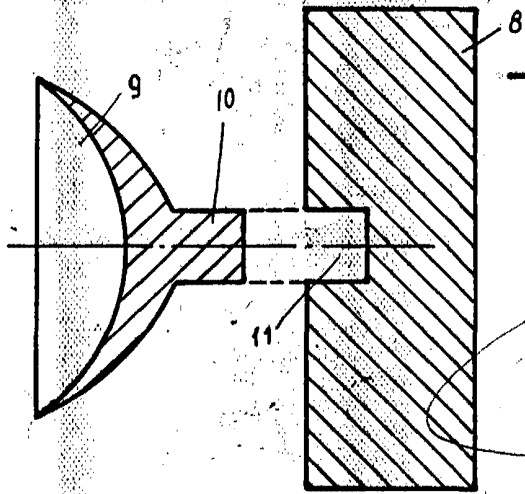
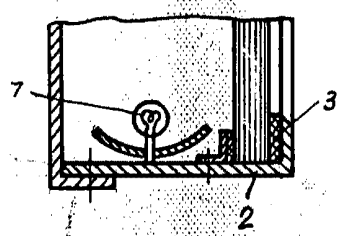
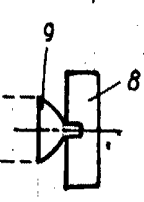
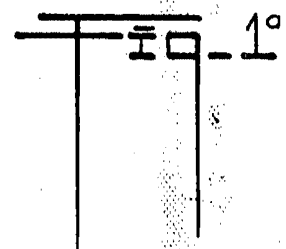
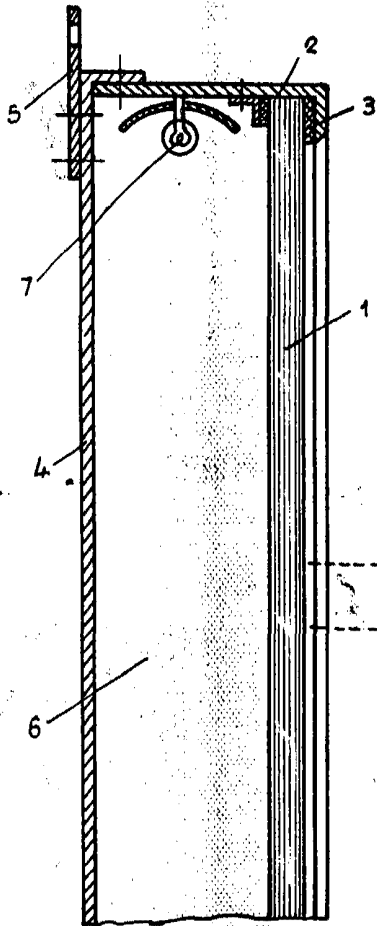

MADRID 11 MAYO 1967  
E. GONZALEZ VACAS  
P.P.

Escala: variable